

### ENGLISH

This receiver is designed to operate on **12 V DC, NEGATIVE ground electrical systems**. If your vehicle does not have this system, a voltage inverter is required, which can be purchased at JVC car audio dealers.

### WARNINGS

- DO NOT install any receiver in locations where;
  - it may obstruct the steering wheel and gearshift lever operations, as this may result in a traffic accident.
  - it may obstruct the operation of safety devices such as air bags, as this may result in a fatal accident.
  - it may obstruct visibility.
- DO NOT operate any receiver while manipulating the steering wheel, as this may result in a traffic accident.
- The driver must not watch the monitor while driving. If the driver watches the monitor while driving, it may lead to carelessness and cause an accident.
- The driver must not put on the headphones while driving. It is dangerous to shut off the outside sounds while driving.
- If you need to operate the receiver while driving, be sure to look ahead carefully or you may be involved in a traffic accident.
- If the parking brake is not engaged, "Parking Brake" flashes on the monitor, and no playback picture will be shown.
  - This warning appears only when the parking brake wire is connected to the parking brake system built in the car.

### ESPAÑOL

Esta unidad está diseñada para funcionar con **12 V de CC, con sistemas eléctricos de masa NEGATIVA**. Si su vehículo no posee este sistema, será necesario un inversor de tensión, que puede ser adquirido en los concesionarios de JVC de equipos de audio para automóviles.

### ADVERTENCIAS

- NO instale la unidad en los siguientes sitios:
  - Donde pueda obstruir la maniobra del volante de dirección y del cambio de engranajes, con el consiguiente riesgo de accidentes de tráfico.
  - Donde pueda obstruir el funcionamiento de dispositivos de seguridad tales como bolsas de aire, pues podría resultar en un accidente fatal.
  - Donde pueda obstruir la visibilidad.
- NO OPERE la unidad mientras está maniobrando el volante de dirección, pues podría producirse un accidente de tráfico.
- El conductor no debe mirar el monitor mientras conduce. Si el conductor mira el monitor mientras conduce puede descuidarse y causar un accidente.
- El conductor no deberá ponerse los auriculares mientras conduce. Es muy peligroso no escuchar los ruidos exteriores durante la conducción.
- Si necesita operar el receptor mientras conduce, asegúrese de mirar atentamente hacia adelante para no provocar un accidente de tráfico.
- Si no está aplicado el freno de estacionamiento, "Parking Brake" parpadea en el monitor, y no aparecerá la imagen reproducida.
  - Esta advertencia aparece únicamente cuando el cable del freno de estacionamiento se encuentra conectado al sistema del freno de estacionamiento incorporado al automóvil.

### FRANÇAIS

Cet appareil est conçu pour fonctionner sur des sources de **courant continu de 12 V à masse NEGATIVE**. Si votre véhicule n'offre pas ce type d'alimentation, il vous faut un convertisseur de tension, que vous pouvez acheter chez un revendeur d'autoradios JVC.

### AVERTISSEMENTS

- N'INSTALLEZ aucun élément dans les endroits suivants;
  - où il peut gêner l'accès au volant ou au levier de vitesse car cela peut entraîner un accident de la circulation.
  - où il peut gêner la manipulation de dispositifs de sécurité tels que les airbags car cela peut entraîner un accident fatal.
  - où il peut gêner la visibilité.
- NE COMMANDEZ pas l'appareil lors de la manipulation du volant car cela peut entraîner un accident de la circulation.
- Le conducteur ne doit pas regarder le moniteur lorsqu'il conduit. Regarder le moniteur lorsqu'on est au volant réduit considérablement la vigilance du conducteur et multiplie les risques d'accident.
- Le conducteur ne doit pas utiliser un casque d'écoute quand il est au volant. Il est en effet dangereux de bloquer les sons de la circulation routière pendant la conduite d'un véhicule.
- Si vous avez besoin de commander l'autoradio pendant que vous conduisez, continuez de regarder droit devant vous ou vous risquez de causer un accident de la circulation.
- Si le frein de stationnement n'est pas mis, "Parking Brake" apparaît sur le moniteur et l'image de lecture n'apparaît pas.
  - Cet avertissement apparaît uniquement quand le fil du frein de stationnement est connecté au système de frein de stationnement intégré à la voiture.

### Parts list for installation and connection

The following parts are provided for this receiver. After checking them, please set them correctly.

- A / B** Hard case/Control panel  
Estuche duro/Panel de control  
Etui de transport/Panneau de commande
- C** Sleeve  
Cubierta  
Manchon
- D** Trim plate  
Placa de guarnición  
Plaque d'assemblage
- E** Power cord  
Cordón de alimentación  
Cordon d'alimentation
- F** Crimp connectors  
Conectores de sujeción  
Raccord à sertir
- G** Washer (ø5)  
Arandela (ø5)  
Rondelle (ø5)
- H** Lock nut (M5)  
Tuerca de seguridad (M5)  
Ecrrou d'arrêt (M5)
- I** Mounting bolt—  
M5 x 20 mm  
(M5 x 13/16")  
Perno de montaje—  
M5 x 20 mm  
(M5 x 13/16 pulgada)  
Boulon de montage—  
M5 x 20 mm  
(M5 x 13/16 pouces)
- J** Rubber cushion  
Cojín de goma  
Amortisseur en caoutchouc
- K** Handles  
Manijas  
Poignées
- L** Remote controller  
Control remoto  
Télécommande  
RM-RK240
- M** Battery  
Pila  
Pile  
CR2025
- N** Reverse gear signal extension cord  
Cable prolongador para la señal del engranaje de marcha atrás  
Cordon prolongateur pour le signal de marche arrière

### Lista de piezas para instalación y conexión

Con esta unidad se suministran las siguientes piezas. Después de inspeccionarlas, colóquelas correctamente.

- A / B** Hard case/Control panel  
Estuche duro/Panel de control  
Etui de transport/Panneau de commande
- C** Sleeve  
Cubierta  
Manchon
- D** Trim plate  
Placa de guarnición  
Plaque d'assemblage
- E** Power cord  
Cordón de alimentación  
Cordon d'alimentation
- F** Crimp connectors  
Conectores de sujeción  
Raccord à sertir
- G** Washer (ø5)  
Arandela (ø5)  
Rondelle (ø5)
- H** Lock nut (M5)  
Tuerca de seguridad (M5)  
Ecrrou d'arrêt (M5)
- I** Mounting bolt—  
M5 x 20 mm  
(M5 x 13/16")  
Perno de montaje—  
M5 x 20 mm  
(M5 x 13/16 pulgada)  
Boulon de montage—  
M5 x 20 mm  
(M5 x 13/16 pouces)
- J** Rubber cushion  
Cojín de goma  
Amortisseur en caoutchouc
- K** Handles  
Manijas  
Poignées
- L** Remote controller  
Control remoto  
Télécommande  
RM-RK240
- M** Battery  
Pila  
Pile  
CR2025
- N** Reverse gear signal extension cord  
Cable prolongador para la señal del engranaje de marcha atrás  
Cordon prolongateur pour le signal de marche arrière

### Liste des pièces pour l'installation et raccordement

Les pièces suivantes sont fournies avec cet appareil. Après vérification, veuillez les placer correctement.

- A / B** Hard case/Control panel  
Estuche duro/Panel de control  
Etui de transport/Panneau de commande
- C** Sleeve  
Cubierta  
Manchon
- D** Trim plate  
Placa de guarnición  
Plaque d'assemblage
- E** Power cord  
Cordón de alimentación  
Cordon d'alimentation
- F** Crimp connectors  
Conectores de sujeción  
Raccord à sertir
- G** Washer (ø5)  
Arandela (ø5)  
Rondelle (ø5)
- H** Lock nut (M5)  
Tuerca de seguridad (M5)  
Ecrrou d'arrêt (M5)
- I** Mounting bolt—  
M5 x 20 mm  
(M5 x 13/16")  
Perno de montaje—  
M5 x 20 mm  
(M5 x 13/16 pulgada)  
Boulon de montage—  
M5 x 20 mm  
(M5 x 13/16 pouces)
- J** Rubber cushion  
Cojín de goma  
Amortisseur en caoutchouc
- K** Handles  
Manijas  
Poignées
- L** Remote controller  
Control remoto  
Télécommande  
RM-RK240
- M** Battery  
Pila  
Pile  
CR2025
- N** Reverse gear signal extension cord  
Cable prolongador para la señal del engranaje de marcha atrás  
Cordon prolongateur pour le signal de marche arrière

### INSTALLATION (IN-DASH MOUNTING)

The following illustration shows a typical installation. If you have any questions or require information regarding installation kits, consult your JVC car audio dealer or a company supplying kits.

- If you are not sure how to install this receiver correctly, have it installed by a qualified technician.
- Make sure not to block the fan on the rear panel to maintain proper ventilation when installed.
- You cannot install the receiver on the car which has any obstacles in the space shown in "Required space for installation" below.

### INSTALACION (MONTAJE EN EL TABLERO DE INSTRUMENTOS)

La siguiente ilustración muestra una instalación típica. Si tiene alguna pregunta o necesita información acerca de las herramientas para instalación, consulte con su concesionario de JVC de equipos de audio para automóviles o a una compañía que suministra tales herramientas.

- Si usted no está seguro de cómo instalar correctamente la unidad, hágala instalar por un técnico cualificado.
- Asegúrese de no bloquear las rendijas de ventilación del panel trasero, para poder mantener una buena ventilación una vez instalado.
- No deberá instalar el receptor en un automóvil donde exista algún tipo de obstáculos en el espacio mostrado seguidamente en "Espacio requerido para la instalación".

### INSTALLATION (MONTAGE DANS LE TABLEAU DE BORD)

L'illustration suivante est un exemple d'installation typique. Si vous avez des questions ou avez besoin d'information sur des kits d'installation, consulter votre revendeur d'autoradios JVC ou une compagnie d'approvisionnement.

- Si l'on n'est pas sûr de pouvoir installer correctement cet appareil, le faire installer par un technicien qualifié.
- Lors de l'installation assurez-vous de ne pas bloquer le ventilateur à l'arrière afin de permettre une ventilation correcte.
- Vous ne pouvez pas installer l'autoradio dans une voiture avec des obstacles situés dans la zone marquée en gris dans l'illustration "Espace nécessaire pour l'installation" ci-dessous.

### Required space for installation / Espacio requerido para la instalación / Espace nécessaire pour l'installation

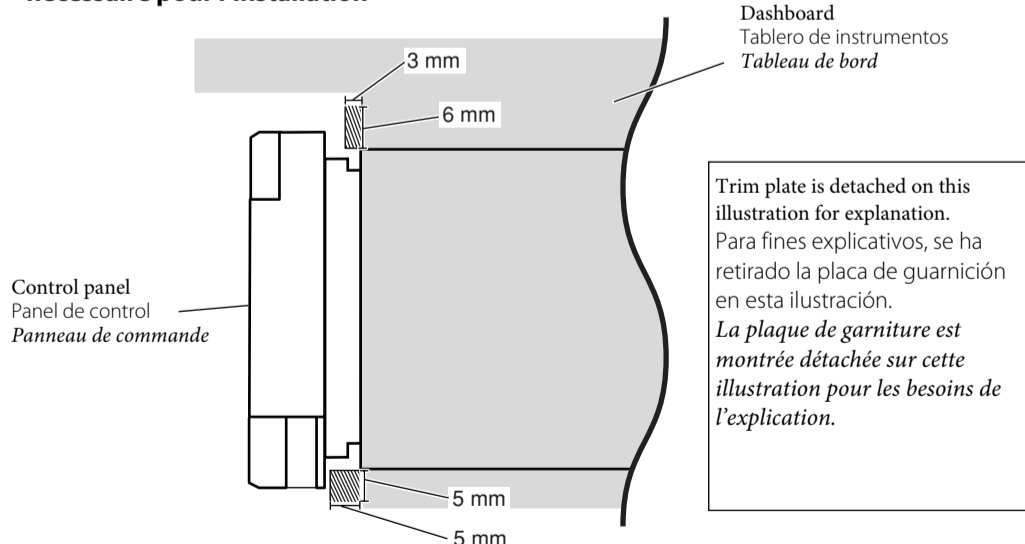

### Caution when installing / Precaución en la instalación / Précautions lors de l'installation

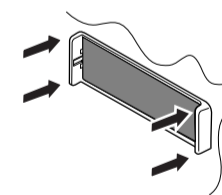

- Fit the receiver into the mounting sleeve by using four corners of the trim plate.
- DO NOT press the panel (shaded in the illustration). Introduzca el receptor en la manga de montaje utilizando las cuatro esquinas de la placa decorativa.
  - NO presione el panel (sombreado en la ilustración). Fixez l'autoradio sur le manchon de montage en utilisant les quatre coins de la plaque de garniture.
  - NE POUSSEZ PAS sur le panneau (en gris sur l'illustration).

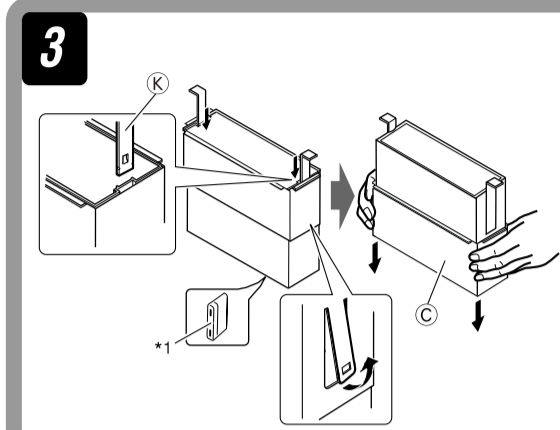
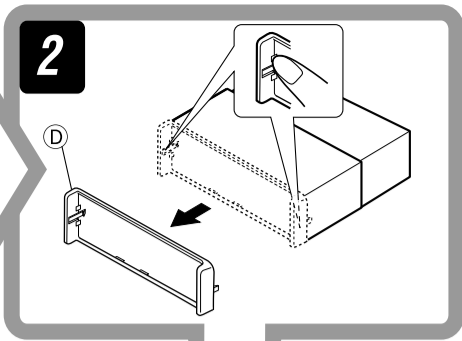
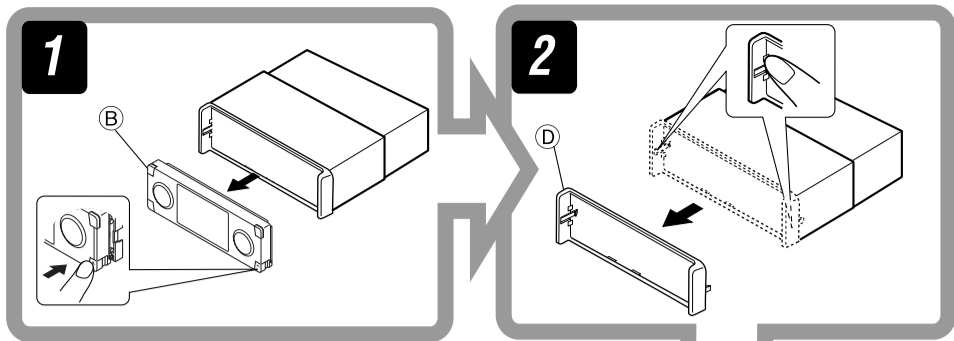

**\*1** When you stand the receiver, be careful not to damage the fuse on the rear.  
 \*1 Al poner la unidad vertical, tenga cuidado de no dañar el fusible provisto en la parte posterior.  
 \*1 Lorsque vous mettez l'appareil à la verticale, faire attention de ne pas endommager le fusible situé sur l'arrière.

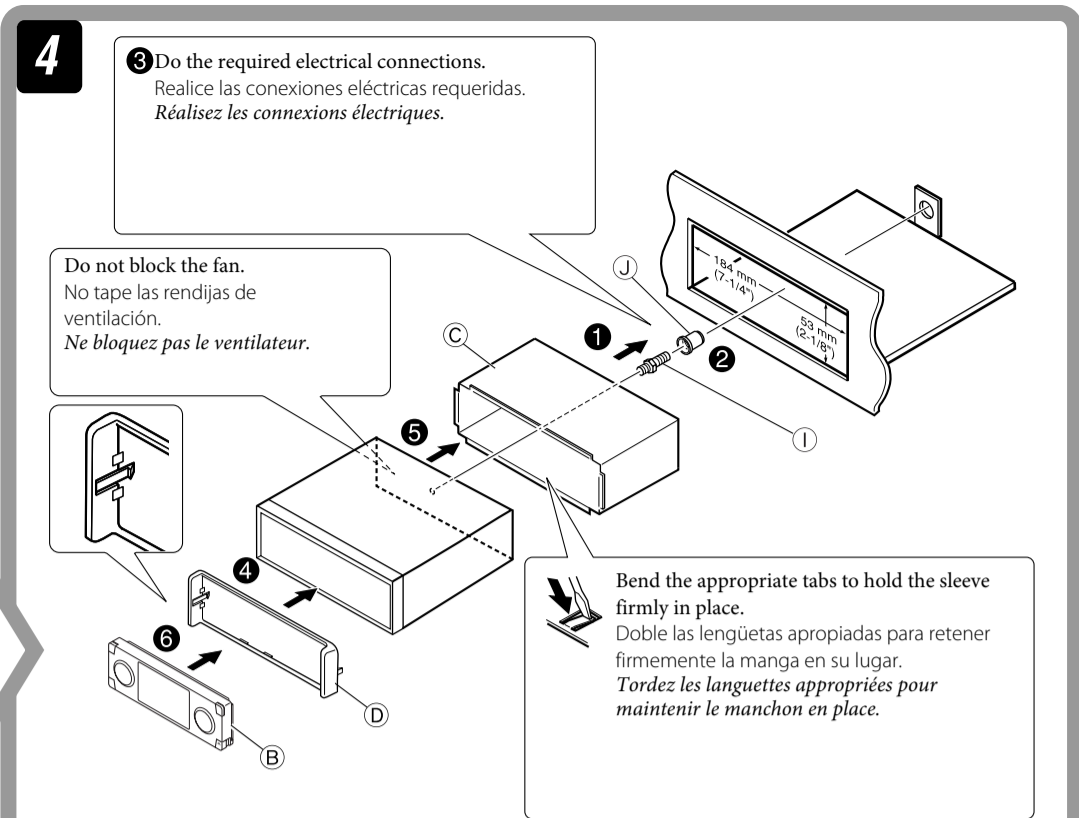

**When using the optional stay / Cuando emplea un soporte opcional / Lors de l'utilisation du hauban en option**

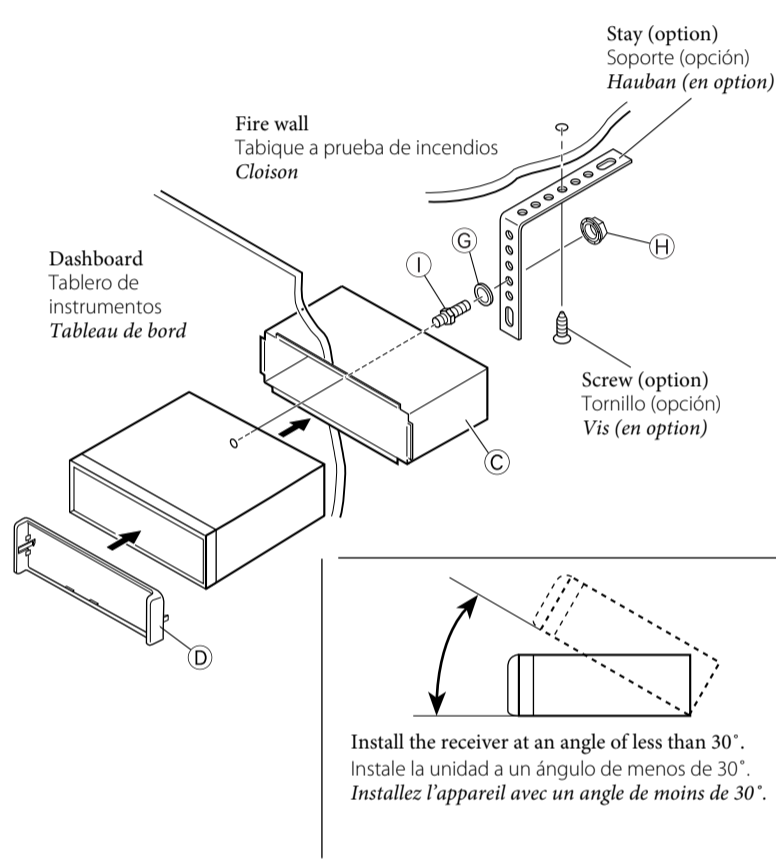

Install the receiver at an angle of less than 30°.  
 Instale la unidad a un ángulo de menos de 30°.  
 Installez l'appareil avec un angle de moins de 30°.

**When installing the receiver without using the sleeve / Instalación de la unidad sin utilizar la cubierta / Lors de l'installation de l'appareil sans utiliser de manchon**

In a car having the "Required space for installation" (see page 1), first remove the car radio and install the receiver in its place.  
 En un automóvil que disponga del "Espacio requerido para la instalación" (véase la página 1), primero desmonte la autorradio, e instale el receptor en su lugar.  
 Dans une voiture avec l'"Espace nécessaire pour l'installation" (voir page 1), retirez d'abord l'ancien autoradio et installez cet autoradio à sa place.

Flat type screws—M5 x 8 mm (M5 x 3/8") \*2  
 Tornillos tipo plano—M5 x 8 mm (M5 x 3/8 pulgada) \*2  
 Vis à tête plate—M5 x 8 mm (M5 x 3/8 pouces) \*2

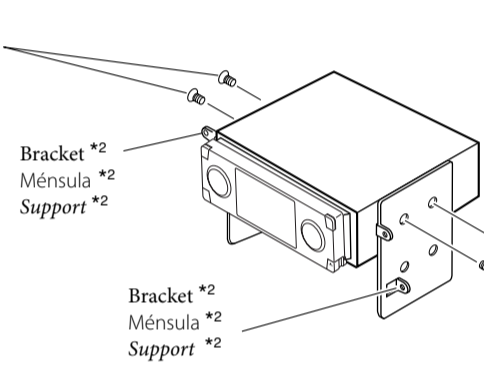

\*2 Not included for this receiver.  
 \*2 No suministrado con esta unidad.  
 \*2 Non fourni avec cet appareil.  
 Flat type screws—M5 x 8 mm (M5 x 3/8") \*2  
 Tornillos tipo plano—M5 x 8 mm (M5 x 3/8 pulgada) \*2  
 Vis à tête plate—M5 x 8 mm (M5 x 3/8 pouces) \*2

**Note** : When installing the receiver on the mounting bracket, make sure to use the 8 mm (3/8") -long screws. If longer screws are used, they could damage the receiver.  
**Nota** : Cuando instala la unidad en la ménsula de montaje, asegúrese de utilizar los tornillos de 8 mm (3/8 pulgada) de longitud. Si se utilizan tornillos más largos, éstos pueden dañar la unidad.  
**Remarque** : Lors de l'installation de l'appareil sur le support de montage, s'assurer d'utiliser des vis d'une longueur de 8 mm (3/8 pouces). Si des vis plus longues sont utilisées, elles peuvent endommager l'appareil.

**Removing the receiver**

Before removing the receiver, release the rear section.

**Extracción de la unidad**

Antes de extraer la unidad, libere la sección trasera.

**Retrait de l'appareil**

Avant de retirer l'appareil, libérer la section arrière.

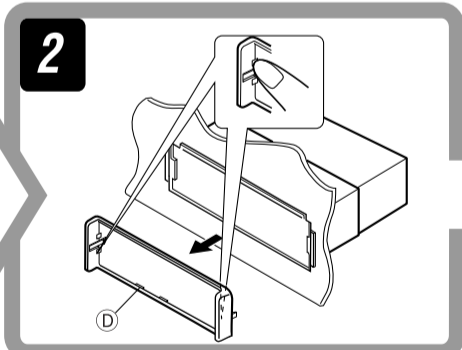
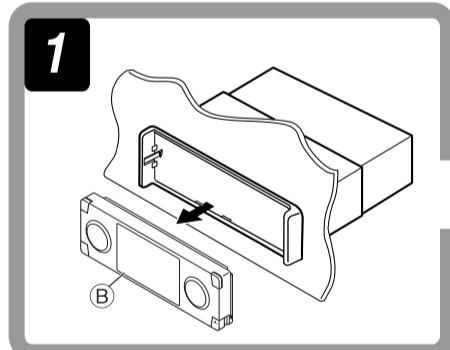

**ELECTRICAL CONNECTIONS**

To prevent short circuits, we recommend that you disconnect the battery's negative terminal and make all electrical connections before installing the receiver.

• Be sure to ground this receiver to the car's chassis again after installation.

- Notes:**
- Replace the fuse with one of the specified rating. If the fuse blows frequently, consult your JVC car audio dealer.
  - It is recommended to connect to the speakers with maximum power of more than 50 W (both at the rear and at the front, with an impedance of 4 Ω to 8 Ω). If the maximum power is less than 50 W, change "Amplifier Gain" setting to prevent the speakers from being damaged (see page 40 of the INSTRUCTIONS).
  - To prevent short-circuit, cover the terminals of the UNUSED leads with insulating tape.
  - The heat sink becomes very hot after use. Be careful not to touch it when removing this receiver.

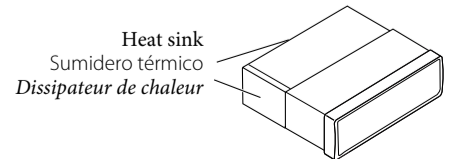

**CONEXIONES ELECTRICAS**

Para evitar cortocircuitos, recomendamos que desconecte el terminal negativo de la batería y que efectúe todas las conexiones eléctricas antes de instalar la unidad.

• Asegúrese de volver a conectar a masa esta unidad al chasis del automóvil después de la instalación.

- Notas:**
- Reemplace el fusible por uno con la corriente especificada. Si el fusible se quemase frecuentemente consulte con su concesionario de JVC de equipos de audio para automóviles.
  - Se recomienda conectar los altavoces con una potencia máxima de más de 50 W (tanto atrás como adelante, con una impedancia de 4 Ω a 8 Ω). Si la potencia máxima es de menos de 50 W, cambie "Amplifier Gain" para evitar daños en los altavoces (consulte la página 40 del MANUAL DE INSTRUCCIONES).
  - Para evitar cortocircuitos, cubra los cables NO UTILIZADOS con cinta aislante.
  - El sumidero térmico estará muy caliente después del uso. Asegúrese de no tocarlo al desmontar esta unidad.

**RACCORDEMENTS ELECTRIQUES**

Pour éviter tout court-circuit, nous vous recommandons de débrancher la borne négative de la batterie et d'effectuer tous les raccordements électriques avant d'installer l'appareil.

• Assurez-vous de raccorder de nouveau la mise à la masse de cet appareil au châssis de la voiture après l'installation.

- Remarques:**
- Remplacer le fusible par un de la valeur précisée. Si le fusible saute souvent, consulter votre revendeur d'autoradios JVC.
  - Il est recommandé de connecter des enceintes avec une puissance de plus de 50 W (les enceintes arrière et les enceintes avant, avec une impédance comprise entre 4 Ω et 8 Ω). Si la puissance maximum est inférieure à 50 W, changez "Amplifier Gain" pour éviter d'endommager vos enceintes (voir page 40 du MANUAL D'INSTRUCTIONS).
  - Pour éviter les court-circuits, couvrir les bornes des fils qui ne sont PAS UTILISÉS avec de la bande isolante.
  - Le dissipateur de chaleur devient très chaud après usage. Faire attention de ne pas le toucher en retirant cet appareil.



**PRECAUTIONS on power supply and speaker connections:**

- DO NOT connect the speaker leads of the power cord to the car battery; otherwise, the receiver will be seriously damaged.
- BEFORE connecting the speaker leads of the power cord to the speakers, check the speaker wiring in your car.

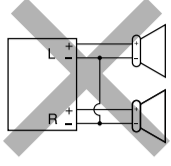

**PRECAUCIONES sobre las conexiones de la fuente de alimentación y de los altavoces:**

- NO conecte los conductores de altavoz del cable de alimentación a la batería de automóvil, pues podrían producirse graves daños en la unidad.
- ANTES de conectar a los altavoces los conductores de altavoz del cable de alimentación, verifique el conexionado de altavoz de su automóvil.

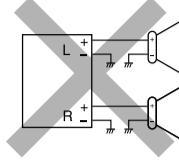

**PRECAUTIONS sur l'alimentation et la connexion des enceintes:**

- NE CONNECTEZ PAS les fils d'enceintes du cordon d'alimentation à la batterie; sinon, l'appareil serait sérieusement endommagé.
- AVANT de connecter les fils d'enceintes du cordon d'alimentation aux enceintes, vérifiez le câblage des enceintes de votre voiture.

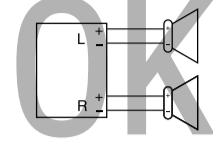

**A Typical Connections / Conexiones típicas / Raccordements typiques**

**Before connecting:** Check the wiring in the vehicle carefully. Incorrect connection may cause serious damage to this receiver. The leads of the power cord and those of the connector from the car body may be different in color.

- 1 Connect the colored leads of the power cord in the order specified in the illustration below.
- 2 Connect the antenna cord.
- 3 Finally connect the wiring harness to the receiver.

**Antes de la conexión:** Verifique atentamente el conexionado del vehículo. Una conexión incorrecta podría producir daños graves en la unidad. Los cordones del cable de alimentación y los del conector procedentes de la carrocería del automóvil podrían ser de diferentes en color.

- 1 Conecte los conductores de color del cable de alimentación en el orden especificado en la ilustración de abajo.
- 2 Conecte el cable de antena.
- 3 Por último, conecte el cable de alimentación a la unidad.

**Avant de commencer la connexion:** Vérifiez attentivement le câblage du véhicule. Une connexion incorrecte peut endommager sérieusement l'appareil. Le fil du cordon d'alimentation et ceux des connecteurs du châssis de la voiture peuvent être différents en couleur.

- 1 Connectez les fils colorés du cordon d'alimentation dans l'ordre spécifié sur l'illustration ci-dessous.
- 2 Connectez le cordon d'antenne.
- 3 Finalement, connectez le faisceau de fils à l'appareil.

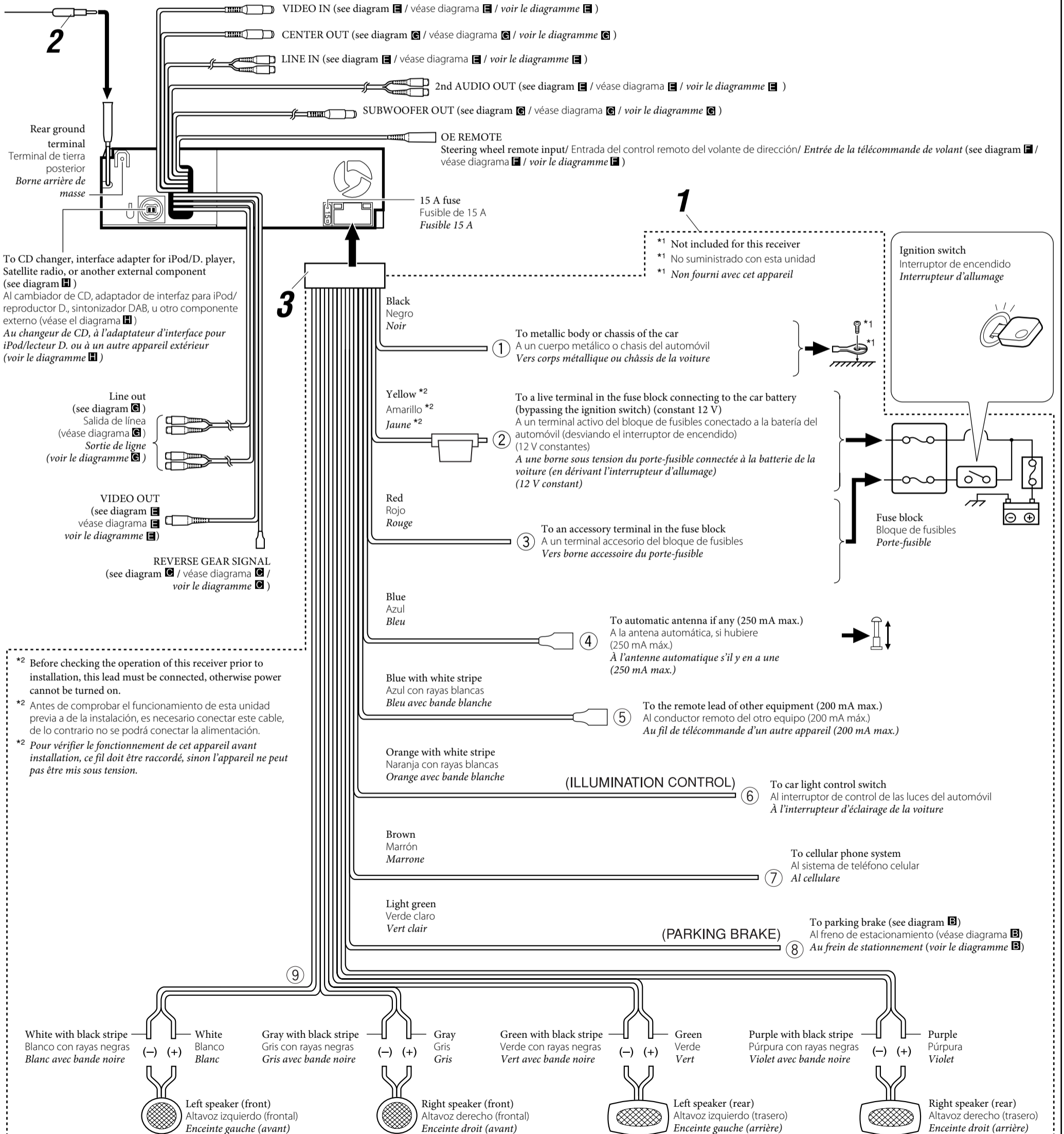

**B Connecting the parking brake wire / Conexión del cable del freno de estacionamiento / Connexion du cordon de frein de stationnement**

Connect the parking brake wire to the parking brake system built in the car.

Conecte el cable del freno de estacionamiento al sistema de freno de estacionamiento del automóvil.

Connectez le fil de frein de stationnement au système de frein de stationnement.

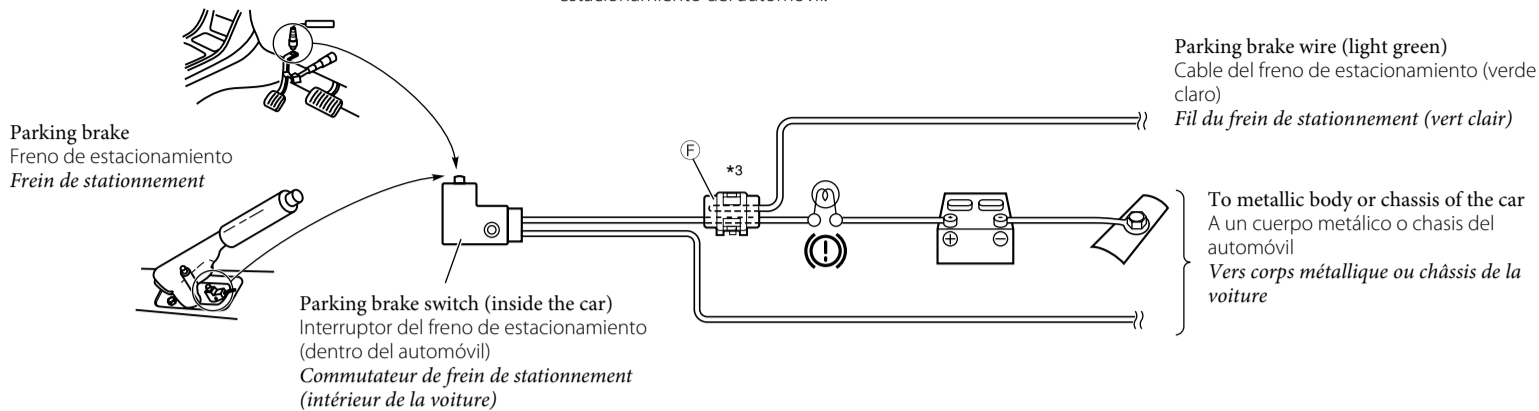

**C Connecting the back camera lead / Conexión del conductor de la cámara trasera / Connexion du fil de la caméra de recul**

Locate the back lamp lead in the trunk.  
Localice el conductor de la luz trasera en el compartimento de equipajes.  
Localisez le fil des feux de recul dans le coffre.

Back lamp lead  
Conductor de la luz trasera  
Fil des feux de recul

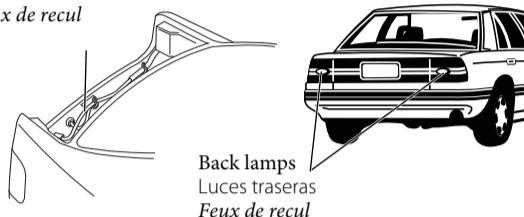

Purple with white stripe  
Conductor de la luz trasera  
Violet avec bande blanche

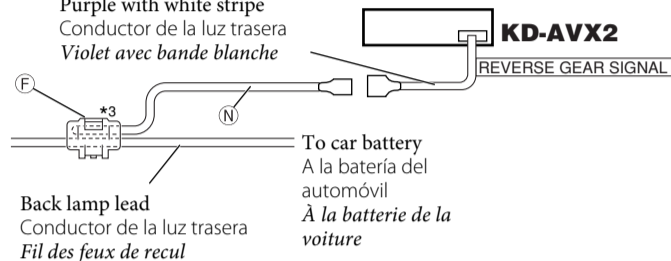

**D Connecting the crimp connector\*3 / Conexión del conector de presión\*3 / Connexion de la cosse sertie\*3**

Wire connecting the battery and the parking brake switch.  
Conecte la batería y el interruptor del freno de estacionamiento.  
Fil connectant la batterie et l'interrupteur de frein de stationnement.

Attach the parking brake wire to this point.  
Conecte el cable del freno de estacionamiento a este punto.  
Attachez le fil du frein de stationnement ici.

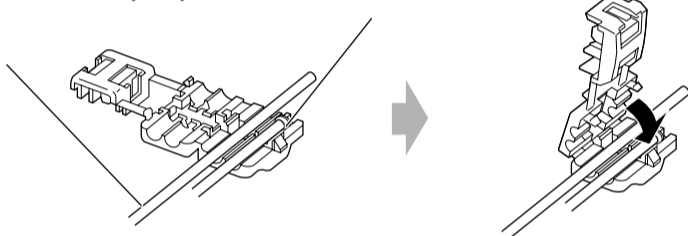

Contact the metallic part of the crimp to the wires inside.  
Conecte la parte metálica del engarce a los cables interiores.  
Mettez en contact la partie métallique de la cosse à sertir et des fils intérieurs.

Pinch the crimp firmly.  
Apriete firmemente el engarce.  
Pincez la cosse à sertir fermement.

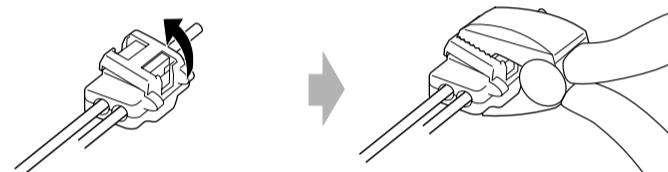

**E Connections for external component playback / Conexiones para la reproducción del componente externo / Connexions pour un appareil de lecture extérieur**

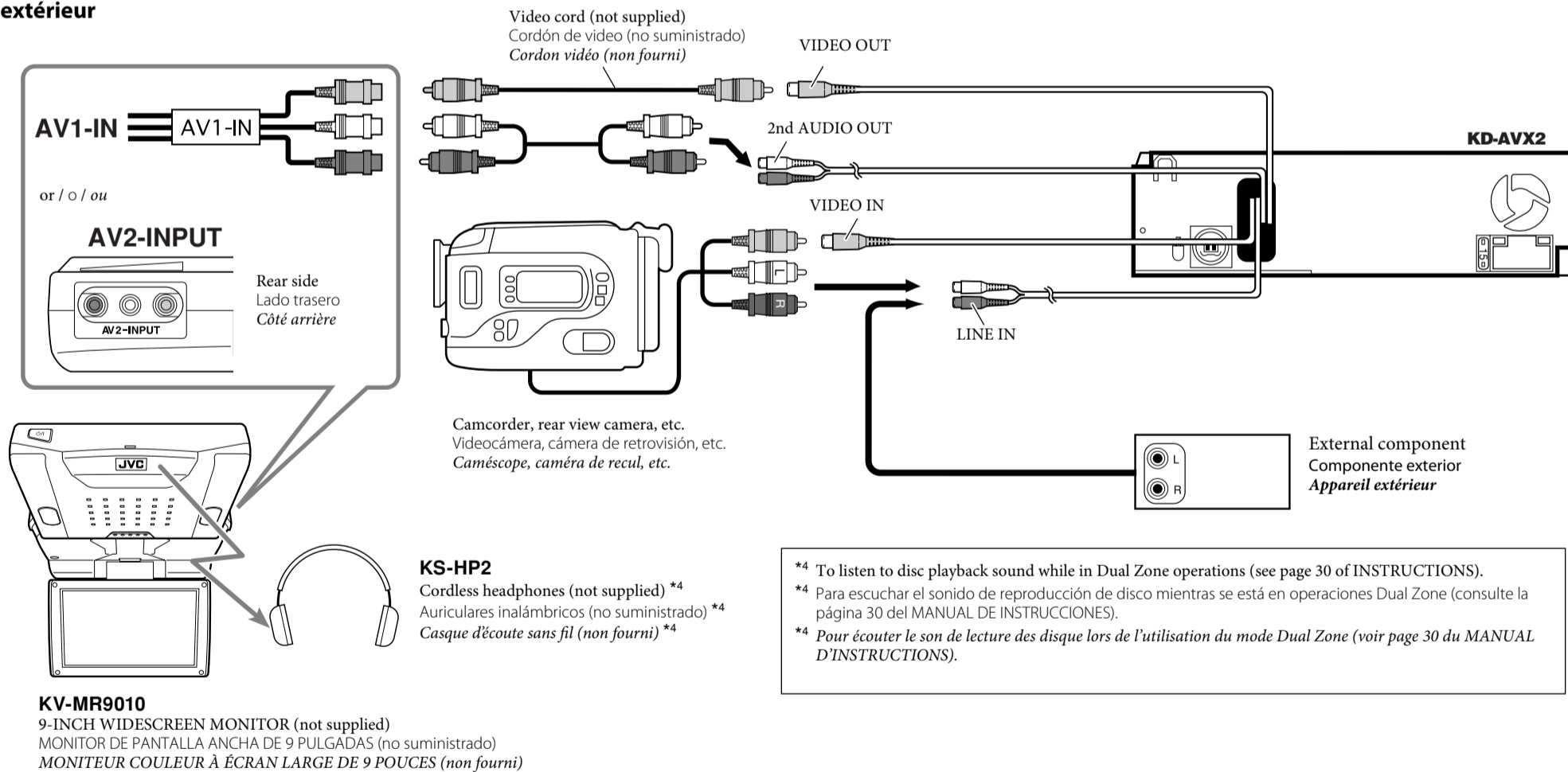

**F Connecting to the steering wheel remote controller / Conexión al control remoto del volante de dirección / Connexion de la télécommande de volant**

If your car is equipped with the steering wheel remote controller, you can operate this receiver using the controller. For connection, an exclusive remote adapter (not supplied) which matches your car is required. For details, consult the same car audio dealer as where the receiver is purchased.

Si su vehículo está equipado con control remoto en el volante de dirección, podrá hacer funcionar este receptor utilizando dicho control. Para la conexión, se requiere un adaptador remoto exclusivo (no suministrado) que sea adecuado para su automóvil. Para los detalles, consulte con el concesionario car audio donde compró el receptor.

Si votre voiture est munie d'une télécommande de volant, vous pouvez commander cet autoradio en utilisant la télécommande. Pour la connexion, un adaptateur de télécommande exclusif (non fourni) correspondant à votre voiture est requis. Pour en savoir plus, consultez le revendeur autoradio auprès duquel vous avez acheté cet autoradio.

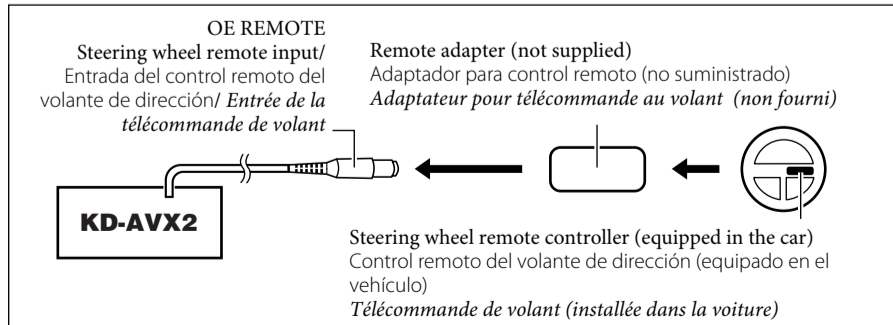

## G Connecting the external amplifiers / Conexión a los amplificadores externos / Connexion d'amplificateurs extérieurs

You can connect amplifiers to upgrade your car stereo system.

- Connect the remote lead (blue with white stripe) to the remote lead of the other equipment so that it can be controlled through this receiver.
- **For amplifier only:**
  - **Disconnect the speakers from this receiver, connect them to the amplifier. Leave the speaker leads of this receiver unused.**
  - You can switch off the built-in amplifier and send the audio signals only to the external amplifier(s) to get clear sounds and to prevent internal heat built-up inside the receiver. See page 40 of the INSTRUCTIONS (separate volume).

Usted podrá conectar amplificadores para mejorar el sistema estéreo de su automóvil.

- Conecte el conductor remoto (azul con rayas blancas) al conductor remoto del otro equipo para poderlo controlar a través de esta unidad.
- **Sólo para el amplificador:**
  - **Desconecte los altavoces de esta unidad y conéctelos al amplificador. Los cables de los altavoces de esta unidad quedan sin usar.**
  - Podrá desconectar el amplificador incorporado y enviar las señales de audio solamente al(los) amplificador(es) externo(s) para obtener sonidos nítidos y evitar que se caliente el interior de la unidad. Véase la página 40 de las MANUAL DE INSTRUCCIONES (volumen separado).

Vous pouvez connecter des amplificateurs pour améliorer votre système autoradio.

- Connectez le fil de commande à distance (bleu avec bande blanche) au fil de commande à distance de l'autre appareil de façon qu'il puisse être commandé via cet appareil.
- **Pour l'amplificateur seulement:**
  - **Déconnectez les enceintes de cet appareil et connectez-les à l'amplificateur. Laissez les fils d'enceintes de cet appareil inutilisés.**
  - Vous pouvez désactiver l'amplificateur intégré et envoyer les signaux audio uniquement à un ou plusieurs amplificateurs extérieurs afin d'obtenir un son clair et pour éviter un échauffement interne de l'appareil. Référez-vous à la page 40 du MANUEL D'INSTRUCTIONS (volume séparé).

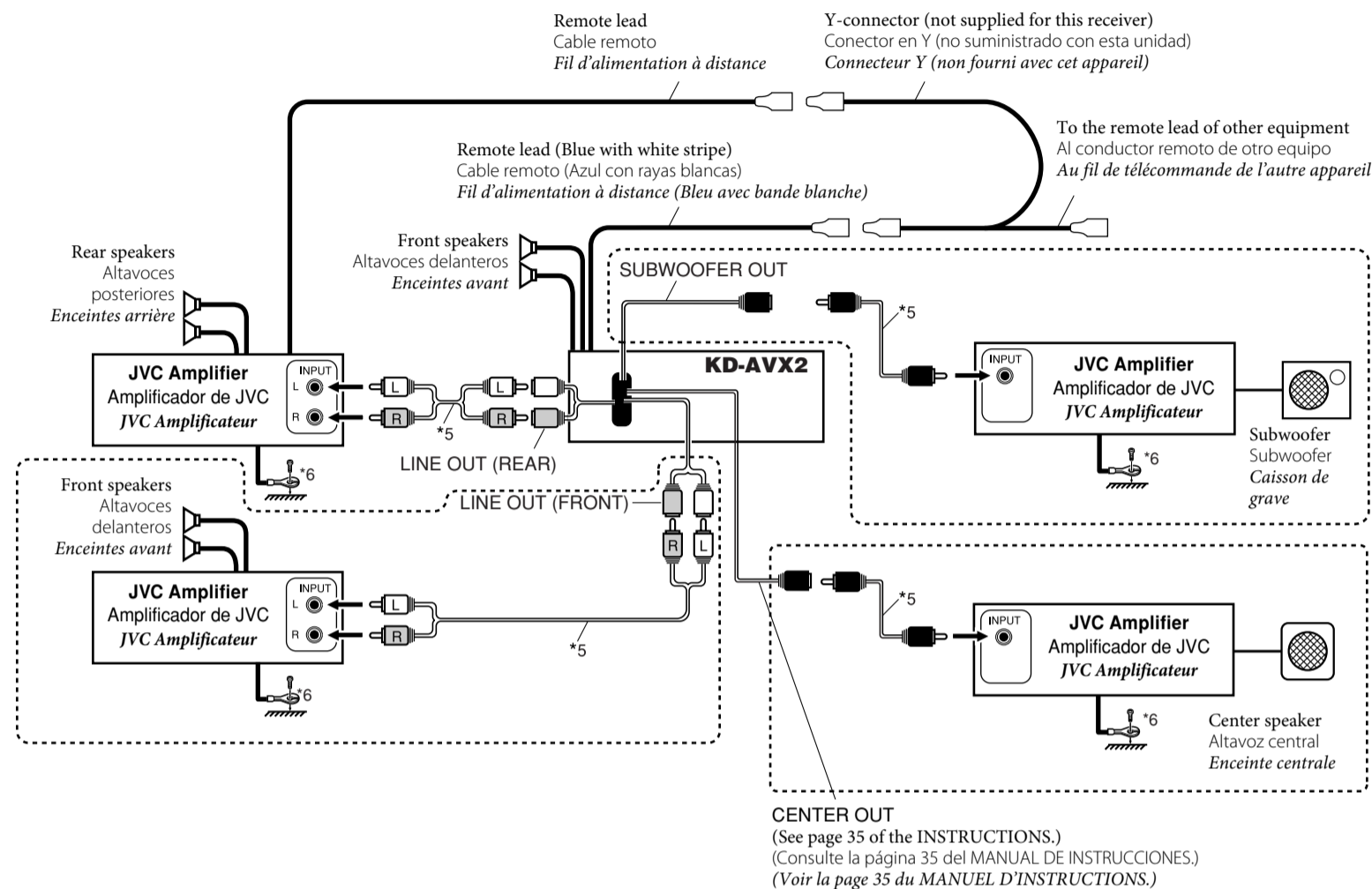

- \*5 Signal cord (not supplied for this receiver)
- \*5 Cable de señal (no suministrado con esta unidad)
- \*5 Cordon de signal (non fourni avec cet appareil)
- \*6 Firmly attach the ground wire to the metallic body or to the chassis of the car—to the place not coated with paint (if coated with paint, remove the paint before attaching the wire). Failure to do so may cause damage to the receiver.
- \*6 Fije firmemente el cable de tierra a la carrocería metálica o al chasis—a un lugar no cubierto con pintura (si está cubierto con pintura, quítela antes de fijar el cable). De lo contrario, se podrían producir daños en la unidad.
- \*6 Attachez solidement le fil de mise à la masse au châssis métallique de la voiture—à un endroit qui n'est pas recouvert de peinture (s'il est recouvert de peinture, enlevez d'abord la peinture avant d'attacher le fil). L'appareil peut être endommagé si cela n'est pas fait correctement.

## H Connecting other external components / Conexión de otros componentes externos / Connexion d'un autre appareil extérieur

### CAUTION:

Before connecting the external components, make sure that the receiver is turned off.

### PRECAUCION:

Antes de conectar el cambiador de componentes externos, asegúrese de que el receptor esté apagado.

### PRECAUTION:

Avant de connecter votre appareil extérieur, assurez-vous que l'autoradio est hors tension.

### JVC CD changer and DLP (Down Link Processor) / Cambiador de CD de JVC y DLP ("Down Link Processor") JVC / Changeur de CD JVC et Processeur DLP (Processeur de signaux satellite-terre) JVC

- Set "External Input" to "Changer/iPod/D. Player" (see page 38 of the INSTRUCTIONS). / Ajuste "External Input" a "Changer/iPod/D. Player" (consulte la página 38 del MANUAL DE INSTRUCCIONES). / Réglez "External Input" sur "Changer/iPod/D. Player" (voir la page 38 du MANUEL D'INSTRUCTIONS).

You can connect both components in series as illustrated below.

Podrá conectar ambos componentes en serie, tal como se observa en la ilustración de abajo.

Vous pouvez connecter les deux appareils en série comme montré sur l'illustration.

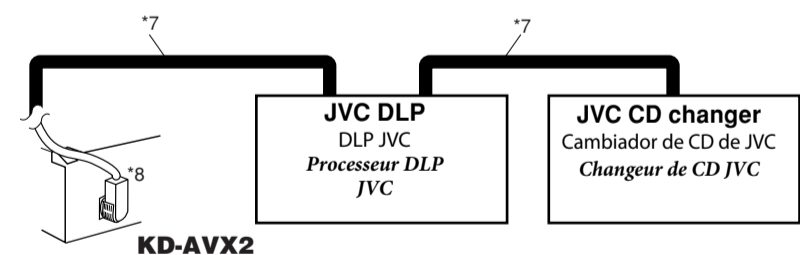

- \*7 Signal cord supplied with your JVC CD changer or DLP
- \*7 Cable de señal suministrado con su cambiador de CD o DLP JVC
- \*7 Cordon de signal fourni avec votre changeur de CD ou processeur DLP JVC

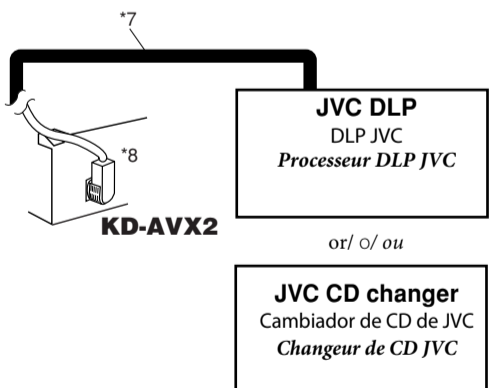

- \*8 To disconnect the CD/SIRIUS® connector
  - \*8 Para desconectar el cable CD/SIRIUS®
  - \*8 Pour déconnecter le connecteur CD/SIRIUS®
- Hold the connector top tightly (①), then pull it out (②).  
Sujete firmemente la parte superior del conector (①) y seguidamente, extráigalo (②).  
Tenez fermement le connecteur par-dessus (①) et tirez vers l'extérieur (②).

Continue on the next page...



## Apple iPod®/JVC D. player and JVC DLP (Down Link Processor)/Apple iPod®/Reproductor D. JVC y DLP ("Down Link Processor") JVC /iPod® Apple/Lecteur D. JVC et Processeur DLP (Processeur de signaux satellite-terre) JVC

- Set "External Input" to "Changer/iPod/D. Player" (see page 38 of the INSTRUCTIONS). / Ajuste "External Input" a "Changer/iPod/D. Player" (consulte la página 38 del MANUAL DE INSTRUCCIONES). / Réglez "External Input" sur "Changer/iPod/D. Player" (voir la page 38 du MANUEL D'INSTRUCTIONS).

The iPod®9 or D. player can be connected using an interface adapter (not supplied)—KS-PD100 (for iPod) or KS-PD500 (for D. player).  
Puede conectar el iPod®9 o el reproductor D. usando un adaptador de interfaz (no suministrado)—KS-PD100 (para iPod) o KS-PD500 (para el reproductor D.).  
Le iPod®9 ou le lecteur D. peut être connecté en utilisant un adaptateur d'interface (non fourni)—KS-PD100 (pour iPod) ou KS-PD500 (pour le lecteur D.).

You can also connect both JVC DLP and interface adapter in series as illustrated below.

También podrá conectar tanto un DLP JVC como un adaptador de interfaz en serie, tal como se muestra en la ilustración de abajo.

Vous pouvez aussi connecter à la fois JVC DLP et l'adaptateur d'interface en série comme montré sur l'illustration ci-dessous.

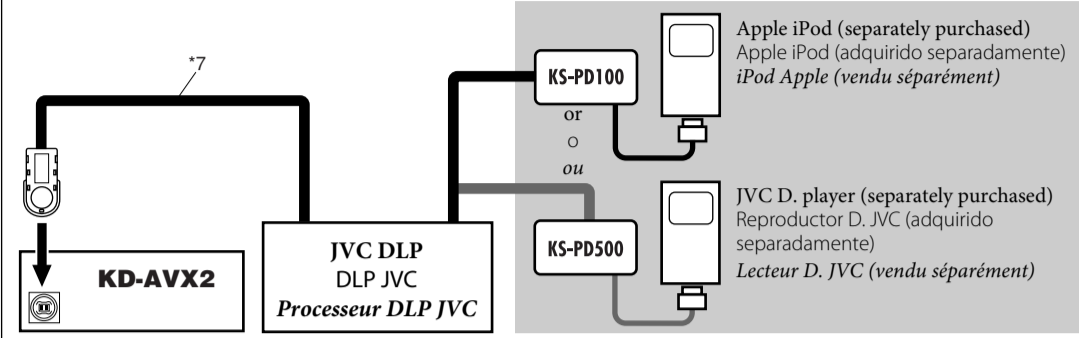
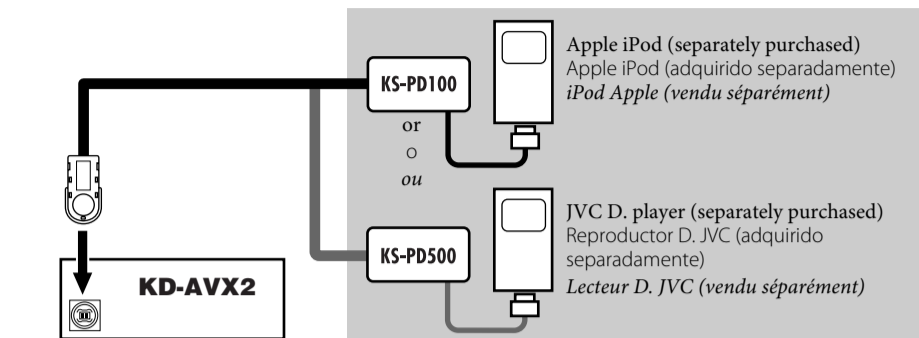

- \*9 iPod is a trademark of Apple Computer, Inc., registered in the U.S. and other countries.
- \*9 iPod es una marca comercial de Apple Computer, Inc., registrada en los EE. UU. y otros países.
- \*9 iPod est une marque de commerce d'Apple Computer, Inc., enregistrée aux États-Unis et dans les autres pays.

CD changer jack  
Jack para el cambiador de CD  
Prise du changeur de CD

## XM Satellite radio / radio satelital XM / radio satellite XM

- Set "External Input" to "Changer/iPod/D. Player" (see page 38 of the INSTRUCTIONS). / Ajuste "External Input" a "Changer/iPod/D. Player" (consulte la página 38 del MANUAL DE INSTRUCCIONES). / Réglez "External Input" sur "Changer/iPod/D. Player" (voir la page 38 du MANUEL D'INSTRUCTIONS).

- For listening to the XM Satellite radio, you can also connect XMDirect™ Universal Tuner Box (separately purchased) through this unit using JVC Smart Digital Adapter—XMDJVC100 (not supplied).
- Para escuchar la radio satelital XM, también puede conectar el Sintonizador universal XMDirect™ (adquirido por separado) al receptor mediante un adaptador Smart Digital XMDJVC100 de JVC (no suministrado).
- Pour écouter la radio satellite XM, vous pouvez aussi connecter le tuner universel XMDirect™ (vendu séparément) à cet appareil en utilisant l'adaptateur numérique intelligent JVC—XMDJVC100 (non fourni).

CD changer jack  
Jack para el cambiador de CD  
Prise du changeur de CD

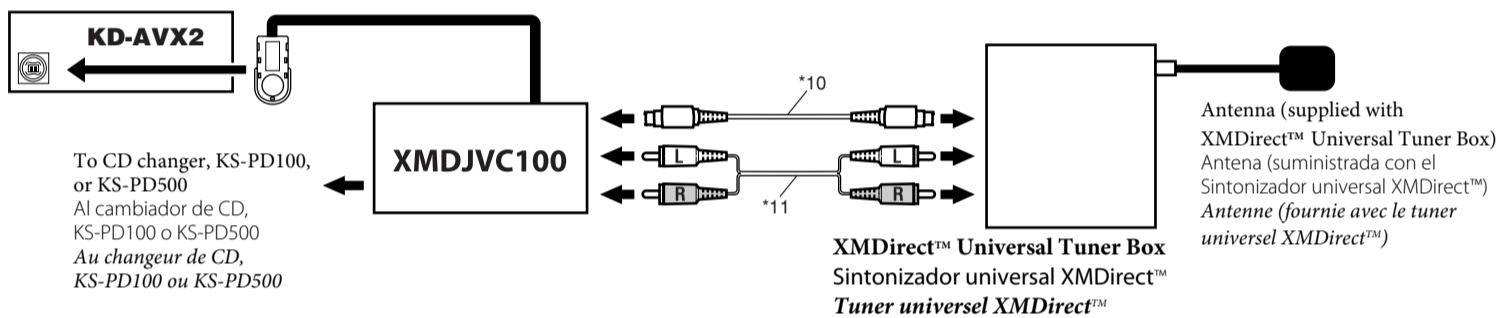

- \*10 Signal cord supplied with your Smart Digital Adapter
- \*10 Cable de señal suministrado con el adaptador Smart Digital
- \*10 Cordon de signal fourni avec votre adaptateur numérique intelligent
- \*11 Audio signal cord supplied with your Smart Digital Adapter
- \*11 Cable de señal de audio suministrado con el adaptador Smart Digital
- \*11 Cordon audio fourni avec votre adaptateur numérique intelligent

## JVC PnP (Plug and Play) / PnP ("Plug and Play") JVC / PnP ("Plug and Play") JVC

- Set "External Input" to "External Input" (see page 38 of the INSTRUCTIONS). / Ajuste "External Input" a "External Input" (consulte la página 38 del MANUAL DE INSTRUCCIONES). / Réglez "External Input" sur "External Input" (voir la page 38 du MANUEL D'INSTRUCTIONS).

You can also connect JVC PnP through this receiver using JVC SIRIUS radio adapter, KS-U100K (not supplied).

- Turning on/off the receiver can also turn on/off the JVC PnP.

También podrá conectar la PnP JVC a través de este receptor utilizando el adaptador para radio SIRIUS JVC, KS-U100K (no suministrado).

- Al encender/apagar el receptor también se enciende/apaga la PnP JVC.

Vous pouvez aussi connecter le PnP JVC à cet autoradio en utilisant l'adaptateur de radio SIRIUS JVC KS-U100K (non fourni).

- Mettre sous/hors tension l'autoradio peut aussi mettre sous/hors tension le PnP JVC.

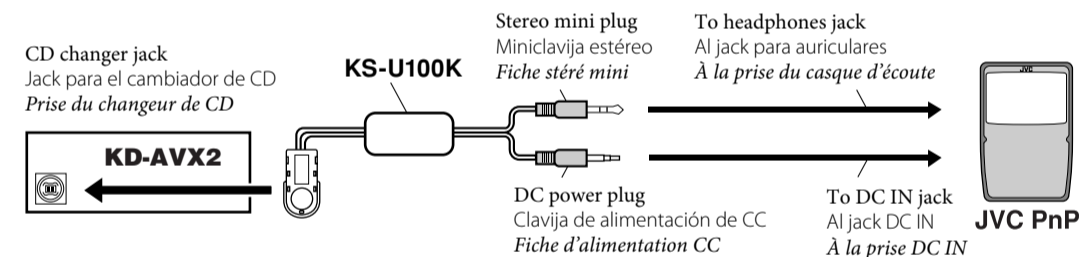

## External component / Componente exterior / Appareil extérieur

- Set "External Input" to "External Input" (see page 38 of the INSTRUCTIONS). / Ajuste "External Input" a "External Input" (consulte la página 38 del MANUAL DE INSTRUCCIONES). / Réglez "External Input" sur "External Input" (voir la page 38 du MANUEL D'INSTRUCTIONS).

CD changer jack  
Jack para el cambiador de CD  
Prise du changeur de CD

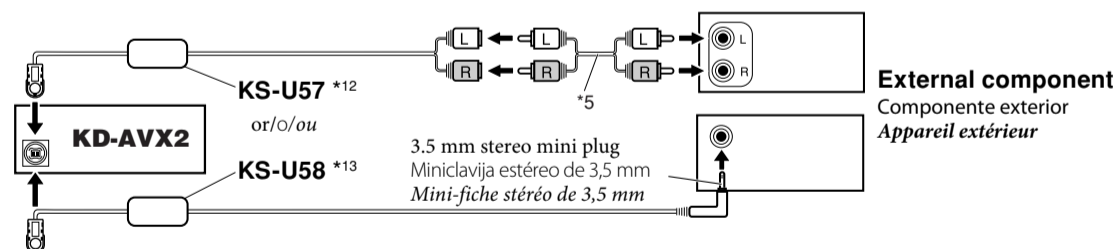

- \*12 Line Input Adapter KS-U57 (not supplied for this receiver)
- \*12 Adaptador de entrada de línea KS-U57 (no suministrado con esta unidad)
- \*12 Adaptateur pour entrée de ligne KS-U57 (non fourni avec cet appareil)

- \*13 Aux Input Adapter KS-U58 (optionally purchased)
- \*13 Adaptador de entrada auxiliar KS-U58 (adquirido opcionalmente)
- \*13 Adaptateur pour entrée auxiliaire KS-U58 (vendu séparément)

## TROUBLESHOOTING

- **The fuse blows.**
  - \* Are the red and black leads connected correctly?
- **Power cannot be turned on.**
  - \* Is the yellow lead connected?
- **No sound from the speakers.**
  - \* Is the speaker output lead short-circuited?
- **Sound is distorted.**
  - \* Is the speaker output lead grounded?
  - \* Are the "-" terminals of L and R speakers grounded in common?
- **Noise interferes with sounds.**
  - \* Is the rear ground terminal connected to the car's chassis using shorter and thicker cords?
- **Receiver becomes hot.**
  - \* Is the speaker output lead grounded?
  - \* Are the "-" terminals of L and R speakers grounded in common?
- **This receiver does not work at all.**
  - \* Have you reset your receiver?

## LOCALIZACION DE AVERIAS

- **El fusible se quema.**
  - \* ¿Están los conductores rojo y negro correctamente conectados?
- **No es posible conectar la alimentación.**
  - \* ¿Está el cable amarillo conectado?
- **No sale sonido de los altavoces.**
  - \* ¿Está el cable de salida del altavoz cortocircuitado?
- **El sonido presenta distorsión.**
  - \* ¿Está el cable de salida del altavoz conectado a masa?
  - \* ¿Están los terminales "-" de los altavoces L y R conectados a una masa común?
- **Perturbación de ruido.**
  - \* ¿El terminal de tierra trasero está conectado al chasis del automóvil utilizando los cordones más corto y más grueso?
- **La unidad se calienta.**
  - \* ¿Está el cable de salida del altavoz conectado a masa?
  - \* ¿Están los terminales "-" de los altavoces L y R conectados a una masa común?
- **Este receptor no funciona en absoluto.**
  - \* ¿Reinicializó el receptor?

## EN CAS DE DIFFICULTES

- **Le fusible saute.**
  - \* Les fils rouge et noir sont-ils raccordés correctement?
- **L'appareil ne peut pas être mise sous tension.**
  - \* Le fil jaune est-elle raccordée?
- **Pas de son des enceintes.**
  - \* Le fil de sortie d'enceinte est-il court-circuité?
- **Le son est déformé.**
  - \* Le fil de sortie d'enceinte est-il à la masse?
  - \* Les bornes "-" des enceintes gauche et droit sont-elles mises ensemble à la masse?
- **Interférence avec les sons.**
  - \* La prise arrière de mise à la terre est-elle connectée au châssis de la voiture avec un cordon court et épais?
- **L'appareil devient chaud.**
  - \* Le fil de sortie d'enceinte est-il à la masse?
  - \* Les bornes "-" des enceintes gauche et droit sont-elles mises ensemble à la masse?
- **Cet appareil ne fonctionne pas du tout.**
  - \* Avez-vous réinitialisé votre appareil?