

# JVC



## CD RECEIVER

## KD-AR560/KD-G510

ENGLISH

## RECEPTOR CON CD

## KD-AR560/KD-G510

ESPAÑOL

## RECEPTEUR CD

## KD-AR560/KD-G510

FRANÇAIS

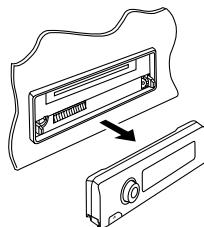

SIRIUS  
READY

MP3  
WMA

COMPACT  
disc  
DIGITAL AUDIO  
TEXT

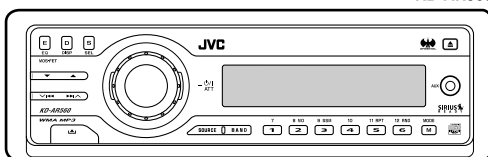

KD-AR560

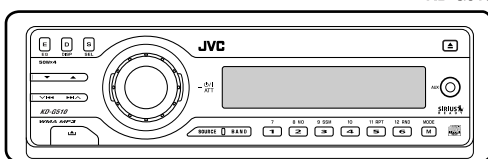

KD-G510

For canceling the display demonstration, see page 8.

Para cancelar la demostración en pantalla, consulte la página 8.

Pour annuler la démonstration des affichages, référez-vous à la page 8.

For installation and connections, refer to the separate manual.

Para la instalación y las conexiones, refiérase al manual separado.

Pour l'installation et les raccordements, se référer au manuel séparé.

### For customer Use:

Enter below the Model No. and Serial No. which are located on the top or bottom of the cabinet. Retain this information for future reference.

Model No. \_\_\_\_\_

Serial No. \_\_\_\_\_

# INSTRUCTIONS

MANUAL DE INSTRUCCIONES  
MANUEL D'INSTRUCTIONS

GET0267-001A

[J]

Thank you for purchasing a JVC product.

Please read all instructions carefully before operation, to ensure your complete understanding and to obtain the best possible performance from the unit.

### **INFORMATION (For U.S.A.)**

This equipment has been tested and found to comply with the limits for a Class B digital device, pursuant to Part 15 of the FCC Rules. These limits are designed to provide reasonable protection against harmful interference in a residential installation. This equipment generates, uses, and can radiate radio frequency energy and, if not installed and used in accordance with the instructions, may cause harmful interference to radio communications. However, there is no guarantee that interference will not occur in a particular installation. If this equipment does cause harmful interference to radio or television reception, which can be determined by turning the equipment off and on, the user is encouraged to try to correct the interference by one or more of the following measures:

- Reorient or relocate the receiving antenna.
- Increase the separation between the equipment and receiver.
- Connect the equipment into an outlet on a circuit different from that to which the receiver is connected.
- Consult the dealer or an experienced radio/TV technician for help.

### **IMPORTANT FOR LASER PRODUCTS**

1. CLASS 1 LASER PRODUCT
2. **CAUTION:** Do not open the top cover. There are no user serviceable parts inside the unit; leave all servicing to qualified service personnel.
3. **CAUTION:** Visible and invisible laser radiation when open and interlock failed or defeated. Avoid direct exposure to beam.

#### **Warning:**

If you need to operate the receiver while driving, be sure to look ahead carefully or you may be involved in a traffic accident.

#### **How to reset your unit**

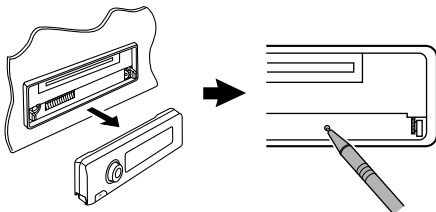

- This will reset the microcomputer. Your preset adjustments will also be erased.

#### **How to forcibly eject a disc**

If a disc cannot be recognized by the receiver or cannot be ejected, ejects the disc as follows.

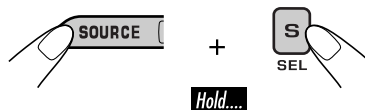

“PLEASE” and “EJECT” appear alternately on the display.

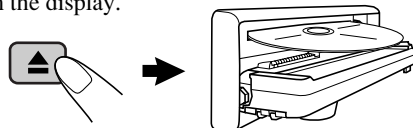

- If this does not work, try to reset your receiver.
- Be careful not to drop the disc when it ejects.

# Contents

How to reset your unit .....	2	<b>Sound adjustments .....</b>	<b>18</b>
How to forcibly eject a disc .....	2	<b>Selecting preset sound modes</b>	
How to read this manual .....	4	<b>(C-EQ: custom equalizer) .....</b>	<b>18</b>
How to use the M MODE button.....	4	Adjusting the sound .....	19
<b>Control panel</b>		<b>General settings — PSM .....</b>	<b>20</b>
— <b>KD-AR560/KD-G510 .....</b>	<b>5</b>	Basic procedure .....	20
Parts identification.....	5	<b>Other main functions .....</b>	<b>23</b>
<b>Remote controller — RM-RK50 ...</b>	<b>6</b>	Assigning titles to the sources .....	23
Main elements and features .....	6	Detaching the control panel.....	24
<b>Getting started.....</b>	<b>7</b>	<b>External component operations... 25</b>	
<b>Basic operations.....</b>	<b>7</b>	<b>Playing an external component .....</b>	<b>25</b>
Canceling the display demonstrations ...	8	<b>SIRIUS® radio operations..... 26</b>	
Setting the clock .....	8	<b>Listening to the SIRIUS® radio.....</b>	<b>27</b>
<b>Radio operations .....</b>	<b>9</b>	Storing channels in memory .....	28
<b>Listening to the radio.....</b>	<b>9</b>	Listening to a preset channel .....	28
Storing stations in memory.....	10	<b>Maintenance .....</b>	<b>29</b>
Listening to a preset station .....	11	<b>More about this receiver .....</b>	<b>30</b>
<b>Disc operations .....</b>	<b>12</b>	<b>Troubleshooting .....</b>	<b>32</b>
<b>Playing a disc in the receiver .....</b>	<b>12</b>	<b>Specifications .....</b>	<b>35</b>
<b>Playing discs in the CD changer .....</b>	<b>13</b>		
Other main functions .....	15		
Changing the display information .....	16		
Selecting the playback modes.....	17		

## **\*For safety....**

- Do not raise the volume level too much, as this will block outside sounds, making driving dangerous.
- Stop the car before performing any complicated operations.



## **\*Temperature inside the car....**

If you have parked the car for a long time in hot or cold weather, wait until the temperature in the car becomes normal before operating the unit.

## How to read this manual

The following methods are used to make the explanations simple and easy-to-understand:

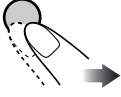
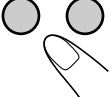
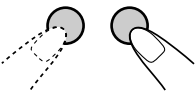
- Some related tips and notes are explained in “More about this receiver” (see pages 30 and 31).
- Button operations are mainly explained with the illustrations as follows:

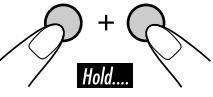
	Press briefly.
	Press repeatedly.
	Press either one.
	
	Press and hold until your desired response begins.
	Press and hold both buttons at the same time.

The following marks are used to indicate...



: Built-in CD player operations.



: External CD changer operations.

## How to use the M MODE button

If you press M MODE, the receiver goes into functions mode, then the number buttons and ▲/▼ buttons work as different function buttons.

Ex.: When number button 2 works as MO (monaural) button.

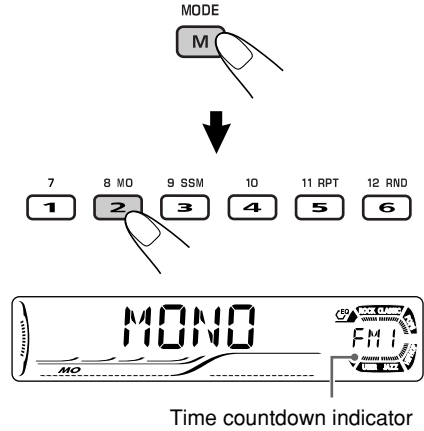

To use these buttons for original functions again after pressing M MODE, wait for 5 seconds without pressing any of these buttons until the functions mode is cleared.

- Pressing M MODE again also clears the functions mode.

### Caution on volume setting:

Discs produce very little noise compared with other sources. Lower the volume before playing a disc to avoid damaging the speakers by the sudden increase of the output level.

## Parts identification

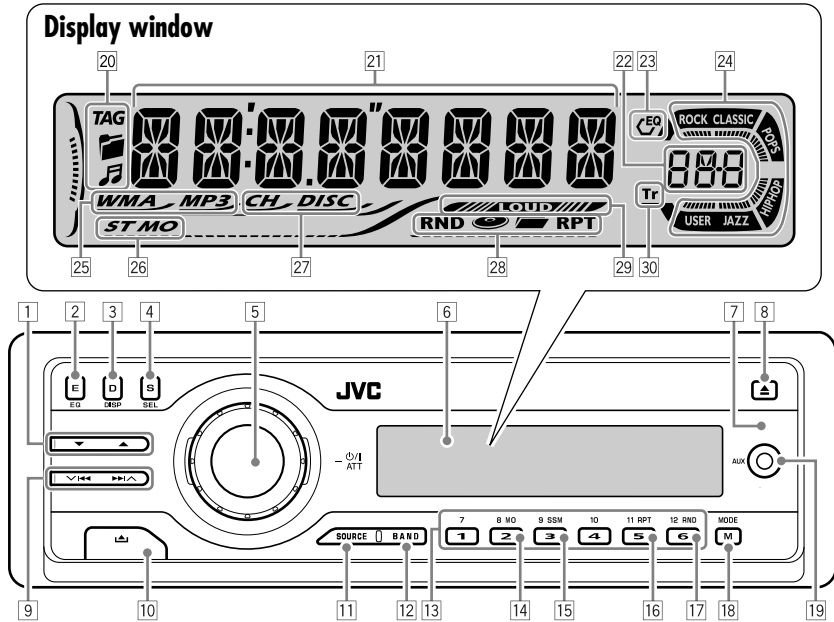

- 1 ▲ (up) / ▼ (down) buttons
- 2 E EQ (equalizer) button
- 3 D DISP (display) button
- 4 S SEL (select) button
- 5
  - Control dial
  - $\Phi$ /I ATT (standby/on attenuator) button
- 6 Display window
- 7 Remote sensor
  - **DO NOT** expose the remote sensor to strong light (direct sunlight or artificial lighting).
- 8 ▲ (eject) button
- 9 ▼ |◀▶▶▶ ▲ buttons
- 10 ▲ (control panel release) button
- 11 SOURCE button
- 12 BAND button
- 13 Number buttons
- 14 MO (monaural) button
- 15 SSM (Strong-station Sequential Memory) button
- 16 RPT (repeat) button
- 17 RND (random) button
- 18 M MODE button
- 19 AUX (auxiliary) input jack
  - **NOT compatible with digital signals.**

### Display window

- 20 Disc information indicators—TAG (ID3 Tag),  $\square$  (folder),  $\mathbb{M}$  (track/file)
- 21 Main display
- 22 Source display
- Volume level indicator
- 23 EQ (equalizer) indicator
- 24 Sound mode (C-EQ: custom equalizer) indicators—ROCK, CLASSIC, POPS, HIP HOP, JAZZ, USER
  - $\mathbb{M}$  also works as the time countdown indicator and level meter during play (see page 21).
- 25 Disc type indicators—WMA, MP3
- 26 Tuner reception indicators—ST (stereo), MO (monaural)
- 27 Playback source indicators—
  - CH: Lights up only when CD-CH is selected as the playback source.
  - DISC: Lights up for the built-in CD player.
- 28 Playback mode / item indicators—
  - RND (random),  $\mathbb{M}$  (disc),  $\square$  (folder), RPT (repeat)
- 29 LOUD (loudness) indicator
- 30 Tr (track) indicator

## Installing the lithium coin battery (CR2025)

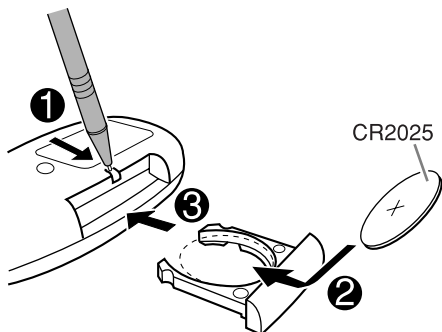

- When operating, aim the remote controller directly at the remote sensor on the receiver. Make sure there is no obstacle in between.

### Warning:

- Store the battery in a place where children cannot reach to avoid risk of accident.
- To prevent the battery from over-heating, cracking, or starting a fire:
  - Do not recharge, short, disassemble, or heat the battery or dispose of it in a fire.
  - Do not leave the battery with other metallic materials.
  - Do not poke the battery with tweezers or similar tools.
  - Wrap the battery with tape and insulate when throwing away or saving it.

### Caution:

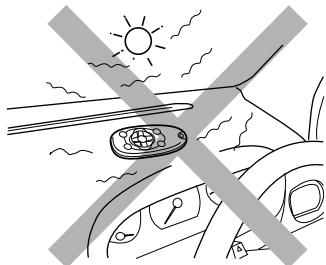

## Main elements and features

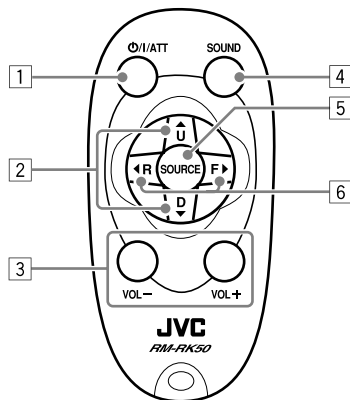

- 1**  $\odot$ /I/ATT (standby/on/attenuator) button
  - Turns on and off the power and also attenuates the sound.
- 2**  $\blacktriangle$  U (up) / D (down)  $\blacktriangledown$  buttons
  - $\blacktriangle$  U: Changes the FM/AM bands.
  - D  $\blacktriangledown$ : Changes the preset stations.
  - Changes the folder of the MP3/WMA discs.
  - While playing an MP3 disc on an MP3-compatible CD changer:
    - Changes the disc if pressed briefly.
    - Changes the folder if pressed and held.
  - While listening to the SIRIUS radio:
    - Changes the categories.
- 3** VOL - / VOL + buttons
  - Adjusts the volume level.
- 4** SOUND button
  - Selects the sound mode (C-EQ: custom equalizer).
- 5** SOURCE button
  - Selects the source.
- 6**  $\blacktriangleleft$  R (reverse) / F (forward)  $\blacktriangleright$  buttons
  - Searches for stations if pressed briefly.
  - Fast-forwards or reverses the track if pressed and held.
  - Changes the tracks of the disc.
  - While listening to the SIRIUS radio:
    - Changes the channels if pressed briefly.
    - Changes the channels rapidly if pressed and held.

# Getting started

## Basic operations

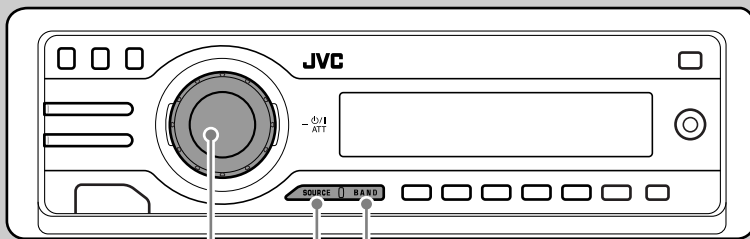

1

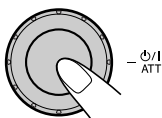

2

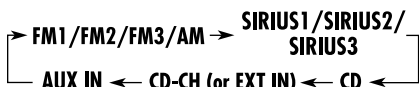
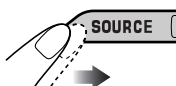

You cannot select some sources if they are not ready.

3

• For FM/AM tuner only

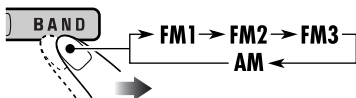

• For SIRIUS® radio only

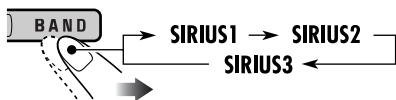

4

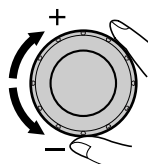

Volume level appears.

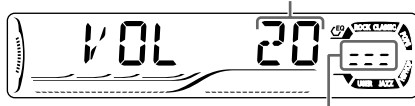

Volume level indicator

5

Adjust the sound as you want.  
(See pages 18 and 19.)

### To drop the volume in a moment (ATT)

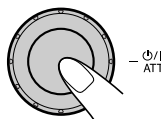

To restore the sound, press it again.

### To turn off the power

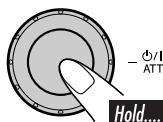

## Canceling the display demonstrations

If no operations are done for about 20 seconds, display demonstration starts.

[Initial: DEMO ON]—see page 20.

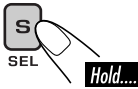
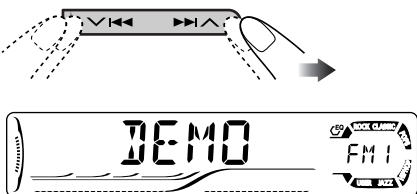
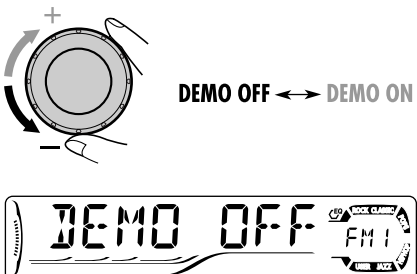
- 
- 
- 

- Finish the procedure.



### To activate the display demonstration

In step **3** above...

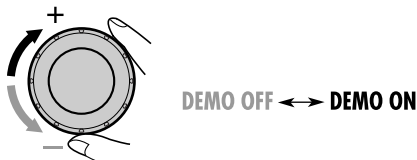

## Setting the clock

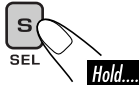
- 
- Set the hour and minute.
  - Select "CLOCK H" (hour), then adjust the hour.
  - Select "CLOCK M" (minute), then adjust the minute.

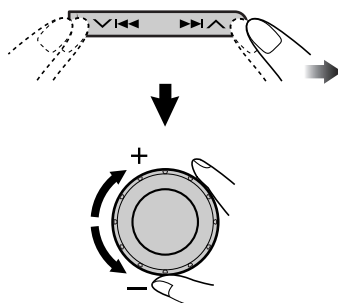

- Finish the procedure.



### To check the current clock time when the power is turned off





# Radio operations

## Listening to the radio

ENGLISH

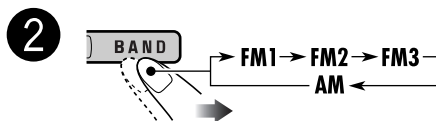
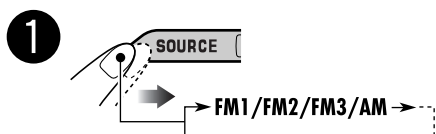
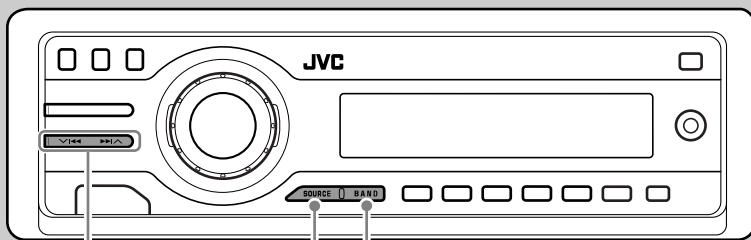

Selected band appears.

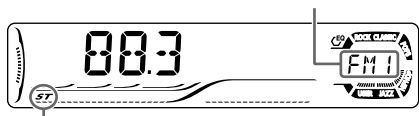

Lights up when receiving an FM stereo broadcast with sufficient signal strength.

**3** Start searching for a station.

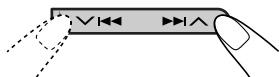

When a station is received, searching stops.

To stop searching, press the same button again.

### To tune in to a station manually

In step **3** on the left...



**2** Select the desired station frequencies.

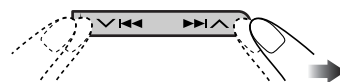

## When an FM stereo broadcast is hard to receive

- 1 MODE  
M
- 2 8 MO  
2



Lights up when monaural mode is activated.

Reception improves, but stereo effect will be lost.

To restore the stereo effect, repeat the same procedure. "MONO OFF" appears and the MO indicator goes off.

## Storing stations in memory

You can preset six stations for each band.

### FM station automatic presetting—SSM (Strong-station Sequential Memory)

- 1 SOURCE  
FM1/FM2/FM3/AM
- 2 Select the FM band (FM1 – FM3) you want to store into.

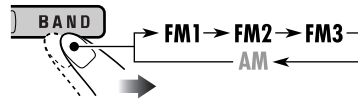

- 3 MODE  
M

- 4 9 SSM  
3 Hold....



"SSM" flashes, then disappears when automatic presetting is over.

Local FM stations with the strongest signals are searched and stored automatically in the FM band.

## Manual presetting

Ex.: Storing FM station of 92.5 MHz into the preset number 4 of the FM1 band.

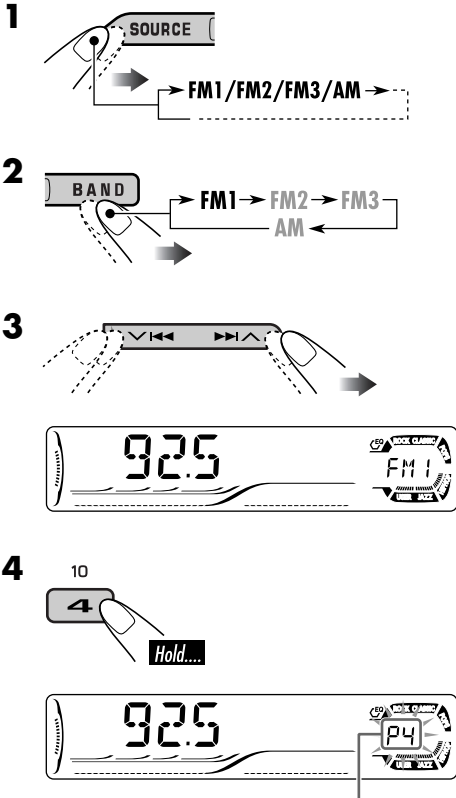

Preset number flashes for a while.

## Listening to a preset station

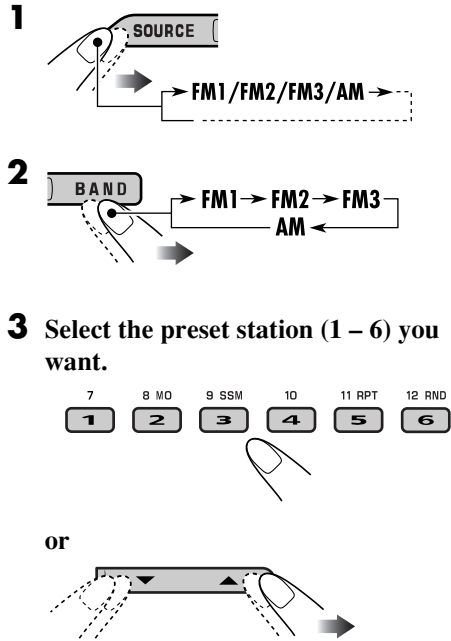

### To check the current clock time while listening to an FM or AM station

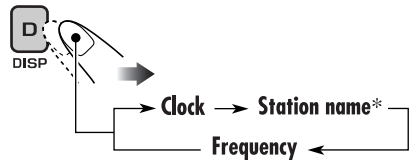

\* If no title is assigned to a station, "NO NAME" appears. To assign a title to a station, see page 23.

# Disc operations

## Playing a disc in the receiver

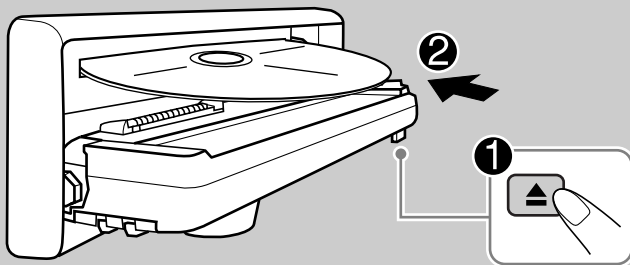

All tracks will be played repeatedly until you change the source or eject the disc.

### About MP3 and WMA discs

MP3 and WMA (Windows Media® Audio) “tracks” (words “file” and “track” are used interchangeably) are recorded in “folders.”

- When inserting an MP3 or a WMA disc:



Total folder number      Total track number



\*1

Disc information appears automatically (see page 16).

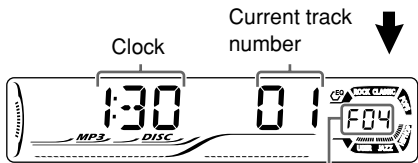

Selected folder number

- When inserting an audio CD or a CD Text disc:

Total playing time of the inserted disc      Total track number of the inserted disc



CD Text: Disc title/performer → Track title appears automatically (see page 16).

Clock\*2      Current track number



\*2 Elapsed playing time appears for a while if the current disc is an audio CD.

### To stop play and eject the disc



\*1 Either the MP3 or WMA indicator lights up depending on the detected file.

# Playing discs in the CD changer

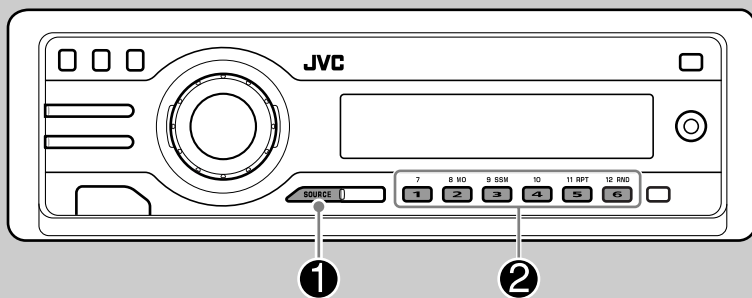

## About the CD changer

It is recommended to use the JVC MP3-compatible CD changer with your receiver.

- You can also connect other CH-X series CD changers (except CH-X99 and CH-X100). However, they are not compatible with MP3 discs, so you cannot play back MP3 discs.
- You cannot use the KD-MK series CD changers with this receiver.
- Disc text information recorded in the CD Text can be displayed when a JVC CD Text compatible CD changer is connected.

Before operating your CD changer:

- Refer also to the Instructions supplied with your CD changer.
- You cannot control and play any WMA disc in the CD changer.

All tracks of the inserted discs in the magazine will be played repeatedly until you change the source or eject the magazine from the CD changer.

1

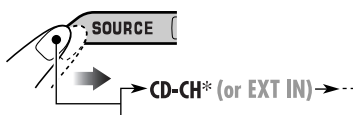

\* If you have changed "EXT IN" setting to "EXT IN" (see page 25), you cannot select the CD changer.

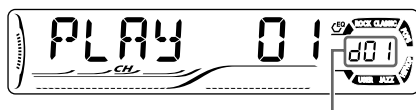
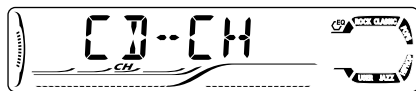

Selected disc number

2

## Select a disc.

For disc number from 01 – 06:



For disc number from 07 – 12:



- When the current disc is an MP3 disc:

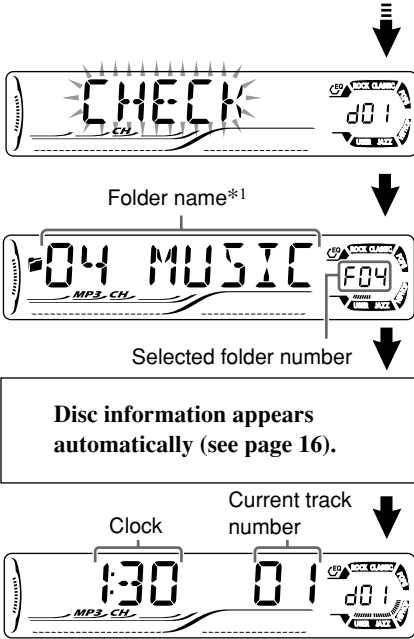

\*1 "ROOT" appears if no folder is included in the disc.

- When the current disc is an audio CD or a CD Text disc:

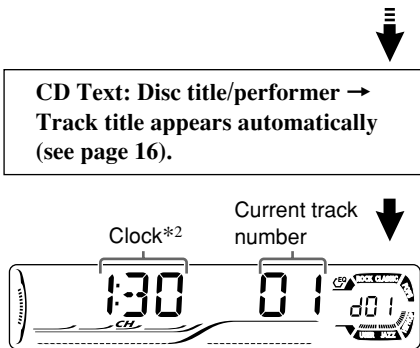

\*2 Elapsed playing time appears for a while if the current disc is an audio CD.

### To fast-forward or reverse the track

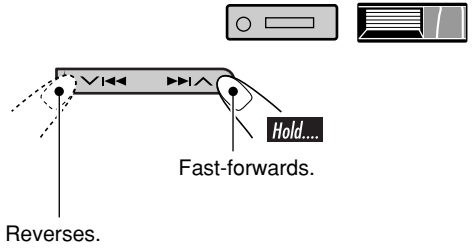

### To go to the next or previous tracks

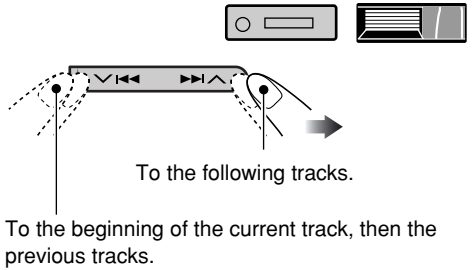

### To go to the next or previous folders (only for MP3 and WMA discs)

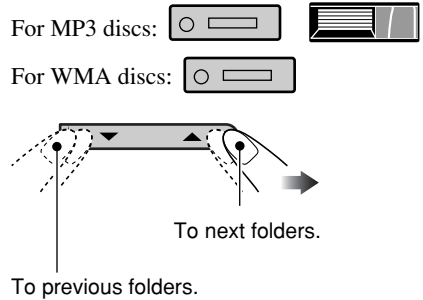

### To locate a particular track (for CD) or folder (for MP3 or WMA discs) directly



To select a number from 01 – 06:

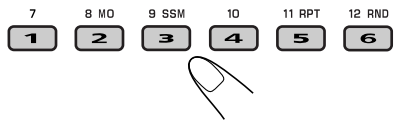

To select a number from 07 – 12:

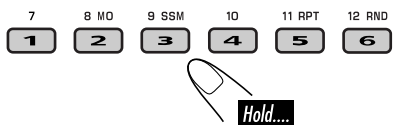

- To use folder search on MP3/WMA discs, it is required that folders are assigned with 2-digits number at the beginning of their folder names—01, 02, 03, and so on.

- To select a particular track in a folder (for MP3 or WMA disc) after selecting a folder:

### Other main functions

#### ■ Skipping a track quickly during play



- For MP3 or WMA disc, you can skip a track within the same folder.
- Ex.: To select track 32 while playing track 6

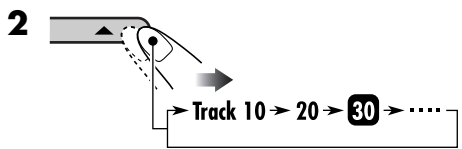
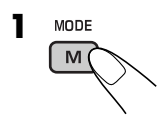

First time you press +10 or -10 button, the track skips to the nearest higher or lower track with a track number of multiple ten (ex. 10th, 20th, 30th).

Then each time you press the button, you can skip 10 tracks.

- After the last track, the first track will be selected and vice versa.

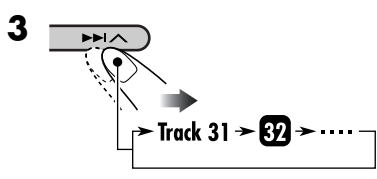

#### ■ Prohibiting disc ejection



You can lock a disc in the loading slot.

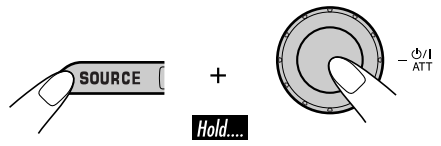

To cancel the prohibition, repeat the same procedure.

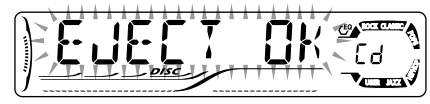

## Changing the display information



### ■ While playing an audio CD or a CD Text ( / )

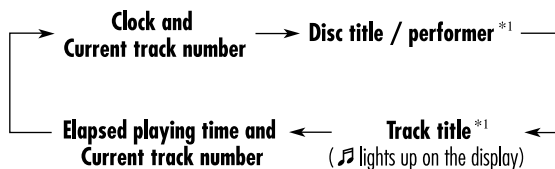

\*1 If no title is assigned to an audio CD, “NO NAME” appears. To assign a title to an audio CD, see page 23.

### ■ While playing an MP3 ( / ) or WMA ( ) disc

• When “TAG DISP” is set to “TAG ON” (see page 22)

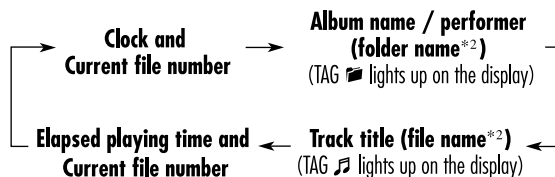

\*2 If an MP3/WMA file does not have ID3 tags, folder name and file name appear. In this case, the TAG indicator will not light up.

• When “TAG DISP” is set to “TAG OFF”

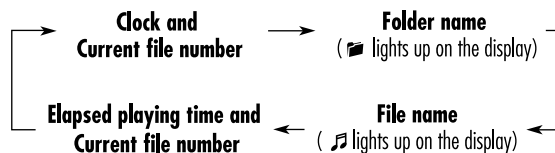



## Selecting the playback modes

You can use only one of the following playback modes at a time.

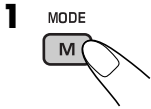

### 2 Select your desired playback mode.

#### Repeat play

11 RPT



Ex.: When "TRK RPT" is selected while playing an MP3 disc in the receiver

Mode	Plays repeatedly
<b>TRK RPT:</b>	The current track. • RPT lights up.
<b>FLDR RPT*1:</b>	All tracks of the current folder. •  and RPT light up.
<b>DISC RPT*2:</b>	All tracks of the current disc. •  and RPT light up.
<b>RPT OFF:</b>	Cancels.

#### Random play

12 RND

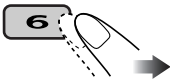

Ex.: When "DISC RND" is selected while playing an MP3 disc in the receiver

Mode	Plays at random
<b>FLDR RND*1:</b>	All tracks of the current folder, then tracks of the next folder and so on. • RND and  light up.
<b>DISC RND:</b>	All tracks of the current disc. • RND and  light up.
<b>MAG RND*2:</b>	All tracks of the inserted discs. • RND lights up.
<b>RND OFF:</b>	Cancels.

\*1 Only while playing an MP3 ( / ) or WMA ( ) disc.

\*2 Only while playing discs in the CD changer ( ).

# Sound adjustments

## Selecting preset sound modes (C-EQ: custom equalizer)

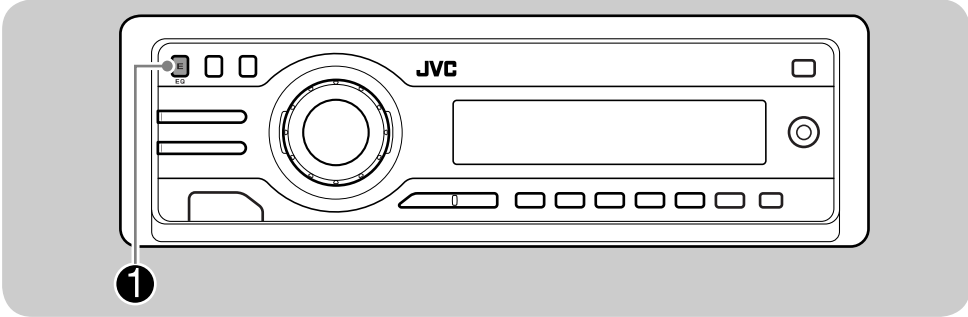

You can select a preset sound mode suitable to the music genre.

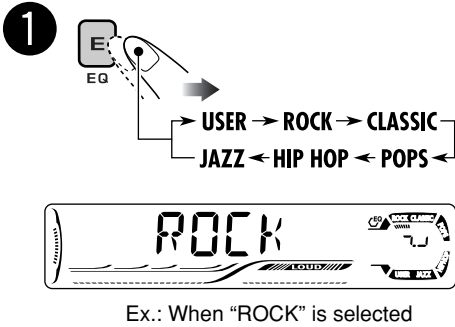

Indication	For:	Preset values		
		BAS* <sup>1</sup>	TRE* <sup>2</sup>	LOUD* <sup>3</sup>
USER	(Flat sound)	00	00	OFF
ROCK	Rock or disco music	+03	+01	ON
CLASSIC	Classical music	+01	-02	OFF
POPS	Light music	+04	+01	OFF
HIP HOP	Funk or rap music	+02	00	ON
JAZZ	Jazz music	+02	+03	OFF

\*<sup>1</sup> BAS: Bass  
 \*<sup>2</sup> TRE: Treble  
 \*<sup>3</sup> LOUD: Loudness

Indication pattern for each sound mode:

USER	ROCK
JAZZ	CLASSIC
HIP HOP	POPS

## Adjusting the sound

You can adjust the sound characteristics to your preference.

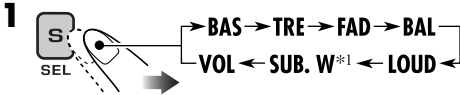

\*1 For KD-G510: Displayed only when "L/O MODE" is set to "WOOFER" (see page 21).



Ex.: When "TRE" is selected

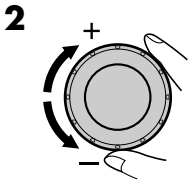

Indication pattern changes as you adjust the level.

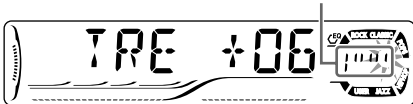

Indication	To do:	Range
BAS*2 (bass)	Adjust the bass.	-06 (min.) to +06 (max.)
TRE*2 (treble)	Adjust the treble.	-06 (min.) to +06 (max.)
FAD*3, *7 (fader)	Adjust the front and rear speaker balance.	R06 (Rear only) to F06 (Front only)
BAL*7 (balance)	Adjust the left and right speaker balance.	L06 (Left only) to R06 (Right only)
LOUD*2 (loudness)	Boost low and high frequencies to produce a well-balanced sound at low volume level.	LOUD ON ↕ LOUD OFF
SUB. W*4 (subwoofer)	Adjust the subwoofer output level.	00 (min.) to 08 (max.)
VOL*5 (volume)	Adjust the volume.	00 (min.) to 30 or 50 (max.)*6

\*2 When you adjust the bass, treble, or loudness, the adjustment you have made is stored for the currently selected sound mode (C-EQ) including "USER."

\*3 If you are using a two-speaker system, set the fader level to "00."

\*4 This takes effect only when a subwoofer is connected.

\*5 Normally the control dial works as the volume control. So you do not have to select "VOL" to adjust the volume level.

\*6 Depending on the amplifier gain control setting. (See page 22 for details.)

\*7 This adjustment cannot affect the subwoofer output.

# General settings — PSM

## Basic procedure

You can change PSM (Preferred Setting Mode) items listed (except for SID) in the table that follows.

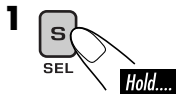

**2** Select a PSM item.



Ex.: When you select "DIMMER"

**3** Adjust the PSM item selected.

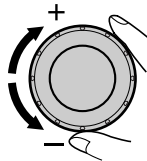

**4** Repeat steps **2** and **3** to adjust the other PSM items if necessary.

**5** Finish the procedure.



Indications	Selectable settings, [reference page]
<b>DEMO</b> Display demonstration	<b>DEMO ON:</b> [Initial]; Display demonstration will be activated automatically if no operation is done for about 20 seconds, [8]. <b>DEMO OFF:</b> Cancels.
<b>CLOCK H</b> Hour adjustment	1 – 12, [8] [Initial: 1 (1:00)]
<b>CLOCK M</b> Minute adjustment	00 – 59, [8] [Initial: 00 (1:00)]
<b>CLK ADJ</b> *1 Clock adjustment	<b>AUTO:</b> [Initial]; The built-in clock will be adjusted automatically using the clock data provided via the SIRIUS® radio channel. <b>OFF:</b> Cancels.
<b>T-ZONE</b> *1, *2 Time zone	Select your residential area from one of the following time zone for clock adjustment. <b>EASTERN</b> [Initial] ⇄ <b>ATLANTIC</b> ⇄ <b>NEWFOUND</b> ⇄ <b>ALASKA</b> ⇄ <b>PACIFIC</b> ⇄ <b>MOUNTAIN</b> ⇄ <b>CENTRAL</b> ⇄ (back to the beginning)

Indications	Selectable settings, [reference page]
<b>DST</b> *1, *2 Daylight savings time	Activates this if your residential area is subject to DST. <b>ON:</b> [Initial]; Activates daylight savings time. <b>OFF:</b> Cancels.
<b>SID</b> *1 SIRIUS® ID	The 12-digits SIRIUS identification number scrolls on the display after 5 seconds, [26]. • Press S SEL to resume the previous display.
<b>LEVEL</b> Audio level meter	<b>ON:</b> [Initial]; Activates the audio level indicator. <b>OFF:</b> Cancels; sound mode indicator is shown, [18].
<b>DIMMER</b> Dimmer	<b>AUTO:</b> [Initial]; Dims the display when you turn on the headlights. <b>ON:</b> Activates dimmer. <b>OFF:</b> Cancels.
<b>TEL</b> *3 Telephone muting	<b>MUTING 1/MUTING 2:</b> Select either one which mutes the sounds while using the cellular phone. <b>OFF:</b> [Initial]; Cancels.
<b>SCROLL</b> *4 Scroll	<b>ONCE:</b> [Initial]; Scrolls the disc information once. <b>AUTO:</b> Repeats scrolling (5-seconds interval in between). <b>OFF:</b> Cancels. • Pressing D DISP for more than one second can scroll the display regardless of the setting.
<b>WOOFER</b> *5 Subwoofer cutoff frequency	<b>LOW:</b> Frequencies lower than 55 Hz are send to the subwoofer. <b>MID:</b> [Initial]; Frequencies lower than 85 Hz are send to the subwoofer. <b>HIGH:</b> Frequencies lower than 115 Hz are send to the subwoofer.
<b>EXT IN</b> *6 External input	<b>CHANGER:</b> [Initial]; To use a JVC CD changer, [13]. <b>EXT IN:</b> To use another external component (other than SIRIUS DLP), [25].
<b>L/O MODE</b> *7 External output	When connecting amplifiers and/or subwoofer (see the Installation/ Connection Manual for details), set this correctly. <b>FRONT:</b> [Initial]; Select if the both LINE OUT terminals are used for connecting the amplifiers. <b>WOOFER:</b> Select if the FRONT LINE OUT terminals are used for connecting the subwoofer.

\*1 Displayed only when SIRIUS radio is connected.

\*2 Displayed only when "CLK ADJ" is set to "AUTO."

\*3 Only for KD-AR560.

\*4 Some characters or symbols will not be shown (and will be blanked) on the display.  
(Ex. "ABC&!d#" ⇔ "ABCA D ".)

\*5 For KD-G510: Displayed only when "L/O MODE" is set to "WOOFER."

\*6 Displayed only when one of the following sources is selected—FM, AM, or CD, or AUX IN.

\*7 Only for KD-G510.

To be continued....

Indications	Selectable settings, [reference page]
<b>AUX ADJ</b> Auxiliary input level adjustment	<b>A.ADJ 00 – A.ADJ 05:</b> Adjust the auxiliary input level accordingly, to avoid the sudden increase of the output level when changing the source from external component connected to the AUX input jack on the control panel. <i>[Initial: A.ADJ 00]</i>
<b>TAG DISP</b> Tag display	<b>TAG ON:</b> <i>[Initial]</i> ; Shows the ID3 tag while playing MP3/WMA tracks, [16]. <b>TAG OFF:</b> Cancels.
<b>AMP GAIN</b> Amplifier gain control	You can change the maximum volume level of this receiver. <b>LOW PWR:</b> VOL 00 – VOL 30 (Select this if the maximum power of the speaker is less than 50 W to prevent them from damaging the speaker.) <b>HIGH PWR:</b> <i>[Initial]</i> ; VOL 00 – VOL 50
<b>AREA</b> Tuner channel interval	<b>AREA EU:</b> Select this when using the receiver in an area other than North and South America. (FM: 50 kHz—manual tuning, 100 kHz—auto search; AM: 9 kHz) <b>AREA US:</b> <i>[Initial]</i> ; Select this when using the receiver in North or South America. (FM: 200 kHz; AM: 10 kHz)

# Other main functions

## Assigning titles to the sources

You can assign titles to station frequency and CDs (both in this receiver and in the CD changer).

Sources	Maximum number of characters
FM/AM tuner	Up to 8 characters (up to 30 station frequencies including both FM and AM)
CDs/CD-CH	Up to 32 characters (up to 30 discs)

\* You cannot assign a title to a CD Text or an MP3/WMA disc.

### 1 Select the sources.

- For FM/AM tuner: Tune in to a station.
- For a CD in this receiver: Insert a CD.
- For CDs in the CD changer: Select “CD-CH,” then select a disc number.

### 2 Enter the title assignment mode.



Ex.: When you select CD as the source

### 3 Assign a title.

- 1 Select a character.

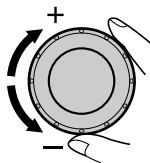

A	B	C	D	E	F	G	H	I	J	K	L	M	N
O	P	Q	R	S	T	U	V	W	X	Y	Z	0	1
2	3	4	5	6	7	8	9	-	/	<	>	space	

- 2 Move to the next (or previous) character position.

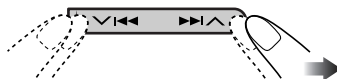

- 3 Repeat steps 1 and 2 until you finish entering the title.

### 4 Finish the procedure.



### To erase the entire title

In step 2 on the left...



## Detaching the control panel

When detaching or attaching the control panel, be careful not to damage the connectors on the back of the control panel and on the panel holder.

### ■ Detaching the control panel

Before detaching the control panel, be sure to turn off the power.

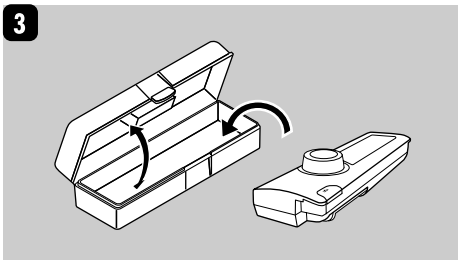
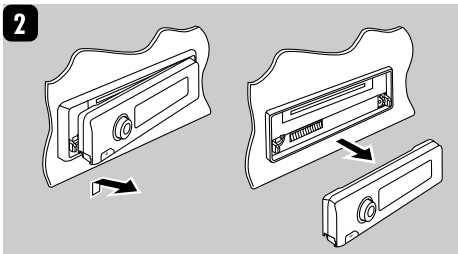
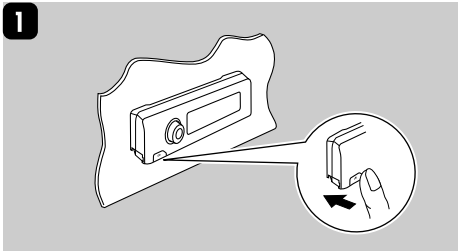

## Attaching the control panel

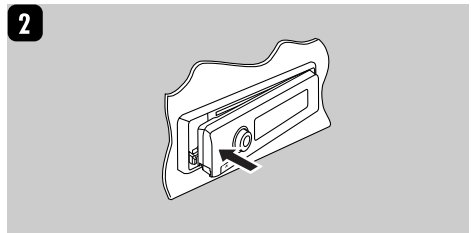
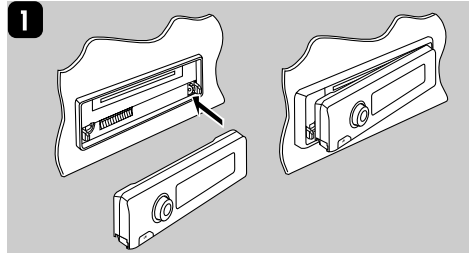



# External component operations

## Playing an external component

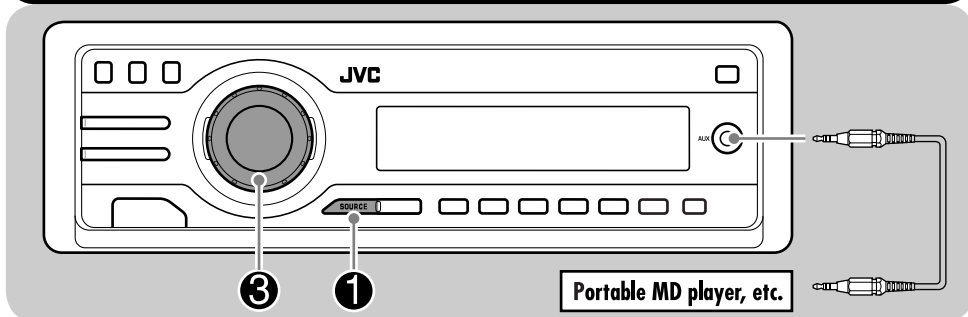

You can connect an external component to the CD changer jack on the rear using the Line Input Adapter KS-U57 (not supplied), and another to the AUX (auxiliary) input jack on the control panel.

- For connection, see Installation/Connection Manual (separate volume).

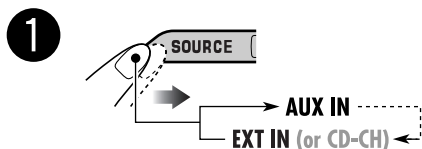

AUX IN : For selecting the external component connected to the AUX input jack.



EXT IN : For selecting the external component connected to the CD changer jack on the rear using KS-U57.



- If “EXT IN” does not appear, see page 21 and select the external input (EXT IN).

**2** Turn on the connected component and start playing the source.

**3** Adjust the volume.

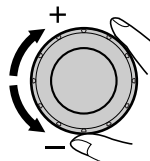

**4** Adjust the sound as you want. (See pages 18 and 19.)

# SIRIUS® radio operations

## About SIRIUS radio

SIRIUS is a satellite radio that can deliver digital-quality sound.

SIRIUS has 65 music channels which are all commercial-free and 50 channels of sports, news, and entertainment programs.

You can enjoy and control the SIRIUS radio digital entertainment channels from the receiver by connecting the JVC SIRIUS radio DLP—Down Link Processor (optionally purchased) to the CD changer jack on the rear.

- You can also connect the JVC SIRIUS radio PnP (Plug and Play), KT-SR1000 or KT-SR2000, using the JVC SIRIUS radio adapter, KS-U100K (not supplied). By turning on the power of the receiver, you can turn on/off the JVC PnP. However, you cannot control it from this receiver.

### GCI (Global Control Information) update:

- If channels are updated after subscription, updating starts automatically. “UPDATING” flashes and no sound can be heard.
- Update takes a few minutes to complete.
- During update, you cannot operate your SIRIUS radio.

Before operating your SIRIUS radio:

- For connection, see Installation/Connection Manual (separate volume).
- Refer also to the Instructions supplied with your SIRIUS radio.

Before you can listen to JVC DLP, activate your SIRIUS subscription after connection:

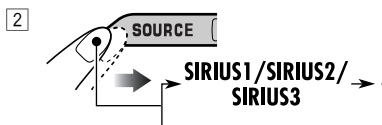
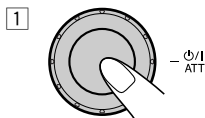

JVC DLP starts updating all the SIRIUS channels.

“UPDATING” flashes on the display for a few minutes. No sound can be heard during update.

Once completed, JVC DLP tunes in to the preset channel, CH184.

- 3 Check your SIRIUS ID, see page 21.
- 4 Contact SIRIUS on the internet at <http://activate.siriusradio.com/> to activate your subscription, or you can call SIRIUS toll-free at 1-888-539-SIRIUS (7474). “SUB UPDT PRESS ANY KEY” scrolls on the display once subscription has been completed.

# Listening to the SIRIUS® radio

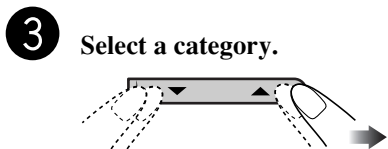
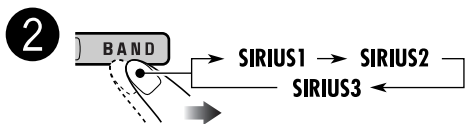
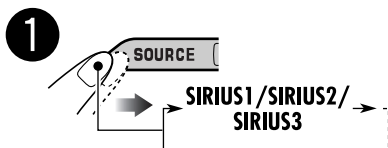
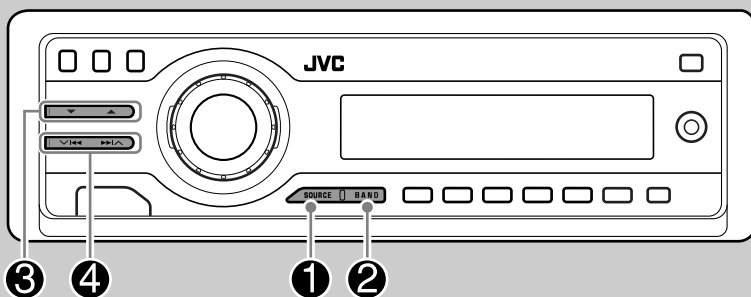

Select a category.

You can tune in to all the channels of every category by selecting "ALL."  
Selecting a particular category (SPORTS, ENTERTAINMENT, etc.) allows you to enjoy only the channels from the selected category.

4 Select a channel for listening.

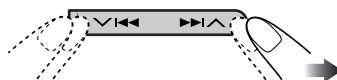

Press and hold these buttons change the channels rapidly.

- When changing the category or channel, invalid and unsubscribed channels are skipped automatically.

## Storing channels in memory

You can preset six channels for each band.

Ex.: Storing a channel into preset number 4.

**1** Perform steps ① to ④ on page 27, to tune in to a channel you want.

**2**

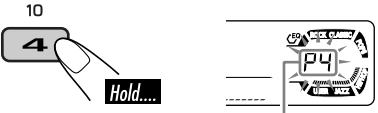

Preset number flashes for a while.

## To change the display information while listening to a channel

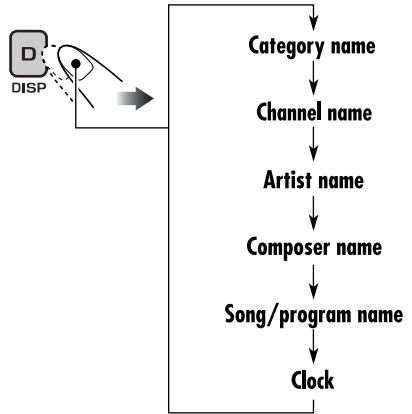

## Listening to a preset channel

**1**

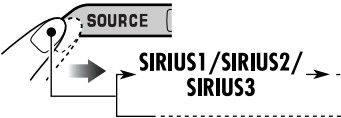

SOURCE

SIRIUS1/SIRIUS2/SIRIUS3

**2**



BAND

SIRIUS1 → SIRIUS2

SIRIUS3 ←

**3** Select the preset channel (1 – 6) you want.



7 8 MO 9 SSM 10 11 RPT 12 RND

1 2 3 4 5 6

# Maintenance

## How to clean the connectors

Frequent detachment will deteriorate the connectors.

To minimize this possibility, periodically wipe the connectors with a cotton swab or cloth moistened with alcohol, being careful not to damage the connectors.

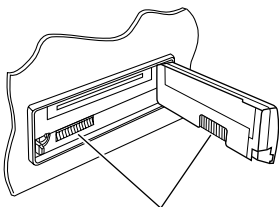

Connector

## Moisture condensation

Moisture may condense on the lens inside the CD player in the following cases:

- After starting the heater in the car.
- If it becomes very humid inside the car.

Should this occur, the CD player may malfunction. In this case, eject the disc and leave the receiver turned on for a few hours until the moisture evaporates.

## How to handle discs

**When removing a disc from its case,** press down the center holder of the case and lift the disc out, holding it by the edges.

Center holder



- Always hold the disc by the edges. Do not touch its recording surface.

**When storing a disc into its case,** gently insert the disc around the center holder (with the printed surface facing up).

- Make sure to store discs into the cases after use.

## To keep discs clean

A dirty disc may not play correctly. If a disc does become dirty, wipe it with a soft cloth in a straight line from center to edge.



- Do not use any solvent (for example, conventional record cleaner, spray, thinner, benzene, etc.) to clean discs.

## To play new discs

New discs may have some rough spots around the inner and outer edges. If such a disc is used, this receiver may reject the disc.



To remove these rough spots, rub the edges with a pencil or ball-point pen, etc.

### Do not use the following discs:

Warped disc



Sticker



Sticker residue

Disc



Stick-on label

# More about this receiver

## Basic operations

### Turning on the power

- By pressing SOURCE on the receiver, you can also turn on the power.

### Turning off the power

- If you turn off the power while listening to a disc, disc play will start from where playback has been stopped previously, next time you turn on the power.

### Selecting the sources

- When no disc is loaded in the receiver, “CD” cannot be selected.
- Without connecting to the SIRIUS radio or CD changer, “SIRIUS” or “CD-CH” cannot be selected.

## Tuner operations

### Storing stations in memory

- During SSM search...
  - All previously stored stations are erased and stations are stored newly.
  - Received stations are preset in No. 1 (lowest frequency) to No. 6 (highest frequency).
  - When SSM is over, the station stored in No. 1 will be automatically tuned in.
- When storing a station manually, a previously preset station is erased when a new station is stored in the same preset number.

## Disc operations

### General

- This receiver has been designed to reproduce CDs/CD Texts, and CD-Rs (Recordable)/CD-RWs (Rewritable) in audio CD (CD-DA), MP3 and WMA format.
- When a disc has been loaded, selecting “CD” for the playback source starts disc play.

### Inserting a disc

- When a disc is inserted upside down, “PLEASE” and “EJECT” appear alternately on the display. Press ▲ to eject the disc.
- Do not insert 8 cm (3-3/16”) discs (single CD) and unusual shape discs (heart, flower, etc.) into the loading slot.

### Playing a disc

- While fast-forwarding or reversing on an MP3 or WMA disc, you can only hear intermittent sounds.

### Playing a CD-R or CD-RW

- Use only “finalized” CD-Rs or CD-RWs.
- This receiver can play back only the files of the same type which is first detected if a disc includes both audio CD (CD-DA) files and MP3/WMA files.
- This receiver can play back multi-session discs; however, unclosed sessions will be skipped while playing.
- Some CD-Rs or CD-RWs may not play back on this receiver because of their disc characteristics, and for the following causes:
  - Discs are dirty or scratched.
  - Moisture condensation occurs on the lens inside the receiver.
  - The pickup lens inside the receiver is dirty.
  - CD-R/CD-RW on which the files are written with “Packet Write” method.
  - There are improper recording conditions (missing data, etc.) or media conditions (stain, scratch, warp, etc.).
- CD-RWs may require a longer readout time since the reflectance of CD-RWs is lower than that of regular CDs.
- Do not use the following CD-Rs or CD-RWs:
  - Discs with stickers, labels, or protective seal stuck to the surface.
  - Discs on which labels can be directly printed by an ink jet printer.
 Using these discs under high temperatures or high humidities may cause malfunctions or damages to discs.

## Playing an MP3/WMA disc

- This receiver can play back MP3/WMA files with the extension code <.mp3> or <.wma> (regardless of the letter case—upper/lower).
- This receiver can show the names of albums, artists (performer), and ID3 Tag (Version 1.0, 1.1, 2.2, 2.3, or 2.4) for MP3 files and for WMA files.
- This receiver can handle only one-byte characters. No other characters can be correctly displayed.
- This receiver can play back MP3/WMA files meeting the conditions below:
  - Bit rate: 8 kbps — 320 kbps
  - Sampling frequency:
    - 48 kHz, 44.1 kHz, 32 kHz (for MPEG-1)
    - 24 kHz, 22.05 kHz, 16 kHz (for MPEG-2)
  - Disc format: ISO 9660 Level 1/ Level 2, Romeo, Joliet, Windows long file name
- The maximum number of characters for file/folder names vary among the disc format used (includes 4 extension characters—<.mp3> or <.wma>).
  - ISO 9660 Level 1: up to 12 characters
  - ISO 9660 Level 2: up to 31 characters
  - Romeo\*: up to 128 (72) characters
  - Joliet\*: up to 64 (36) characters
  - Windows long file name\*: up to 128 (72) characters

*\* The parenthesis figure is the maximum number of characters for file/folder names in case the total number of files and folders is 313 or more.*
- This receiver can recognize the total of 512 files, of 200 folders, and of 8 hierarchies.
- This receiver can play back the files recorded in VBR (variable bit rate). The files recorded in VBR have a discrepancy in elapsed time display, and do not show the actual elapsed time. Especially, after performing the search function, this difference becomes noticeable.
- This receiver cannot play back the following files:
  - MP3 files encoded with MP3i and MP3 PRO format.

- MP3 files encoded in an unappropriated format.
- MP3 files encoded with Layer 1/2.
- WMA files encoded with lossless, professional, and voice format.
- WMA files which are not based upon Windows Media® Audio.
- WMA formatted files copy-protected with DRM.
- Files which have the data such as WAVE, ATRAC3, etc.
- The search function works but search speed is not constant.

## Changing the source

- If you change the source, playback also stops (without ejecting the disc). Next time you select “CD” for the playback source, disc play starts from where it has been stopped previously.

## Ejecting a disc

- If the ejected disc is not removed within 15 seconds, the disc is automatically inserted again into the loading slot to prevent it from dust. (Disc will not play this time.)

## General settings—PSM

- If you change the “AMP GAIN” setting from “HIGH PWR” to “LOW PWR” while the volume level is set higher than “VOL 30,” the receiver automatically changes the volume level to “VOL 30.”

## Other main functions

- If you try to assign a title to a 31st disc or to the 31st station frequency, “NAMEFULL” flashes on the display. Delete unwanted titles before assignment.
- Titles assigned to discs in the CD changer can also be shown if you playback the disc from the receiver.

# Troubleshooting

What appears to be trouble is not always serious. Check the following points before calling a service center.

	Symptoms	Causes	Remedies
General	<ul style="list-style-type: none"> <li>• Sound cannot be heard from the speakers.</li> </ul>	The volume level is set to the minimum level.	Adjust it to the optimum level.
		Connections are incorrect.	Check the cords and connections.
	<ul style="list-style-type: none"> <li>• This receiver does not work at all.</li> </ul>	The built-in microcomputer may have functioned incorrectly due to noise, etc.	Reset the receiver (see page 2).
FM/AM	<ul style="list-style-type: none"> <li>• SSM automatic presetting does not work.</li> </ul>	Signals are too weak.	Store stations manually.
	<ul style="list-style-type: none"> <li>• Static noise while listening to the radio.</li> </ul>	The antenna is not connected firmly.	Connect the antenna firmly.
Disc playback	<ul style="list-style-type: none"> <li>• Disc automatically ejects.</li> </ul>	Disc is inserted upside down.	Insert the disc correctly.
	<ul style="list-style-type: none"> <li>• CD-R/CD-RW cannot be played back.</li> <li>• Tracks on the CD-R/CD-RW cannot be skipped.</li> </ul>	CD-R/CD-RW is not finalized.	<ul style="list-style-type: none"> <li>• Insert a finalized CD-R/CD-RW.</li> <li>• Finalize the CD-R/CD-RW with the component which you used for recording.</li> </ul>
		<ul style="list-style-type: none"> <li>• Disc can be neither played back nor ejected.</li> </ul>	Disc is locked.
	The CD player may have functioned incorrectly.		Eject the disc forcibly (see page 2).
	<ul style="list-style-type: none"> <li>• Disc sound is sometimes interrupted.</li> </ul>	You are driving on rough roads.	Stop playback while driving on rough roads.
		Disc is scratched.	Change the disc.
		Connections are incorrect.	Check the cords and connections.
<ul style="list-style-type: none"> <li>• “NO DISC” appears on the display.</li> </ul>	Disc is inserted incorrectly.	Insert the disc correctly.	



	Symptoms	Causes	Remedies
MP3/WMA playback	<ul style="list-style-type: none"> <li>Disc cannot be played back.</li> </ul>	No MP3/WMA tracks are recorded on the disc.	Change the disc.
		MP3/WMA tracks do not have the extension code <.mp3> or <.wma> in their file names.	Add the extension code <.mp3> or <.wma> to their file names.
		MP3/WMA tracks are not recorded in the format compliant with ISO 9660 Level 1, Level 2, Romeo, or Joliet.	Change the disc. (Record MP3/WMA tracks using a compliant application.)
	<ul style="list-style-type: none"> <li>Noise is generated.</li> </ul>	The track played back is not an MP3/WMA file (although it has the extension code <.mp3> or <.wma>).	Skip to another track or change the disc. (Do not add the extension code <.mp3> or <.wma> to non-MP3 or WMA tracks.)
	<ul style="list-style-type: none"> <li>A longer readout time is required (“CHECK” keeps flashing on the display).</li> </ul>	Readout time varies due to the complexity of the folder/file configuration.	Do not use too many hierarchies and folders.
	<ul style="list-style-type: none"> <li>Tracks cannot be played back as you have intended them to play.</li> </ul>	Playback order is determined when the files are recorded.	_____
	<ul style="list-style-type: none"> <li>Elapsed playing time is not correct.</li> </ul>	This sometimes occurs during play. This is caused by how the tracks are recorded on the disc.	_____
	<ul style="list-style-type: none"> <li>“NO FILES” appears on the display.</li> </ul>	The current disc does not contain any MP3/WMA tracks.	Insert a disc that contains MP3/WMA tracks.
<ul style="list-style-type: none"> <li>Correct characters are not displayed (e.g. album name).</li> </ul>	This receiver can only display alphabets (capital: A – Z), numbers, and a limited number of symbols.	_____	

	Symptoms	Causes	Remedies
CD changer	• “NO DISC” appears on the display.	No disc is in the magazine. Disc is inserted upside down.	Insert disc into the magazine. Insert disc correctly.
	• “NO MAG” appears on the display.	No magazine is loaded in the CD changer.	Insert the magazine.
	• “RESET 8” appears on the display.	This receiver is not connected to the CD changer correctly.	Connect this receiver and the CD changer correctly and press the reset button of the CD changer.
	• “RESET 1” – “RESET 7” appears on the display.	_____	Press the reset button of the CD changer.
	• The CD changer does not work at all.	The built-in microcomputer may have functioned incorrectly due to noise, etc.	Reset the receiver (see page 2).
SIRIUS	• “CALL 1-888-539-SIRIUS TO SUBSCRIBE” scrolls on the display.	Subscription has not been done.	Starts subscribing (see page 26).
	• “NO SIGNAL” scrolls on the display.	Signals are too weak.	Move to an area with stronger signals.
	• “NO ANTENNA” scrolls on the display.	The antenna is not connected firmly.	Connect the antenna firmly.
	• “NO CH” appears on the display for about 5 seconds, then returns to the previous display.	No broadcast on the selected channel.	Select another channel or continue listening to the previous channel.
	• “NO (information)*” appears or scrolls on the display.	No text information for the selected channel.	_____
	• No sound can be heard.	“UPDATING” flashes on the display.	The receiver is updating the channel information and it takes a few minutes to complete.
	• SIRIUS radio does not work at all.	The built-in microcomputer may have functioned incorrectly due to noise, etc.	Reconnect the SIRIUS radio after a few seconds.

\* NO CATEGORY, NO CHANNEL, NO ARTIST, NO COMPOSER, or NO SONG/PROGRAM.

# Specifications

## AUDIO AMPLIFIER SECTION

Power Output:

20 W RMS × 4 Channels at 4 Ω  
and ≤ 1% THD+N

Signal to Noise Ratio:

80 dBA (reference: 1 W into 4 Ω)



Load Impedance: 4 Ω (4 Ω to 8 Ω allowance)

Tone Control Range:

Bass: ±10 dB at 100 Hz

Treble: ±10 dB at 10 kHz

Frequency Response: 40 Hz to 20 000 Hz

Line-Out Level/Impedance:

KD-AR560: 4.0 V/20 kΩ load (full scale)

KD-G510: 2.5 V/20 kΩ load (full scale)

Output Impedance: 1 kΩ

Subwoofer-Out Level/Impedance:

2.0 V/20 kΩ load (full scale)

Other Terminals: CD changer, SUBWOOFER

## TUNER SECTION

Frequency Range:

FM: 87.5 MHz to 107.9 MHz

(with channel interval set to 200 kHz)

87.5 MHz to 108.0 MHz

(with channel interval set to 50 kHz)

AM: 530 kHz to 1 710 kHz

(with channel interval set to 10 kHz)

531 kHz to 1 602 kHz

(with channel interval set to 9 kHz)

### [FM Tuner]

Usable Sensitivity: 11.3 dBf (1.0 μV/75 Ω)

50 dB Quieting Sensitivity:

16.3 dBf (1.8 μV/75 Ω)

Alternate Channel Selectivity (400 kHz): 65 dB

Frequency Response: 40 Hz to 15 000 Hz

Stereo Separation: 35 dB

Capture Ratio: 1.5 dB

### [AM Tuner]

Sensitivity: 20 μV

Selectivity: 35 dB

## CD PLAYER SECTION

Type: Compact disc player

Signal Detection System: Non-contact optical pickup (semiconductor laser)

Number of Channels: 2 channels (stereo)

Frequency Response: 5 Hz to 20 000 Hz

Dynamic Range: 96 dB

Signal-to-Noise Ratio: 98 dB

Wow and Flutter: Less than measurable limit

MP3 Decoding Format:

MPEG1/2 Audio Layer 3

Max. Bit Rate: 320 kbps

WMA (Windows Media® Audio) Decoding Format:

Max. Bit Rate: 192 kbps

## GENERAL

Power Requirement:

Operating Voltage:

DC 14.4 V (11 V to 16 V allowance)

Grounding System: Negative ground

Allowable Operating Temperature:

0°C to +40°C (32°F to 104°F)

Dimensions (W × H × D):

Installation Size (approx.):

182 mm × 52 mm × 150 mm

(7-3/16" × 2-1/16" × 5-15/16")

Panel Size (approx.):

188 mm × 58 mm × 11 mm

(7-7/16" × 2-5/16" × 7/16")

Mass (approx.):

1.5 kg (3.4 lbs) (excluding accessories)

*Design and specifications are subject to change without notice.*

If a kit is necessary for your car, consult your telephone directory for the nearest car audio speciality shop.

- Microsoft and Windows Media are either registered trademarks or trademarks of Microsoft Corporation in the United States and/or other countries.

Muchas gracias por la compra de un producto JVC.

Como primer paso, por favor lea detenidamente este manual para comprender a fondo todas las instrucciones y obtener un máximo disfrute de esta unidad.

**IMPORTANTE (EE.UU.)**

Este equipo se ha sometido a todo tipo de pruebas y cumple con las normas establecidas para dispositivos de Clase B, de conformidad con la Parte 15 de las reglas de la FCC (Comisión Federal de Comunicaciones). Estas reglas están diseñadas para asegurar una protección razonable contra este tipo de interferencias en las instalaciones residenciales. Este equipo genera y utiliza energía de radiofrecuencia. Si no se instala y utiliza debidamente, es decir, conforme a las instrucciones, podrían producirse interferencias en radiocomunicaciones. Sin embargo, no se garantiza que estas interferencias no se produzcan en una instalación determinada. Si este equipo ocasiona interferencias en la recepción de radio o televisión, lo cual puede comprobarse mediante la conexión o desconexión del equipo, el problema podrá corregirse mediante una o una combinación de las siguientes medidas:

- Reoriente la antena receptora o cámbiela de lugar.
- Aumente la separación entre el equipo y el aparato receptor.
- Enchufe el equipo a una toma de corriente situada en un circuito distinto del aparato receptor.
- Consulte a su distribuidor o a un técnico experto en radio/televisión.

**IMPORTANTE PARA PRODUCTOS LÁSER**

1. PRODUCTO LÁSER CLASE I
2. **PRECAUCIÓN:** No abra la tapa superior. En el interior de la unidad no hay piezas que pueda reparar el usuario; encargue el servicio a personal técnico cualificado.
3. **PRECAUCIÓN:** Radiación láser visible e invisible en caso de apertura o con interbloqueo averiado o defectuoso. Evite la exposición directa a los haces.

**Advertencia:**

Si necesita operar el receptor mientras conduce, asegúrese de mirar atentamente hacia adelante para no provocar un accidente de tráfico.

**Cómo reposicionar su unidad**

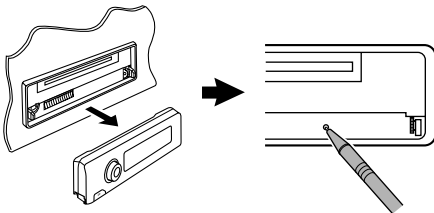

- Esto hará que se reposicione el microcomputador. También se borrarán los ajustes preestablecidos por usted.

**Cómo expulsar el disco por la fuerza**

Si el disco no puede ser reconocido por el receptor o no puede ser expulsado, expúlselo de la siguiente manera.



“PLEASE” y “EJECT” aparecen alternativamente en la pantalla.

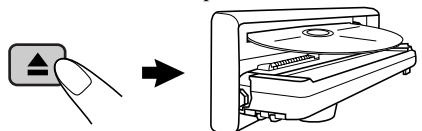

- Si esto no funciona, intente reposicionar su receptor.
- Tenga cuidado de no dejar caer el disco al ser expulsado.

# Contenido

Cómo reposicionar su unidad .....	2	<b>Ajustes del sonido .....</b>	<b>18</b>
Cómo expulsar el disco por la fuerza ....	2	<b>Selección de los modos de sonido</b>	
Cómo leer este manual .....	4	<b>preajustados (C-EQ: ecualizador</b>	
Cómo usar el botón M MODE .....	4	<b>personalizable) .....</b>	<b>18</b>
		Cómo ajustar el sonido .....	19
<b>Panel de control</b>		<b>Configuraciones generales</b>	
— <b>KD-AR560/KD-G510 .....</b>	<b>5</b>	— <b>PSM.....</b>	<b>20</b>
Identificación de las partes .....	5	Procedimiento básico.....	20
<b>Control remoto — RM-RK50.....</b>	<b>6</b>	<b>Otras funciones principales ....</b>	<b>23</b>
Elementos principales y funciones .....	6	Asignación de títulos a las fuentes .....	23
<b>Procedimientos iniciales .....</b>	<b>7</b>	Desmontaje del panel de control .....	24
<b>Operaciones básicas .....</b>	<b>7</b>	<b>Operaciones del componente</b>	
Cancelación de las demostraciones en		<b>externo .....</b>	<b>25</b>
pantalla.....	8	<b>Reproducción de un componente</b>	
Puesta en hora del reloj.....	8	<b>externo.....</b>	<b>25</b>
<b>Operaciones de la radio.....</b>	<b>9</b>	<b>Operaciones de la radio</b>	
<b>Para escuchar la radio.....</b>	<b>9</b>	<b>SIRIUS® .....</b>	<b>26</b>
Cómo almacenar emisoras en la		<b>Para escuchar la radio SIRIUS® .....</b>	<b>27</b>
memoria .....	10	Cómo almacenar canales en la	
Cómo escuchar una emisora		memoria .....	28
preajustada .....	11	Cómo escuchar un canal preajustado.....	28
<b>Operaciones de los discos .....</b>	<b>12</b>	<b>Mantenimiento.....</b>	<b>29</b>
<b>Para reproducir un disco en el</b>		<b>Más sobre este receptor .....</b>	<b>30</b>
<b>receptor .....</b>	<b>12</b>	<b>Localización de averías .....</b>	<b>32</b>
<b>Para reproducir discos en el cambiador</b>		<b>Especificaciones.....</b>	<b>35</b>
<b>de CD.....</b>	<b>13</b>		
Otras funciones principales .....	15		
Cambio de la información en pantalla...	16		
Cómo seleccionar los modos de			
reproducción .....	17		

## **\*Para fines de seguridad....**

- No aumente demasiado el nivel de volumen pues es muy peligroso conducir si no se escuchan los sonidos exteriores.
- Detenga el automóvil antes de efectuar cualquier operación complicada.

## **\*Temperatura dentro del automóvil....**

Si ha dejado el automóvil estacionado durante largo tiempo en un sitio cálido o frío, no opere la unidad hasta que se normalice la temperatura del habitáculo.



## Cómo leer este manual

Para que las explicaciones sean más simples y fáciles de entender, hemos adoptado los siguientes métodos:

- Algunas notas y consejos relacionados se explican posteriormente en “Más sobre este receptor” (consulte las páginas 30 y 31).
- Las operaciones de los botones se explican principalmente mediante ilustraciones, de la siguiente manera:

	Pulse brevemente.
	Pulse repetidamente.
	Pulse uno u otro botón.
	Pulse y mantenga pulsado hasta obtener la acción deseada.
	Pulse y mantenga pulsados ambos botones simultáneamente.

Las siguientes marcas se utilizan para indicar...

-  : Operaciones del reproductor de CD incorporado.
-  : Operaciones del cambiador de CD externo.

## Cómo usar el botón M MODE

Si usted pulsa M MODE, el receptor entra al modo de funciones y, a continuación, los botones numéricos y los botones ▲/▼ funcionan como botones de diferentes funciones.

Ej.: Cuando el botón numérico 2 funciona como botón MO (monaural).

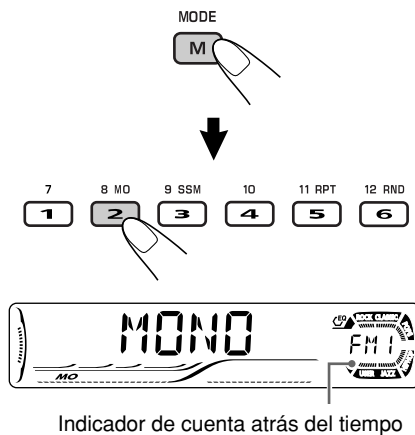

Si después de pulsar M MODE desea volver usar estos botones para las funciones originales espere 5 segundos sin pulsar ninguno de estos botones hasta que se cancele el modo de funciones.

- Si pulsa M MODE otra vez también se cancela el modo de funciones.

### Precaución sobre el ajuste de volumen:

Los discos producen muy poco ruido al compararse con otras fuentes. Antes de reproducir un disco, baje el volumen para evitar daños a los altavoces debido a un repentino aumento del nivel de salida.

## Identificación de las partes

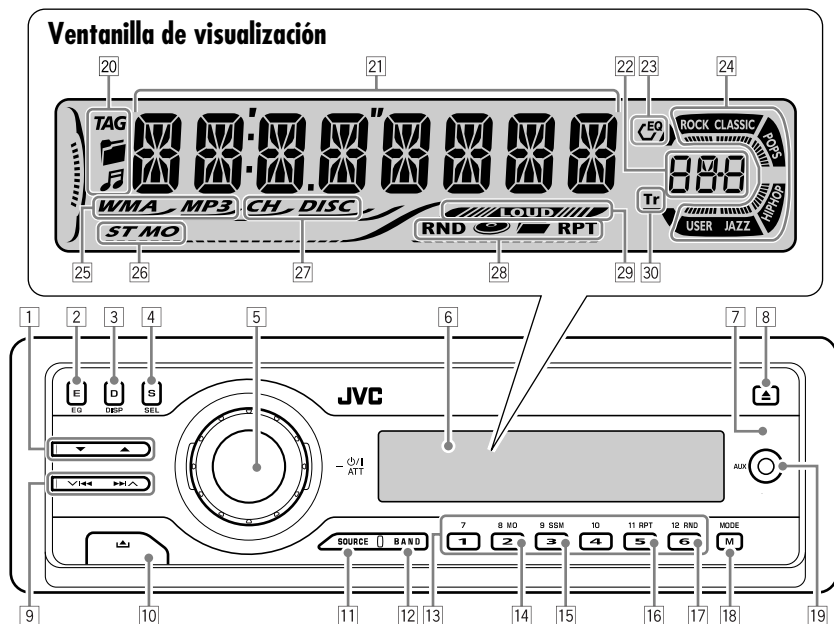

- 1 Botones ▲ (arriba) / ▼ (abajo)
- 2 Botón E EQ (ecualizador)
- 3 Botón D DISP (visualizar)
- 4 Botón S SEL (seleccionar)
- 5
  - Disco de control
  - Botón  $\Phi$ /I ATT (atenuador en espera/encendido)
- 6 Ventanilla de visualización
- 7 Sensor remoto
  - *NO exponga el sensor remoto a una luz potente (luz solar directa o iluminación artificial).*
- 8 Botón ▲ (expulsión)
- 9 Botones  $\blacktriangleleft$  /  $\blacktriangleright$  (liberación del panel de control)
- 10 Botón  $\blacktriangledown$  (liberación del panel de control)
- 11 Botón SOURCE
- 12 Botón BAND
- 13 Botones numéricos
- 14 Botón MO (monaural)
- 15 Botón SSM (Memoria secuencial de las emisoras más fuertes)
- 16 Botón RPT (repetición)
- 17 Botón RND (aleatorio)
- 18 Botón M MODE
- 19 Toma de entrada AUX (auxiliar)
  - *NO compatible con las señales digitales.*

### Ventanilla de visualización

- 20 Indicadores de información del disco—TAG (etiqueta ID3),  $\mathcal{C}$  (carpeta),  $\mathcal{M}$  (pista/archivo)
- 21 Pantalla principal
- 22 Visualización de fuente
- Indicador de nivel de volumen
- 23 Indicador EQ (ecualizador)
- 24 Indicadores del modo de sonido (C-EQ: ecualizador personalizable)—ROCK, CLASSIC, POPS, HIP HOP, JAZZ, USER
  - *Durante la reproducción,  $\mathcal{M}$  también funciona como indicador de cuenta atrás del tiempo y medidor de nivel (consulte la página 21).*
- 25 Indicadores de tipos de discos—WMA, MP3
- 26 Indicadores de recepción del sintonizador—ST (estéreo), MO (monaural)
- 27 Indicador de la fuente de reproducción—CH: *Se enciende sólo cuando se selecciona CD-CH como fuente de reproducción.* DISC: *Se enciende para el reproductor de CD incorporado.*
- 28 Indicadores del modo de reproducción / ítem—RND (aleatoria),  $\mathcal{D}$  (disco),  $\mathcal{C}$  (carpeta), RPT (repetición)
- 29 Indicador LOUD (sonoridad)
- 30 Indicador Tr (pista)

## Instalación de la pila botón de litio (CR2025)

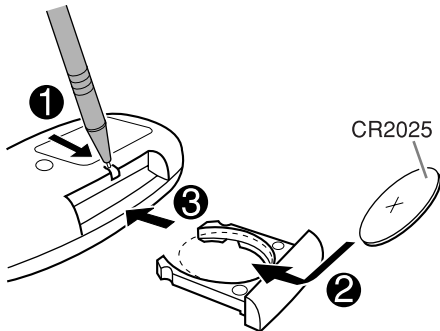

- Al efectuar la operación, dirija directamente el control remoto hacia el sensor remoto del receptor. Asegúrese de que no hayan obstáculos entremedio.

### Advertencia:

- Para evitar riesgos de accidentes, guarde la pila en un lugar seguro, fuera del alcance de los niños.
- Para proteger la pila contra el recalentamiento, las grietas, o para evitar que produzca incendio:
  - Evite recargar, cortocircuitar, desarmar o calentar la pila, o arrojarla al fuego.
  - No deje la pila con otros materiales metálicos.
  - No toque la pila con pinzas u otras herramientas similares.
  - Enrolle la pila con una cinta y aíslala antes de desecharla o guardarla.

### Precaución:

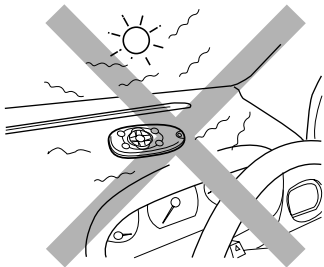

## Elementos principales y funciones

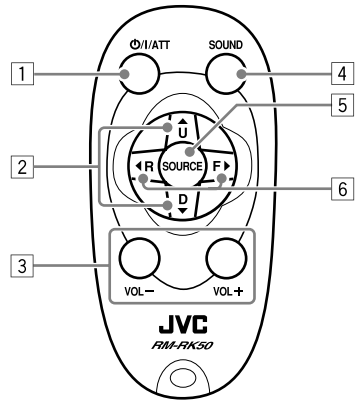

- 1 Botón  $\Phi$ /I/ATT (atenuador/en espera/encendido)
  - Conecta y desconecta la alimentación y también atenúa el sonido.
- 2 Botones  $\blacktriangle$  U (“Up”, arriba) / D (“Down”, abajo)  $\blacktriangledown$ 
  - $\blacktriangle$  U: Cambia las bandas FM/AM.
  - D  $\blacktriangledown$ : Cambia las emisoras preajustadas.
  - Cambia la carpeta de los discos MP3/WMA.
  - Mientras se reproduce un disco MP3 en un cambiador de CD compatible con MP3.
    - Cambia el disco si lo pulsa brevemente.
    - Cambia la carpeta si lo pulsa y mantiene pulsado.
  - Para escuchar la radio SIRIUS:
    - Cambia las categorías.
- 3 Botones VOL – / VOL +
  - Ajusta el nivel de volumen.
- 4 Botón SOUND
  - Selección del modo de sonido (C-EQ: ecualizador personalizable).
- 5 Botón SOURCE
  - Selecciona la fuente.
- 6 Botones  $\blacktriangleleft$  R (retroceso) / F (avance)  $\blacktriangleright$ 
  - Efectúa la búsqueda de emisoras si lo pulsa brevemente.
  - Efectúa el avance rápido o el retroceso de la pista si lo pulsa y mantiene pulsado.
  - Cambia las pistas del disco.
  - Para escuchar la radio SIRIUS:
    - Cambia los canales si lo pulsa brevemente.
    - Cambia rápidamente los canales si lo pulsa y mantiene pulsado.



## Operaciones básicas

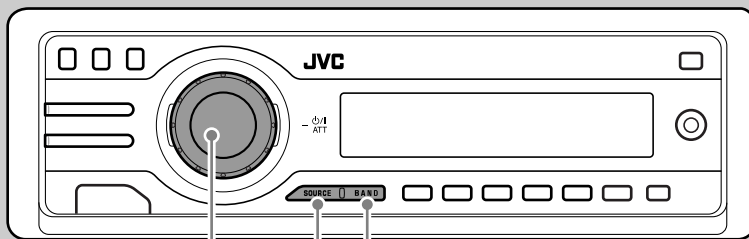

1

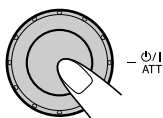

4

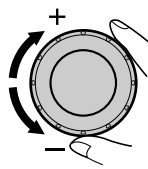

Aparece el nivel de volumen.

2

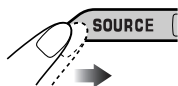

Indicador de nivel de volumen

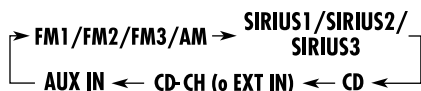

Podrá seleccionar algunas fuentes si no están preparadas.

5

Ajuste el sonido según se desee.  
(Consulte las páginas 18 y 19).

3

- Para el sintonizador FM/AM solamente

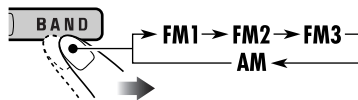

- Para la radio SIRIUS® solamente

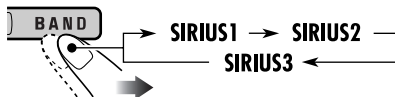

### Para disminuir el volumen en un instante (ATT)

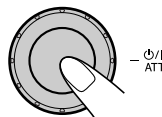

Para restablecer el sonido, púlselo otra vez.

### Para apagar la unidad

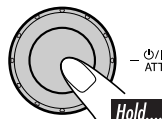

Hold....

## Cancelación de las demostraciones en pantalla

Si no se efectúa ninguna operación durante unos 20 segundos, se iniciará la demostración en pantalla.

[Inicial: DEMO ON]—consulte la página 20.

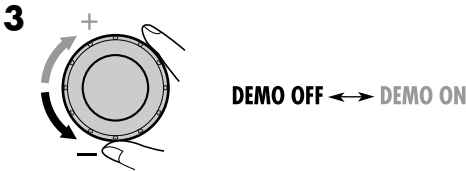
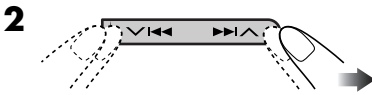

4 Finalice el procedimiento.

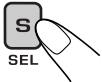

### Para activar la demostración en pantalla

En el paso 3 de arriba...

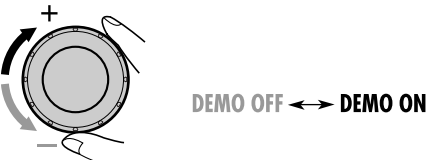

## Puesta en hora del reloj



2 Ajuste la hora y los minutos.

- 1 Seleccione "CLOCK H" (hora) y, seguidamente ajuste la hora.
- 2 Seleccione "CLOCK M" (minutos) y, seguidamente ajuste los minutos.

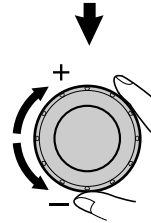
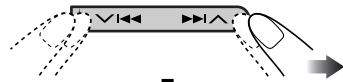

3 Finalice el procedimiento.



### Para verificar la hora actual cuando la unidad está apagada



# Operaciones de la radio

## Para escuchar la radio

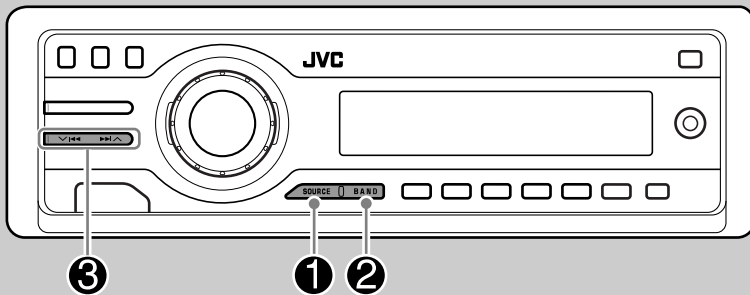

1



2

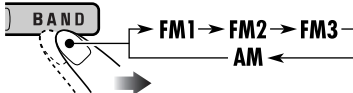

Aparece la banda seleccionada.

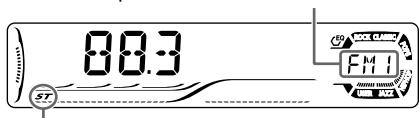

Se enciende cuando se recibe una radiodifusión FM estéreo con una intensidad de señal suficiente.

3

Comience la búsqueda de la emisora.

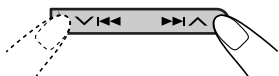

La búsqueda se interrumpe cuando se recibe una emisora.

**Para detener la búsqueda,** presione nuevamente el mismo botón.

### Para sintonizar manualmente una emisora

En el paso 3 de la izquierda...

1



2 Seleccione las frecuencias de las emisoras deseadas.

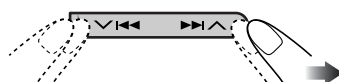

## Cuando una radiodifusión en FM estéreo sea difícil de recibir

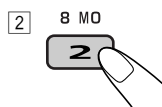
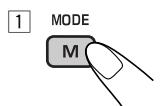

Se enciende cuando se activa el modo monaural.

Se consigue mejorar la recepción, pero se pierde el efecto estereofónico.

Para restablecer el efecto estereofónico, repita el procedimiento. Aparece "MONO OFF" y el indicador MO se apaga.

## Cómo almacenar emisoras en la memoria

Se pueden preajustar seis emisoras para cada banda.

### ■ Preajuste automático de emisoras FM—SSM (Memoria secuencial de las emisoras más fuertes)

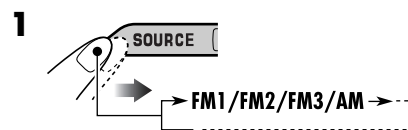

### 2 Seleccione la banda FM (FM1 – FM3) en la que desea almacenar.

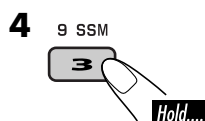
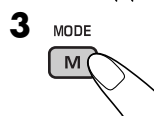
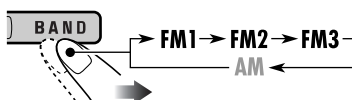

"SSM" parpadea, y luego desaparece al finalizar el preajuste automático.

Las emisoras FM locales con las señales más intensas serán exploradas y almacenadas automáticamente en la banda FM.

## Preajuste manual

Ej.: Almacenando una emisora FM de 92.5 MHz en el número de preajuste 4 de la banda FM1.

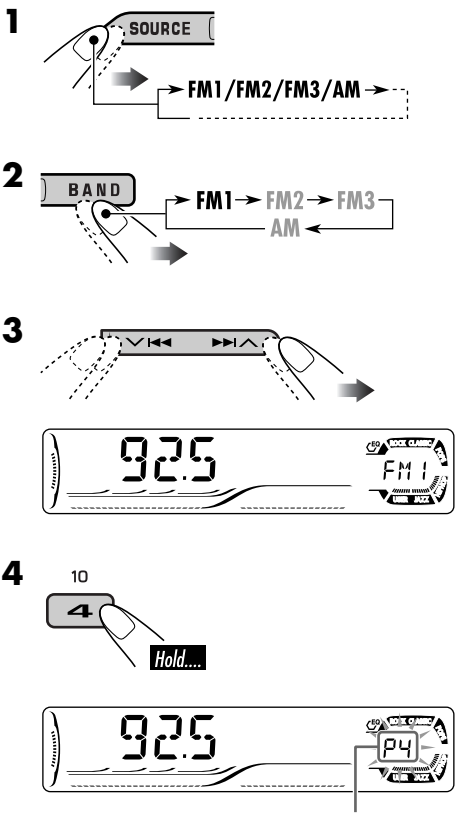

El número de preajuste parpadea durante unos momentos.

## Cómo escuchar una emisora preajustada

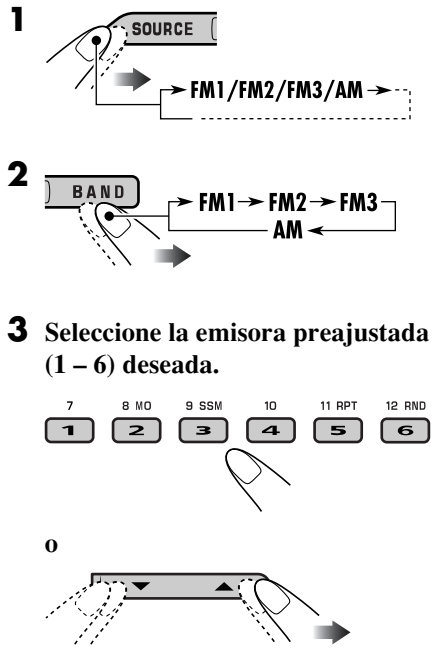

## Para verificar la hora actual mientras escucha una emisora FM o AM

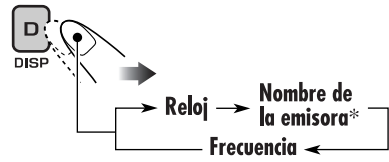

\* Si no se le ha asignado título a la emisora, aparecerá "NO NAME". Para asignar un título a una emisora, consulte la página 23.

# Operaciones de los discos

## Para reproducir un disco en el receptor



ESPAÑOL

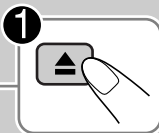
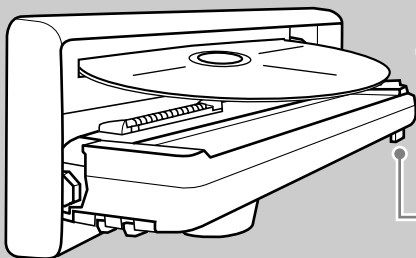

Todas las pistas se reproducen repetidamente hasta que usted cambie la fuente o extraiga el disco.

### Acerca de los discos MP3 y WMA

Las “pistas” (los términos “archivo” y “pista” se utilizan indistintamente) MP3 y WMA (Windows Media® Audio) se graban en “carpetas”.

- Cuando se inserta un disco MP3 o WMA:



Número total de carpetas    Número total de pistas



\*1

La información del disco aparece automáticamente (consulte la página 16).



Número de carpeta seleccionada

- Cuando se inserta un disco CD de audio o CD Text:

Tiempo de reproducción total del disco insertado

Número total de pistas del disco insertado



CD Text: Título del disco/ejecutante  
→ El título de la pista aparece automáticamente (consulte la página 16).

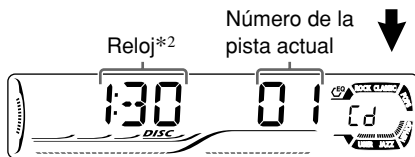

\*2 El tiempo de reproducción transcurrido aparecerá durante unos momentos si el disco actual es un CD de audio.

### Para detener la reproducción y expulsar el disco



\*1 Se enciende el indicador MP3 o WMA, dependiendo del archivo detectado.

## Para reproducir discos en el cambiador de CD

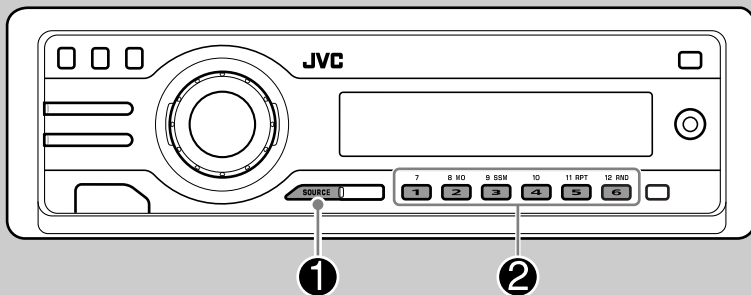

### Acerca del cambiador de CD

Se recomienda usar un cambiador de CD compatible con MP3 JVC con este receptor.

- También podrá conectar cambiadores de CD de la serie CH-X (excepto CH-X99 y CH-X100). Sin embargo, no podrá reproducir discos MP3 debido a que no son compatibles con discos MP3.
- No podrá utilizar los cambiadores de CD de la serie KD-MK con este receptor.
- La información de texto del disco grabada en el CD Text se puede visualizar cuando se ha conectado un cambiador de CD compatible con CD Text JVC.

Antes de hacer funcionar su cambiador de CD:

- Consulte también el manual de instrucciones entregado con su cambiador de CD.
- No podrá controlar ni reproducir ningún disco WMA en el cambiador de CD.

Todas las pistas de los discos insertados en el cargador se reproducirán repetidamente hasta que usted cambie la fuente o extraiga el cargador del cambiador de CD.

1

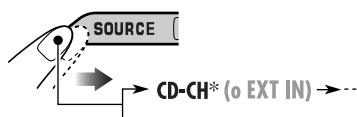

\* Si ha cambiado el ajuste "EXT IN" a "EXT IN" (consulte la página 25), no podrá seleccionar el cambiador de CD.

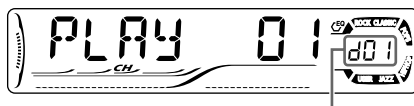
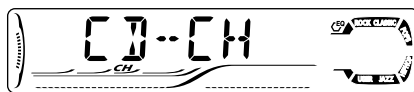

Número de disco seleccionado

2

### Seleccione un disco.

Para un número de disco del 01 – 06:



Para un número de disco del 07 – 12:



- Cuando el disco actual es un disco MP3:



Nombre de la carpeta\*1



Número de carpeta seleccionada

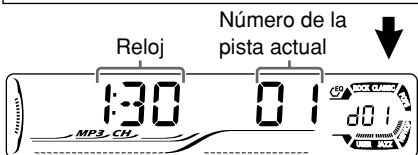
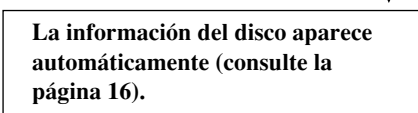

Reloj

Número de la pista actual

\*1 Aparecerá "ROOT" si no hay ninguna carpeta incluida en el disco.

- Cuando el disco actual es un CD de audio o un CD Text:

CD Text: Título del disco/ejecutante  
→ El título de la pista aparece automáticamente (consulte la página 16).

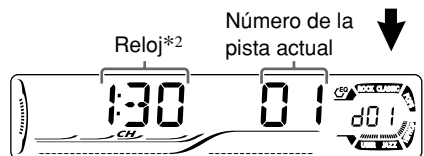

Reloj\*2

Número de la pista actual

\*2 El tiempo de reproducción transcurrido aparecerá durante unos momentos si el disco actual es un CD de audio.

### Para el avance rápido o el retroceso de la pista

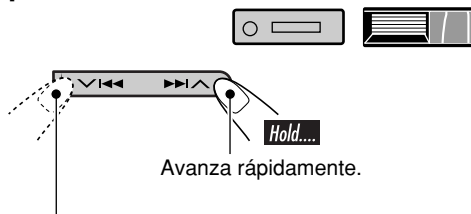

Retrocede.

### Para ir a las pistas siguientes o anteriores

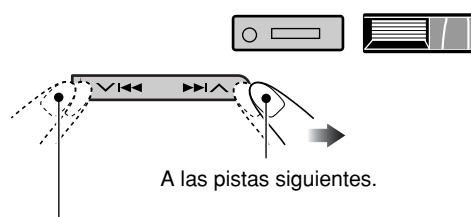

Al comienzo de la pista actual, luego a las pistas anteriores.

### Para ir a las carpetas siguientes o anteriores (sólo para disco MP3 o WMA)

Para discos MP3:

Para discos WMA:

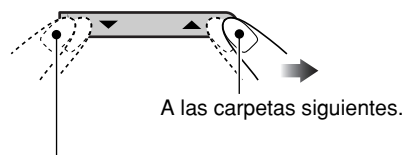

A las carpetas anteriores.



## Para localizar directamente una pista (para CD) o carpeta (para discos MP3 o WMA) específica



Para seleccionar un número del 01 – 06:



Para seleccionar un número del 07 – 12:



- Para efectuar la búsqueda de carpetas en los discos MP3/WMA, deberá asignar a las carpetas un número de 2 dígitos al comienzo de los nombres de las carpetas—01, 02, 03, y así sucesivamente.

- Para seleccionar una pista específica de una carpeta (para disco MP3 o WMA) después de seleccionar una carpeta:



## Otras funciones principales

### Para saltar rápidamente una pista durante la reproducción



- Si es un disco MP3 o WMA, podrá saltar una pista dentro de la misma carpeta.  
Ej.: Para seleccionar la pista 32 mientras reproduce la pista 6

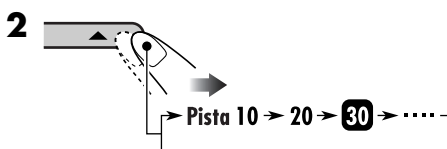
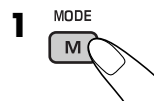

Al pulsar el botón +10 o -10 por primera vez, se saltará a la pista superior o inferior más próxima con un número de pista que sea múltiplo de diez (ej.: 10ª, 20ª, 30ª). Luego, cada vez que pulsa el botón, podrá saltar 10 pistas.

- Después de la última pista, se seleccionará la primera pista, y viceversa.

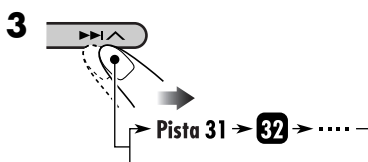

### Prohibición de la expulsión del disco



Podrá bloquear un disco en la ranura de carga.

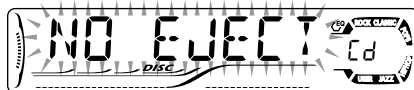
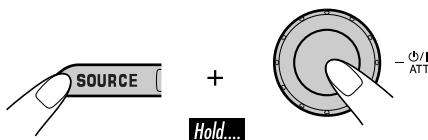

Para cancelar la prohibición, repita el mismo procedimiento.



## Cambio de la información en pantalla



### Mientras se reproduce un CD de audio o un CD Text ( / )

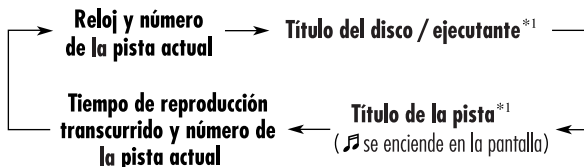

\*1 Si no se le ha asignado título a un CD de audio, aparecerá "NO NAME". Para asignar un título a un CD de audio, consulte la página 23.

### Mientras se reproduce un disco MP3 ( / ) o WMA ( )

- Cuando se ajusta "TAG DISP" a "TAG ON" (consulte la página 22)



\*2 Si el archivo MP3/WMA no dispone de etiquetas ID3, aparecerán el nombre de la carpeta y el nombre del archivo. En este caso, el indicador TAG no se encenderá.

- Cuando se ajusta "TAG DISP" a "TAG OFF"



# Cómo seleccionar los modos de reproducción

Podrá utilizar solamente uno de los siguientes modos de reproducción a la vez.

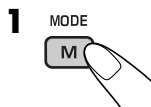

## 2 Seleccione el modo de reproducción deseado.

### Reproducción repetida

11 RPT

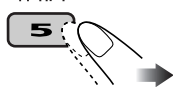

Ej.: Cuando se selecciona "TRK RPT" mientras se reproduce un disco MP3 en el receptor

### Reproducción aleatoria

12 RND



Ej.: Cuando se selecciona "DISC RND" mientras se reproducen discos en el receptor

Modo	Reproduce repetidamente
<b>TRK RPT:</b>	La pista actual. • RPT se enciende.
<b>FLDR RPT*1:</b>	Todas las pistas de la carpeta actual. •  y RPT se encienden.
<b>DISC RPT*2:</b>	Todas las pistas del disco actual. •  y RPT se encienden.
<b>RPT OFF:</b>	Se cancela.

Modo	Reproduce aleatoriamente
<b>FLDR RND*1:</b>	Todas las pistas de la carpeta actual, después las pistas de la carpeta siguiente y así sucesivamente. • RND y  se encienden.
<b>DISC RND:</b>	Todas las pistas del disco actual. • RND y  se encienden.
<b>MAG RND*2:</b>	Todas las pistas de los discos insertados. • RND se enciende.
<b>RND OFF:</b>	Se cancela.

\*1 Sólo mientras se reproduce un disco MP3 ( / ) o WMA ( ).

\*2 Sólo mientras se reproducen discos en el cambiador de CD ( ).

# Ajustes del sonido

## Selección de los modos de sonido preajustados (C-EQ: ecualizador personalizable)

ESPAÑOL

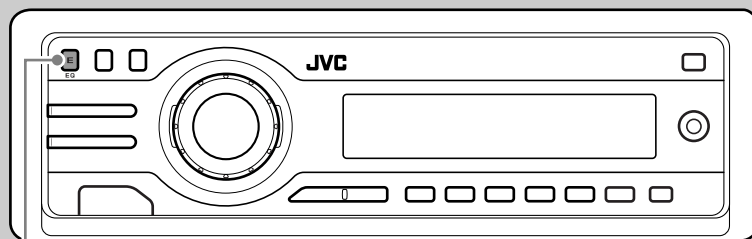

Podrá seleccionar un modo de sonido preajustado adecuado al género musical.

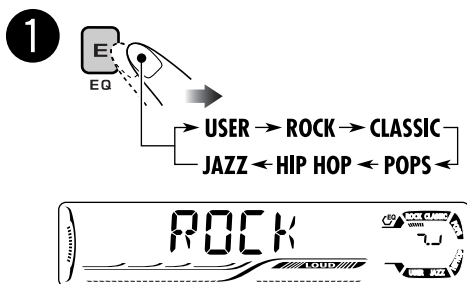

Ej.: Cuando se selecciona "ROCK"

Patrón de indicación para cada modo de sonido:

USER	ROCK
JAZZ	CLASSIC
HIP HOP	POPS

Indicación	Para:	Valores preajustados		
		BAS* <sup>1</sup>	TRE* <sup>2</sup>	LOUD* <sup>3</sup>
USER	(Sonido plano)	00	00	OFF
ROCK	Música de rock o de discoteca	+03	+01	ON
CLASSIC	Música clásica	+01	-02	OFF
POPS	Música liviana	+04	+01	OFF
HIP HOP	Música funk o rap	+02	00	ON
JAZZ	Música jazz	+02	+03	OFF

\*<sup>1</sup> BAS: Graves

\*<sup>2</sup> TRE: Agudos

\*<sup>3</sup> LOUD: Sonoridad

## Cómo ajustar el sonido

Usted puede ajustar las características de sonido conforme sus preferencias.

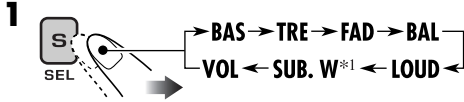

\*1 Para KD-G510: Se visualiza sólo cuando "L/O MODE" se ajusta a "WOOFER" (consulte la página 21).



Ej.: Cuando se selecciona "TRE"

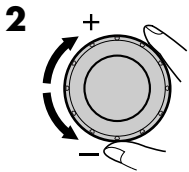

El patrón de indicación cambia conforme ajusta el nivel.

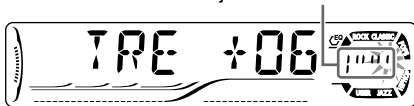

Indicación	Para:	Margen
BAS*2 (graves)	Ajustar los graves.	-06 (mín.) a +06 (máx.)
TRE*2 (agudos)	Ajustar los agudos.	-06 (mín.) a +06 (máx.)
FAD*3, *7 (fader)	Ajusta el balance de los altavoces delanteros y traseros.	R06 (Trasero solamente) a F06 (Delantero solamente)
BAL*7 (balance)	Ajusta el balance de los altavoces izquierdo y derecho.	L06 (Izquierdo solamente) a R06 (Derecho solamente)
LOUD*2 (sonoridad)	Refuerza las frecuencias altas y bajas para producir un sonido bien balanceado a bajos niveles de volumen.	LOUD ON ↑ LOUD OFF
SUB. W*4 (subwoofer)	Ajusta el nivel de salida del subwoofer.	00 (mín.) a 08 (máx.)
VOL*5 (volumen)	Ajustar el volumen.	00 (mín.) a 30 o 50 (máx.)*6

\*2 Cuando usted ajusta los graves, los agudos, o la sonoridad, dicho ajuste será almacenado para el modo de sonido actualmente seleccionado (C-EQ), incluyendo "USER".

\*3 Si está utilizando un sistema de dos altavoces, ajuste el nivel de fader a "00".

\*4 Esto sólo tendrá efecto al conectar un subwoofer.

\*5 Normalmente el disco de control funciona como control de volumen. Por lo tanto, no necesitará seleccionar "VOL" para ajustar el nivel de volumen.

\*6 Dependiendo del ajuste de control de ganancia del amplificador. (Para los detalles, consulte la página 22).

\*7 Este ajuste no puede afectar la salida del subwoofer.

# Configuraciones generales — PSM

ESPAÑOL

## Procedimiento básico

Podrá cambiar las opciones PSM (Modo de ajustes preferidos) listadas (excepto para SID) en la tabla siguiente.



**2** Seleccione una opción de PSM.

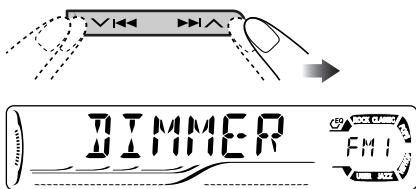

Ej.: Cuando se selecciona "DIMMER"

**3** Ajuste la opción de PSM seleccionada.

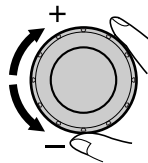

**4** Repita los pasos **2** y **3** para ajustar las otras opciones de PSM, si fuera necesario.

**5** Finalice el procedimiento.



### Indicaciones

### Configuraciones seleccionables, [página de referencia]

#### DEMO

Demostración en pantalla

**DEMO ON:** [Inicial]; La demostración en pantalla se activará automáticamente si no se efectúa ninguna operación durante unos 20 segundos, [8].

**DEMO OFF:** Se cancela.

#### CLOCK H

Ajuste de la hora

1 – 12, [8]

[Inicial: 1 (1:00)]

#### CLOCK M

Ajuste de los minutos

00 – 59, [8]

[Inicial: 00 (1:00)]

#### CLK ADJ\*1

Ajuste del reloj

**AUTO:** [Inicial]; El reloj incorporado se ajustará automáticamente utilizando los datos de reloj suministrados mediante el canal de radio SIRIUS®.

**OFF:** Se cancela.

#### T-ZONE\*1, \*2

Zona horaria

Para el ajuste del reloj, seleccione su área residencial entre una de las siguientes zonas horarias.

**EASTERN** [Inicial] ⇄ **ATLANTIC** ⇄ **NEWFOUND** ⇄  
**ALASKA** ⇄ **PACIFIC** ⇄ **MOUNTAIN** ⇄ **CENTRAL** ⇄  
 (vuelta al comienzo)

Indicaciones	Configuraciones seleccionables, [página de referencia]
<b>DST</b> *1, *2 Hora de verano	Actívelo si su área residencial está sujeta a DST (hora de verano). <b>ON:</b> [Inicial]; Activa la hora de verano. <b>OFF:</b> Se cancela.
<b>SID</b> *1 SIRIUS® ID	El número de identificación SIRIUS de 12 dígitos se desplaza en la pantalla después de 5 segundos, [26]. • Pulse S SEL para restablecer la visualización anterior.
<b>LEVEL</b> Medidor de nivel de audio	<b>ON:</b> [Inicial]; Activa el indicador de nivel de audio. <b>OFF:</b> Se cancela; aparece el indicador de modo de sonido, [18].
<b>DIMMER</b> Atenuador de luminosidad	<b>AUTO:</b> [Inicial]; Al encender los faros, la pantalla se oscurece. <b>ON:</b> El atenuador de luminosidad se activa. <b>OFF:</b> Se cancela.
<b>TEL</b> *3 Silenciamiento del teléfono	<b>MUTING 1/MUTING 2:</b> Seleccione el que sea apropiado para silenciar el sonido mientras se utiliza el teléfono celular. <b>OFF:</b> [Inicial]; Se cancela.
<b>SCROLL</b> *4 Desplazamiento	<b>ONCE:</b> [Inicial]; La información del disco se desplaza una sola vez. <b>AUTO:</b> El desplazamiento se repite (a intervalos de 5 segundos). <b>OFF:</b> Se cancela. • Pulsando D DISP durante más de 1 segundo podrá desplazar la indicación independientemente del ajuste.
<b>WOOFER</b> *5 Frecuencia de corte del subwoofer	<b>LOW:</b> Las frecuencias inferiores a 55 Hz se envían al subwoofer. <b>MID:</b> [Inicial]; Las frecuencias inferiores a 85 Hz se envían al subwoofer. <b>HIGH:</b> Las frecuencias inferiores a 115 Hz se envían al subwoofer.
<b>EXT IN</b> *6 Entrada externa	<b>CHANGER:</b> [Inicial]; Para usar un cambiador de CD JVC, [13]. <b>EXT IN:</b> Para usar otro componente externo (que no sea SIRIUS DLP), [25].
<b>L/O MODE</b> *7 Salida externa	Efectúe este ajuste correctamente al conectar los amplificadores y/o el subwoofer (para los detalles, consulte el Manual de instalación/conexión). <b>FRONT:</b> [Inicial]; Selecciónelo si se utilizan ambos terminales LINE OUT para conectar los amplificadores. <b>WOOFER:</b> Selecciónelo si se utilizan los terminales FRONT LINE OUT para conectar el subwoofer.

\*1 Se visualiza sólo cuando está conectada la radio SIRIUS.

\*2 Se visualiza sólo cuando "CLK ADJ" se ajusta a "AUTO".

\*3 Sólo para KD-AR560.

\*4 Algunos caracteres o símbolos no serán mostrados (y serán borrados) en la pantalla. (Ej.: "ABCá!d#" ⇒ "ABCA D ").

\*5 Para KD-G510: Se visualiza sólo cuando "L/O MODE" se ajusta a "WOOFER".

\*6 Se visualiza sólo al seleccionar una de las fuentes siguientes—FM, AM, o CD o AUX IN.

\*7 Sólo para KD-G510.

Indicaciones	Configuraciones seleccionables, [página de referencia]
<b>AUX ADJ</b> Ajuste del nivel de entrada auxiliar	<b>A.ADJ 00 – A.ADJ 05:</b> Ajuste el nivel de entrada auxiliar en conformidad, para evitar un repentino aumento del nivel de salida al cambiar la fuente desde el componente externo conectado a la toma de entrada AUX del panel de control. <i>[Inicial: A.ADJ 00]</i>
<b>TAG DISP</b> Visualización de etiqueta	<b>TAG ON:</b> <i>[Inicial];</i> Muestra la etiqueta ID3 mientras se reproducen las pistas MP3/WMA, [16]. <b>TAG OFF:</b> Se cancela.
<b>AMP GAIN</b> Control de ganancia del amplificador	Podrá cambiar el nivel máximo de volumen de este receptor. <b>LOW PWR:</b> VOL 00 – VOL 30 (Selecciónelo si la potencia máxima del altavoz es de menos de 50 W para protegerlo contra los daños). <b>HIGH PWR:</b> <i>[Inicial];</i> VOL 00 – VOL 50
<b>AREA</b> Intervalo entre canales del sintonizador	<b>AREA EU:</b> Selecciónelo cuando utilice este receptor en un área que no sea América del Norte y del Sur. (FM: 50 kHz—sintonización manual, 100 kHz—búsqueda automática; AM: 9 kHz) <b>AREA US:</b> <i>[Inicial];</i> Selecciónelo cuando utilice el receptor en América del Norte o del Sur. (FM: 200 kHz; AM: 10 kHz)



# Otras funciones principales

## Asignación de títulos a las fuentes

Podrá asignar títulos a las frecuencias de las emisoras, y a los CDs (tanto en este receptor como en el cambiador de CD).

Fuentes	Número máximo de caracteres
Sintonizador FM/AM	Hasta 8 caracteres (hasta 30 frecuencias de emisoras, incluyendo FM y AM)
CDs/CD-CH	Hasta 32 caracteres (hasta 30 discos)

\* No podrá asignar título a un CD Text ni a un disco MP3/WMA.

### 1 Seleccione las fuentes.

- Para el sintonizador FM/AM: Sintonice una emisora.
- Para un CD de este receptor. Inserte un CD.
- Para los CDs del cambiador de CD: Seleccione "CD-CH" y, seguidamente, seleccione un número de disco.

### 2 Acceda al modo de asignación de títulos.



Ej.: Al seleccionar CD como fuente

### 3 Asigne un título.

- 1 Seleccione un carácter.

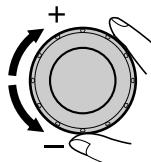

A	B	C	D	E	F	G	H	I	J	K	L	M	N
O	P	Q	R	S	T	U	V	W	X	Y	Z	0	1
2	3	4	5	6	7	8	9	-	/	<	>	espacio	

- 2 Muévase a la posición del carácter siguiente (o anterior).



- 3 Repita los pasos 1 y 2 hasta que termine de introducir el título.

### 4 Finalice el procedimiento.



### Para borrar el título entero

En el paso 2 de la izquierda...



## Desmontaje del panel de control

Al desmontar o instalar el panel de control, preste atención para no dañar los conectores provistos al dorso del mismo y en el portapanel.

### ■ Desmontaje del panel de control

Antes de desmontar el panel de control, asegúrese de desconectar la alimentación.

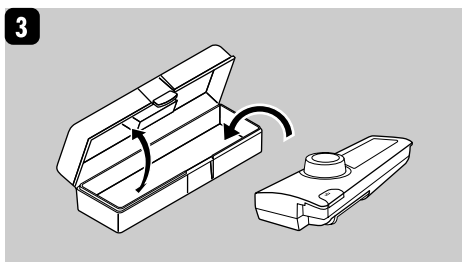
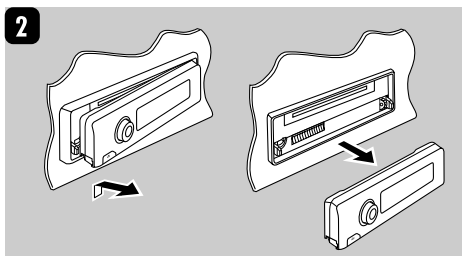
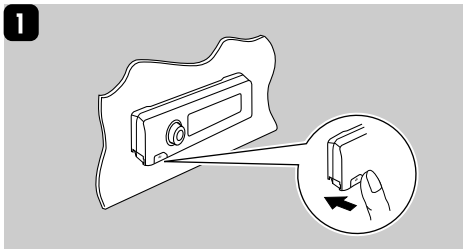

## Fijación del panel de control

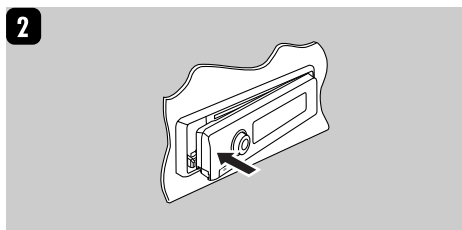
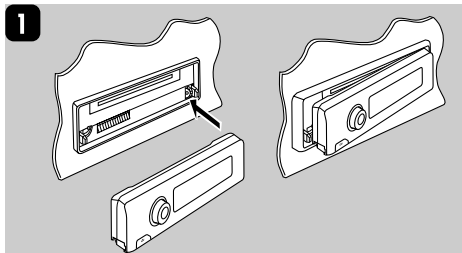

# Operaciones del componente externo

## Reproducción de un componente externo

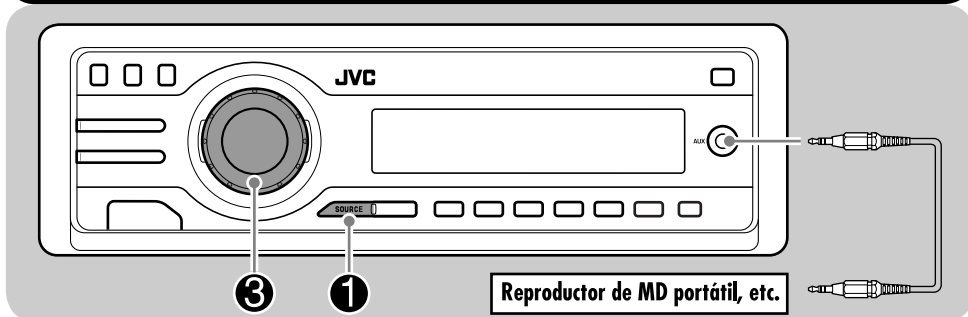

ESPAÑOL

Podrá conectar un componente externo a la toma del cambiador de CD de la parte trasera utilizando el Adaptador de entrada de línea KS-U57 (no suministrado), y otro a la toma de entrada AUX (auxiliar) del panel de control.

- Para la conexión, consulte el Manual de instalación/conexión (volumen separado).

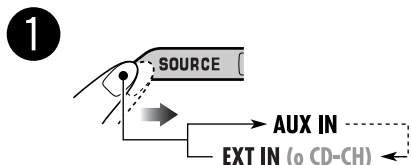

AUX IN : Para seleccionar el componente externo conectado a la toma de entrada AUX.



EXT IN : Para seleccionar el componente externo conectado a la toma del cambiador de CD de la parte trasera utilizando KS-U57.



- Si “EXT IN” no aparece, consulte la página 21 y seleccione la entrada externa (EXT IN).

**2** Encienda el componente conectado y comience a reproducir la fuente.

**3** Ajuste el volumen.

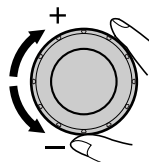

**4** Ajuste el sonido según se desee. (Consulte las páginas 18 y 19.)

## Acerca de la radio SIRIUS

SIRIUS es una radio satelital capaz de brindar sonido de calidad digital. SIRIUS ofrece 65 canales de música, todos ellos sin avisos publicitarios, y 50 canales para programas de deportes, noticias y entretenimiento.

Desde el receptor podrá disfrutar y controlar los canales de entretenimiento de radio digital SIRIUS conectando una radio DLP SIRIUS JVC—"Down Link Processor" (adquirido opcionalmente) a la toma del cambiador de CD en la parte trasera.

- También podrá conectar la radio PnP ("Plug and Play") SIRIUS JVC, KT-SR1000 o KT-SR2000, utilizando el adaptador para radio SIRIUS JVC, KS-U100K (no suministrado). Al encender el receptor, podrá activar/desactivar la PnP JVC. Sin embargo, no podrá controlarse desde este receptor.

### Actualización de GCI ("Global Control Information"):

- Si los canales han sido actualizados después de la suscripción, la actualización se inicia automáticamente. "UPDATING" parpadea y no se escucha ningún sonido.
- La actualización tarda algunos minutos en finalizar.
- Durante la actualización, no podrá hacer funcionar su radio SIRIUS.

Antes de hacer funcionar su radio SIRIUS:

- Para la conexión, consulte el Manual de instalación/conexión (volumen separado).
- Consulte también el Manual de instrucciones entregado con su radio SIRIUS.

Para poder escuchar el DLP JVC, active su suscripción a SIRIUS después de la conexión:

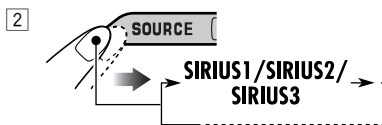
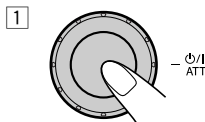

El DLP JVC comienza a actualizar todos los canales SIRIUS. "UPDATING" (actualizando) parpadea en la pantalla durante algunos minutos. No se podrá escuchar el sonido durante la actualización.

Una vez que termine, el DLP JVC sintoniza el canal preajustado, CH184.

- 3 Verifique su SIRIUS ID, consulte la página 21.
- 4 Póngase en contacto con SIRIUS por Internet en <http://activate.siriusradio.com/> para activar su suscripción, o haga una llamada gratuita a SIRIUS marcando 1-888-539-SIRIUS (7474). Una vez que haya finalizado su suscripción, "SUB UPDT PRESS ANY KEY" se desplaza en la pantalla.

## Para escuchar la radio SIRIUS®

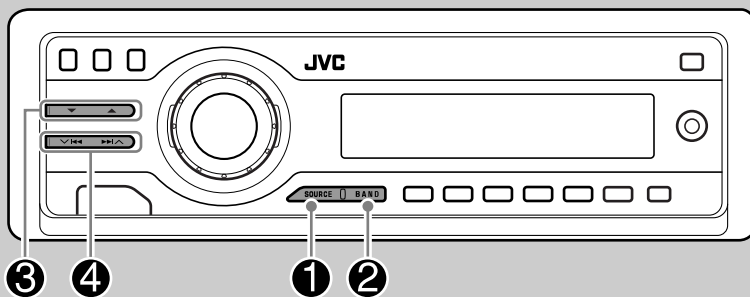

1

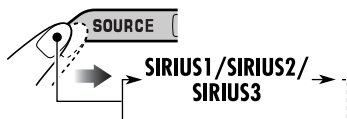

2

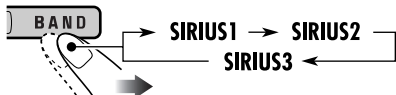

3

Seleccione una categoría.



Seleccionando "ALL", podrá sintonizar todos los canales de cada categoría.

La selección de una categoría específica (SPORTS, ENTERTAINMENT, etc.) le permitirá escuchar solamente de los canales de la categoría seleccionada.

4

Seleccione el canal de audición.

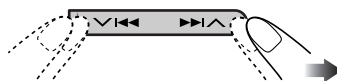

Pulse y mantenga pulsados estos botones para cambiar rápidamente los canales.

- Cuando cambie de categorías o canales, los canales inválidos y no suscritos se omiten automáticamente.

## Cómo almacenar canales en la memoria

Se pueden preajustar seis canales para cada banda.

Ej.: Almacenando un canal en el número de preajuste 4.

**1** Efectúe los pasos **1** a **4** de la página 27, para sintonizar el canal deseado.

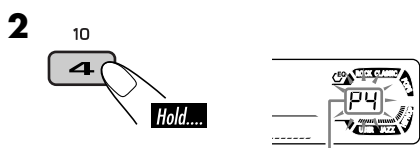

El número de preajuste parpadea durante unos momentos.

## Para cambiar la información en pantalla mientras escucha un canal

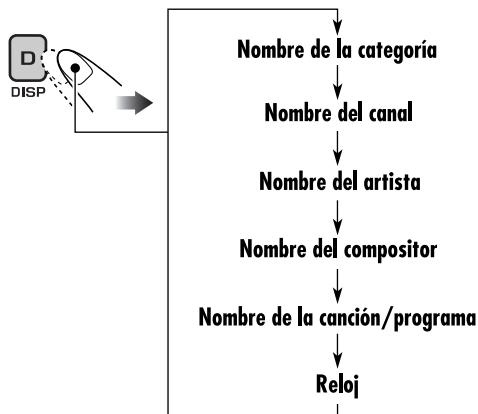

## Cómo escuchar un canal preajustado

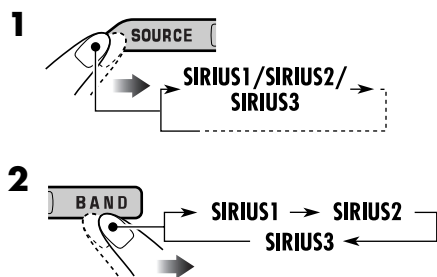

**3** Seleccione el canal preajustado (1 – 6) deseado.



# Mantenimiento

## ■ Cómo limpiar los conectores

Un desmontaje frecuente producirá el deterioro de los conectores.

Para reducir esta posibilidad al mínimo, limpie periódicamente los conectores con un palillo de algodón, teniendo cuidado de no dañar los conectores.

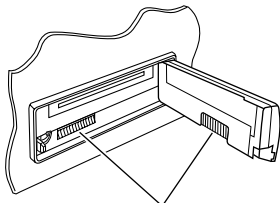

Conector

## ■ Condensación de humedad

Podría condensarse humedad en la lente alojada en el interior del reproductor de CD, en los siguientes casos:

- Después de encender el calefactor del automóvil.
- Si hay mucha humedad en el habitáculo.

Si así sucede, el reproductor de CD podría no funcionar correctamente. En este caso, saque el disco y deje el receptor encendido durante algunas horas hasta que se evapore la humedad.

## ■ Cómo manejar los discos

Cuando saque un disco de su estuche, presione el sujetador central del estuche y extraiga el disco hacia arriba, agarrándolo por los bordes.

Sujetador central



- Siempre sujete el disco por sus bordes. No toque la superficie de grabación.

Cuando guarde un disco en su estuche, insértelo suavemente alrededor del sujetador central (con la superficie impresa hacia arriba).

- Asegúrese de guardar los discos en sus estuches después del uso.

## ■ Para mantener los discos limpios

Un disco sucio podría no reproducirse correctamente. Si se llegara a ensuciar un disco, límpielo con un lienzo suave, en línea recta desde el centro hacia el borde.



- No utilice ningún tipo de solvente (por ejemplo, limpiador de discos convencional, pulverizadores, diluyente, bencina, etc.) para limpiar los discos.

## ■ Para reproducir discos nuevos

Los discos nuevos podrían presentar ciertas irregularidades en sus bordes interior y exterior. Si intenta utilizar un disco en tales condiciones, el receptor podría rechazar el disco.



Elimine las irregularidades raspando los bordes con un lápiz o bolígrafo, etc.

### No utilice los siguientes discos:

Disco alabeado



Pegatina



Restos de pegatina

Disco



Rótulo autoadhesivo

# Más sobre este receptor

## Operaciones básicas

### Conexión de la alimentación

- También es posible conectar la alimentación pulsando SOURCE en el receptor.

### Apagado de la unidad

- Si apaga la unidad mientras está escuchando un disco, la reproducción del disco se iniciará desde donde la detuvo la próxima vez que encienda la unidad.

### Selección de las fuentes

- No podrá seleccionar “CD” si no hay ningún disco cargado en el receptor.
- Sin conectar a la radio SIRIUS o al cambiador de CD, no se podrá seleccionar “SIRIUS” ni “CD-CH”.

## Operaciones del sintonizador

### Cómo almacenar emisoras en la memoria

- Durante la búsqueda SSM...
  - Todas las emisoras almacenadas previamente se borran y se almacenan las emisoras nuevas.
  - Las emisoras recibidas quedan preajustadas en los botones N° 1 (frecuencia más baja) a N° 6 (frecuencia más alta).
  - Cuando finalice el SSM, se sintonizará automáticamente la emisora almacenada en el N° 1.
- Al almacenar una emisora manualmente, la emisora preajustada previamente se borra cuando se almacena una emisora nueva en el mismo número de preajuste.

## Operaciones de los discos

### General

- Este receptor ha sido diseñado para reproducir CDs/CD Texts, y CD-Rs (Grabables)/CD-RWs (Reescribibles) en formato audio CD (CD-DA), MP3 y WMA.
- Si se ha cargado un disco, se empezará a reproducir cuando se seleccione “CD” como fuente de reproducción.

## Inserción del disco

- Cuando se inserta un disco al revés, “PLEASE” y “EJECT” aparecerán alternativamente en la pantalla. Pulse ▲ para sacar el disco.
- No inserte en la ranura de carga, discos de 8 cm (3-3/16 pulgada) (CD single) ni discos cuya forma no sea la habitual (corazón, flor, etc.).

### Para reproducir un disco

- Durante el avance rápido o el retroceso de un disco MP3 o WMA, podrá escuchar sólo sonidos intermitentes.

### Reproducción de un CD-R o CD-RW

- Utilice sólo CD-Rs o CD-RWs “finalizados”.
  - Si un disco incluye tanto archivos CD de audio (CD-DA) como archivos MP3/WMA, este reproductor podrá reproducir solamente los archivos del mismo tipo detectados en primer término.
  - Este receptor puede reproducir discos multisesión; no obstante, las sesiones no cerradas serán omitidas durante la reproducción.
  - Puede suceder que algunos discos CD-Rs o CD-RWs no se puedan reproducir en este receptor debido a las características propias de los mismos, o por una de las siguientes causas:
    - Los discos están sucios o rayados.
    - Condensación de humedad en el lente del interior del receptor.
    - Suciedad en el lente captor del interior del receptor.
    - CD-R/CD-RW con archivos escritos mediante el método “Packet Write”.
    - Las condiciones inadecuadas de grabación (datos faltantes, etc.), o del medio (manchas, arañazos, alabeo, etc.).
  - Los CD-RWs pueden requerir un tiempo de lectura mayor debido a que la reflectancia de los CD-RWs es menor que la de los CDs regulares.
  - No utilice los CD-Rs o CD-RWs siguientes:
    - Discos con pegatinas, etiquetas o sellos de protección adheridos a la superficie.
    - Discos en los cuales las etiquetas pueden imprimirse directamente mediante una impresora de chorro de tinta.
- Usar estos discos a temperaturas o humedad elevadas podría producir fallos de funcionamiento o daños a los discos.



## Reproducción de discos MP3/WMA

- Este receptor puede reproducir solamente archivos MP3/WMA con el código de extensión <.mp3> o <.wma> (sin distinción de caja—mayúsculas/minúsculas).
- Este receptor puede mostrar los nombres de los álbumes, artistas (ejecutante), y Etiqueta ID3 (Versión 1,0, 1,1, 2,2, 2,3, o 2,4) para archivos MP3 y para archivos WMA.
- Esta unidad puede manejar solamente caracteres de un byte. Otros caracteres no serán visualizados correctamente.
- Este receptor puede reproducir archivos MP3/WMA que cumplan con las siguientes condiciones:
  - Velocidad de bit: 8 kbps — 320 kbps
  - Frecuencia de muestreo:
    - 48 kHz, 44,1 kHz, 32 kHz (para MPEG-1)
    - 24 kHz, 22,05 kHz, 16 kHz (para MPEG-2)
  - Formato del disco: ISO 9660 Level 1/ Level 2, Romeo, Joliet, nombre de archivo largo de Windows
- El número máximo de caracteres para los nombres de archivo/carpeta varía según el formato de disco usado (incluye extensión de 4 caracteres—<.mp3> o <.wma>).
  - ISO 9660 Level 1: hasta 12 caracteres
  - ISO 9660 Level 2: hasta 31 caracteres
  - Romeo\*: hasta 128 (72) caracteres
  - Joliet\*: hasta 64 (36) caracteres
  - Nombre\* de archivo largo de Windows: hasta 128 (72) caracteres

\* *La cifra entre paréntesis corresponde al número máximo de caracteres para los nombres de archivo/carpeta en el caso de que el número total de archivos y carpetas sea de 313 o más.*
- Este receptor puede reconocer un total de 512 archivos, 200 carpetas, y 8 jerarquías.
- Este receptor puede reproducir archivos grabados en VBR (velocidad variable de bits). Los archivos grabados en VBR presentan una discrepancia en la visualización del tiempo transcurrido, y no muestran el tiempo transcurrido real. Especialmente, esta diferencia se vuelve más notable después de efectuar la función de búsqueda.
- Este receptor no puede reproducir los siguientes archivos:
  - Archivos MP3 codificados con formatos MP3i y MP3 PRO.

- Archivos MP3 codificados en un formato inapropiado.
- Archivos MP3 codificados con Layer 1/2.
- Archivos WMA codificados con formatos sin pérdida, profesional, y de voz.
- Archivos WMA no basados en Windows Media® Audio.
- Archivos formateados WMA protegidos contra copia por DRM.
- Archivos que disponen de datos tales como WAVE, ATRAC3, etc.
- La función de búsqueda funciona pero la velocidad de búsqueda no es constante.

## Cambio de la fuente

- Si cambia de fuente, la reproducción también se interrumpe (sin que el disco sea expulsado).  
La próxima vez que seleccione “CD” como fuente de reproducción, el disco comenzará a reproducirse desde el punto de detención anterior.

## Expulsión del disco

- Si no saca el disco expulsado en el lapso de 15 segundos, el disco será reinsertado automáticamente en la ranura de carga para protegerlo contra el polvo. (Esta vez el disco no se reproduce).

## Configuraciones generales—PSM

- Si usted cambia la configuración “AMP GAIN” de “HIGH PWR” a “LOW PWR” mientras el nivel de volumen está ajustado a más de “VOL 30”, el receptor cambiará automáticamente el nivel de volumen a “VOL 30”.

## Otras funciones principales

- Si intenta asignar un título al disco 31 o a la frecuencia de emisora 31, “NAMEFULL” aparecerá en la pantalla. Antes de asignar, borre los títulos que no necesita.
- Los títulos asignados a los discos del cambiador de CD también pueden visualizarse si reproduce el disco desde el receptor.

# Localización de averías

Lo que aparenta ser una avería podría resolverse fácilmente. Verifique los siguientes puntos antes de llamar al centro de servicio.

	Síntomas	Causas	Soluciones
General	<ul style="list-style-type: none"> <li>No se puede escuchar el sonido a través de los altavoces.</li> </ul>	<p>El nivel de volumen está ajustado al mínimo.</p> <p>Conexiones incorrectas.</p>	<p>Ajústelo al nivel óptimo.</p> <p>Inspeccione los cables y las conexiones.</p>
	<ul style="list-style-type: none"> <li>El receptor no funciona en absoluto.</li> </ul>	<p>El microcomputador incorporado podría estar funcionando incorrectamente debido a ruidos, etc.</p>	<p>Reinicialice el receptor (consulte la página 2).</p>
FM/AM	<ul style="list-style-type: none"> <li>El preajuste automático SSM no funciona.</li> </ul>	<p>Las señales son muy débiles.</p>	<p>Almacene manualmente las emisoras.</p>
	<ul style="list-style-type: none"> <li>Ruidos estáticos mientras se escucha la radio.</li> </ul>	<p>La antena no está firmemente conectada.</p>	<p>Conecte firmemente la antena.</p>
Reproducción del disco	<ul style="list-style-type: none"> <li>El disco es expulsado automáticamente.</li> </ul>	<p>El disco está insertado al revés.</p>	<p>Inserte correctamente el disco.</p>
	<ul style="list-style-type: none"> <li>No se puede reproducir el CD-R/CD-RW.</li> <li>No se pueden saltar las pistas del CD-R/CD-RW.</li> </ul>	<p>El CD-R/CD-RW no está finalizado.</p>	<ul style="list-style-type: none"> <li>Inserte un CD-R/CD-RW finalizado.</li> <li>Finalice el CD-R/CD-RW con el componente utilizado para la grabación.</li> </ul>
	<ul style="list-style-type: none"> <li>No es posible reproducir ni expulsar el disco.</li> </ul>	<p>El disco está bloqueado.</p>	<p>Desbloquee el disco (consulte la página 15).</p>
		<p>Funcionamiento defectuoso del reproductor de CD.</p>	<p>Efectúe la expulsión forzada del disco (consulte la página 2).</p>
	<ul style="list-style-type: none"> <li>Algunas veces el sonido del disco se interrumpe.</li> </ul>	<p>Está conduciendo por caminos accidentados.</p>	<p>Detenga la reproducción mientras conduce por caminos accidentados.</p>
		<p>El disco está arañado.</p> <p>Conexiones incorrectas.</p>	<p>Cambie el disco.</p> <p>Inspeccione los cables y las conexiones.</p>
	<ul style="list-style-type: none"> <li>Aparece "NO DISC" en la pantalla.</li> </ul>	<p>El disco está incorrectamente insertado.</p>	<p>Inserte correctamente el disco.</p>

	Síntomas	Causas	Soluciones
Reproducción de MP3/WMA	<ul style="list-style-type: none"> <li>No se puede reproducir el disco.</li> </ul>	No hay pistas MP3/WMA grabadas en el disco.	Cambie el disco.
		Las pistas MP3/WMA no tienen el código de extensión <.mp3> o <.wma> en sus nombres de archivos.	Añada el código de extensión <.mp3> o <.wma> a los nombres de archivos.
		Las pistas MP3/WMA no están grabadas en un formato compatible con ISO 9660 Level 1, Level 2, Romeo, o Joliet.	Cambie el disco. (Grabe las pistas MP3/WMA utilizando una aplicación compatible).
	<ul style="list-style-type: none"> <li>Se generan ruidos.</li> </ul>	La pista que se está reproduciendo no es un archivo MP3/WMA (aunque lleve el código de extensión <.mp3> o <.wma>).	Salte a otra pista o cambie el disco. (No añada el código de extensión <.mp3> o <.wma> a pistas que no sean MP3 o WMA).
	<ul style="list-style-type: none"> <li>Se requiere mayor tiempo de lectura (“CHECK” permanece parpadeando en la pantalla).</li> </ul>	El tiempo de lectura varía dependiendo de la complejidad de la configuración de la carpeta/archivo.	No utilice demasiadas jerarquías y carpetas.
	<ul style="list-style-type: none"> <li>Las pistas no se reproducen de la manera intentada por usted.</li> </ul>	Se ha determinado el orden de reproducción durante la grabación de los archivos.	_____
	<ul style="list-style-type: none"> <li>El tiempo de reproducción transcurrido no es correcto.</li> </ul>	Esto sucede a veces durante la reproducción. Esto depende de cómo fueron grabadas las pistas en el disco.	_____
	<ul style="list-style-type: none"> <li>Aparece “NO FILES” en la pantalla.</li> </ul>	El disco actual no contiene ninguna pista MP3/WMA.	Inserte un disco que contenga pistas MP3/WMA.
<ul style="list-style-type: none"> <li>No se visualizan los caracteres correctos (por ej.: nombre del álbum).</li> </ul>	Este receptor puede visualizar sólo letras alfabéticas (mayúsculas: A – Z), números, y un número limitado de símbolos.	_____	

	Síntomas	Causas	Soluciones
Cambiador de CD	• Aparece “NO DISC” en la pantalla.	No hay disco en el cargador. El disco está insertado al revés.	Inserte el disco en el cargador. Inserte correctamente el disco.
	• Aparece “NO MAG” en la pantalla.	No hay ningún cargador en el cambiador de CD.	Inserte el cargador.
	• Aparece “RESET 8” en la pantalla.	Este receptor no está conectado correctamente al cambiador de CD.	Conecte correctamente este receptor y el cambiador de CD y pulse el botón de reinicialización del cambiador de CD.
	• Aparece “RESET 1” – “RESET 7” en la pantalla.	_____	Pulse el botón de reinicialización del cambiador de CD.
	• El cambiador de CD no funciona en absoluto.	El microcomputador incorporado podría estar funcionando incorrectamente debido a ruidos, etc.	Reinicie el receptor (consulte la página 2).
SIRIUS	• “CALL 1-888-539-SIRIUS TO SUBSCRIBE” se desplaza en la pantalla.	No se ha efectuado la suscripción.	Se inicia la suscripción (consulte la página 26).
	• “NO SIGNAL” se desplaza en la pantalla.	Las señales son muy débiles.	Muévase hacia un área de señales más fuertes.
	• “NO ANTENNA” se desplaza en la pantalla.	La antena no está firmemente conectada.	Conecte firmemente la antena.
	• Aparece “NO CH” en la pantalla durante unos 5 segundos y seguidamente vuelve a la visualización anterior.	No hay transmisión en el canal seleccionado.	Seleccione otro canal o continúe escuchando el canal anterior.
	• Aparece o se desplaza “NO (información)*” en la pantalla.	No hay información de texto para el canal seleccionado.	_____
	• No se escucha ningún sonido.	“UPDATING” parpadea en la pantalla.	El receptor está actualizando la información de canal y tarda algunos minutos en finalizar.
	• La radio SIRIUS no funciona en absoluto.	El microcomputador incorporado podría estar funcionando incorrectamente debido a ruidos, etc.	Vuelva a conectar la radio SIRIUS después de algunos segundos.

\* NO CATEGORY, NO CHANNEL, NO ARTIST, NO COMPOSER o NO SONG/PROGRAM.

# Especificaciones

ESPAÑOL

## SECCIÓN DEL AMPLIFICADOR DE AUDIO

Salida de potencia:

20 W RMS x 4 canales a 4 Ω y ≤ 1%

THD+N

Relación señal a ruido:

80 dBA (referencia: 1 W en 4 Ω)



Impedancia de carga: 4 Ω (tolerancia de 4 Ω a 8 Ω)

Gama de control de tono:

Graves: ±10 dB a 100 Hz

Agudos: ±10 dB a 10 kHz

Respuesta de frecuencias: 40 Hz a 20 000 Hz

Nivel/impedancia salida línea:

KD-AR560: 4,0 V/20 kΩ de carga (plena escala)

KD-G510: 2,5 V/20 kΩ de carga (plena escala)

Impedancia de salida: 1 kΩ

Nivel/impedancia salida subwoofer:

2,0 V/20 kΩ de carga (plena escala)

Otros terminales: Cambiador de CD, SUBWOOFER

## SECCIÓN DEL SINTONIZADOR

Gama de frecuencias:

FM: 87,5 MHz a 107,9 MHz

(con el intervalo entre canales ajustado a 200 kHz)

87,5 MHz a 108,0 MHz

(con el intervalo entre canales ajustado a 50 kHz)

AM: 530 kHz a 1 710 kHz

(con el intervalo entre canales ajustado a 10 kHz)

531 kHz a 1 602 kHz

(con el intervalo entre canales ajustado a 9 kHz)

[Sintonizador de FM]

Sensibilidad útil: 11,3 dBf (1,0 μV/75 Ω)

Sensibilidad de silenciamiento 50 dB:

16,3 dBf (1,8 μV/75 Ω)

Selectividad de canal alternativo (400 kHz): 65 dB

Respuesta de frecuencias: 40 Hz a 15 000 Hz

Separación estereofónica: 35 dB

Relación de captura: 1,5 dB

[Sintonizador de AM]

Sensibilidad: 20 μV

Selectividad: 35 dB

## SECCIÓN DEL REPRODUCTOR DE CD

Tipo: Reproductor de discos compactos

Sistema de detección de señal: Captor óptico sin contacto (láser semiconductor)

Número de canales: 2 canales

(estereofónicos)

Respuesta de frecuencias: 5 Hz a 20 000 Hz

Gama dinámica: 96 dB

Relación señal a ruido: 98 dB

Lloro y trémolo: Inferior al límite medible

Formato de decodificación MP3:

MPEG1/2 Audio Layer 3

Máx. velocidad de bits: 320 kbps

Formato de decodificación WMA (Windows Media® Audio):

Máx. velocidad de bits: 192 kbps

## GENERAL

Requisitos de potencia:

Voltaje de funcionamiento:

14,4 V CC (tolerancia de 11 V a 16 V)

Sistema de puesta a tierra: Negativo a masa

Temperatura de funcionamiento admisible:

0°C a +40°C (32°F a 104°F)

Dimensiones (An x Al x Pr):

Tamaño de instalación (aprox.):

182 mm x 52 mm x 150 mm

(7-3/16 pulgada x 2-1/16 pulgada x

5-15/16 pulgada)

Tamaño del panel (aprox.):

188 mm x 58 mm x 11 mm

(7-7/16 pulgada x 2-5/16 pulgada x

7/16 pulgada)

Peso (aprox.):

1,5 kg (3,4 lbs) (excluyendo accesorios)

*El diseño y las especificaciones se encuentran sujetos a cambios sin previo aviso.*

Si necesita un kit para su automóvil, consulte su directorio telefónico para buscar la tienda especializada en car audio más cercana.

- Microsoft y Windows Media son marcas registradas o bien marcas comerciales de Microsoft Corporation en los Estados Unidos y/u otros países.

Merci pour avoir acheté un produit JVC.

Veuillez lire attentivement toutes les instructions avant d'utiliser l'appareil afin de bien comprendre son fonctionnement et d'obtenir les meilleures performances possibles.

## IMPORTANT POUR PRODUITS LASER

1. PRODUIT LASER CLASSE 1
2. **ATTENTION:** N'ouvrez pas le couvercle supérieur. Il n'y a aucune pièce réparable par l'utilisateur à l'intérieur de l'appareil; confiez toute réparation à un personnel qualifié.
3. **ATTENTION:** Risque de radiations laser visible et invisible quand l'appareil est ouvert et que le système de verrouillage ne fonctionne pas ou a été mis hors service. Évitez toute exposition directe au rayon.

### Avertissement:

Si vous souhaitez opérer l'appareil pendant que vous conduisez, assurez-vous de bien regarder devant vous afin de ne pas causer un accident de la circulation.

### Comment réinitialiser votre appareil

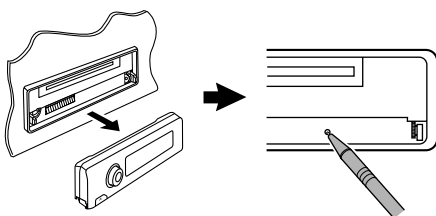

- Cette procédure réinitialise le micro-ordinateur. Vos ajustements pré-réglés sont aussi effacés.

### Comment forcer l'éjection d'un disque

Si un disque ne peut pas être reconnu ou ne peut pas être éjecté par l'autoradio, forcez l'éjection de la façon suivante.



“PLEASE” et “EJECT” apparaissent alternativement sur l'affichage.

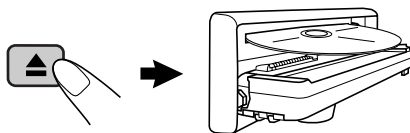

- Si cela ne fonctionne pas, essayez de réinitialiser l'autoradio.
- Faites attention de ne pas faire tomber le disque quand il est éjecté.

# Table des matières

Comment réinitialiser votre appareil .....	2	<b>Ajustements sonores .....</b>	<b>18</b>
Comment forcer l'éjection d'un disque.....	2	<b>Sélection des modes sonores préréglés (C-EQ: égaliseur personnalisé) .....</b>	<b>18</b>
Comment lire ce manuel.....	4	Ajustement du son .....	19
Comment utiliser la touche M MODE...	4	<b>Réglages généraux — PSM ....</b>	<b>20</b>
<b>Panneau de commande</b>		Procédure de base .....	20
— <b>KD-AR560/KD-G510 .....</b>	<b>5</b>	<b>Autres fonctions principales ...</b>	<b>23</b>
Identification des parties.....	5	Affectation de titres aux sources .....	23
<b>Télécommande — RM-RK50 .....</b>	<b>6</b>	Retrait du panneau de commande.....	24
Composants principaux et caractéristiques.....	6	<b>Utilisation d'un appareil extérieur .....</b>	<b>25</b>
<b>Pour commencer .....</b>	<b>7</b>	Lecture d'un appareil extérieur.....	25
<b>Opérations de base .....</b>	<b>7</b>	<b>Utilisation de la radio SIRIUS® ...</b>	<b>26</b>
Annulation de la démonstration des affichages .....	8	Écoute de la radio SIRIUS® .....	27
Réglage de l'horloge.....	8	Mémorisation des canaux .....	28
<b>Fonctionnement de la radio....</b>	<b>9</b>	Écoute d'un canal préréglée .....	28
<b>Écoute de la radio.....</b>	<b>9</b>	<b>Entretien .....</b>	<b>29</b>
Mémorisation des stations .....	10	<b>Pour en savoir plus à propos de cet autoradio .....</b>	<b>30</b>
Écoute d'une station préréglée .....	11	<b>Guide de dépannage .....</b>	<b>32</b>
<b>Opérations des disques.....</b>	<b>12</b>	<b>Spécifications .....</b>	<b>35</b>
<b>Lecture d'un disque dans l'autoradio....</b>	<b>12</b>		
<b>Lecture de disques dans le changeur de CD.....</b>	<b>13</b>		
Autres fonctions principales .....	15		
Changement des informations sur l'affichage .....	16		
Sélection des modes de lecture .....	17		

## **\*Pour sécurité....**

- N'augmentez pas trop le volume car cela bloquerait les sons de l'extérieur rendant la conduite dangereuse.
- Arrêtez la voiture avant de réaliser toute opération compliquée.



## **\*Température à l'intérieur de la voiture....**

Si votre voiture est restée garée pendant longtemps dans un climat chaud ou froid, attendez que la température à l'intérieur de la voiture redevienne normale avant d'utiliser l'appareil.

## Comment lire ce manuel

Les méthodes suivantes sont utilisées pour rendre les explications simples et faciles à comprendre.

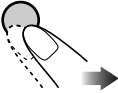
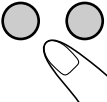
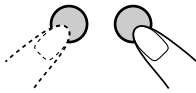
- Certains conseils et remarques sont donnés dans la section “Pour en savoir plus à propos de cet autoradio” (voir les pages 30 et 31).
- L’utilisation des touches est expliquée principalement à l’aide d’illustrations, comme montré ci-après:

	Appuyez brièvement.
	Appuyez répétitivement.
	Appuyez sur une de ces touches.
	Maintenez pressée jusqu'à ce que vous obteniez la réponse souhaitée.
	Maintenez pressées les deux touches en même temps.

Les marques suivantes sont utilisées pour indiquer...



: Utilisation du lecteur CD intégré.



: Utilisation du changeur de CD extérieur.

## Comment utiliser la touche M MODE

Si vous appuyez sur M MODE, l'autoradio entre en mode de fonction, et les touches numériques et les touches ▲/▼ fonctionnent comme touches de fonction.

Ex.: Quand la touche numérique 2 fonctionne comme touche MO (monophonique).

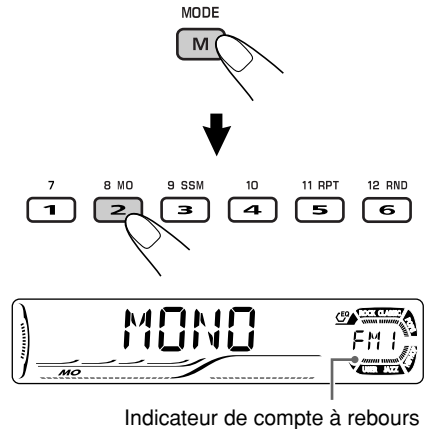

**Pour utiliser à nouveau ces touches pour leurs fonctions originales après avoir appuyé sur M MODE**, attendez 5 secondes sans appuyer sur aucune de ces touches jusqu'à ce que le mode de fonction soit annulé.

- Appuyer de nouveau sur M MODE annulé aussi le mode de fonction.

### Précautions sur le réglage du volume:

Les disques produisent très peu de bruit par rapport aux autres sources. Réduisez le volume avant de reproduire un disque afin d'éviter d'endommager les enceintes par la soudaine augmentation du niveau de sortie.



## Identification des parties

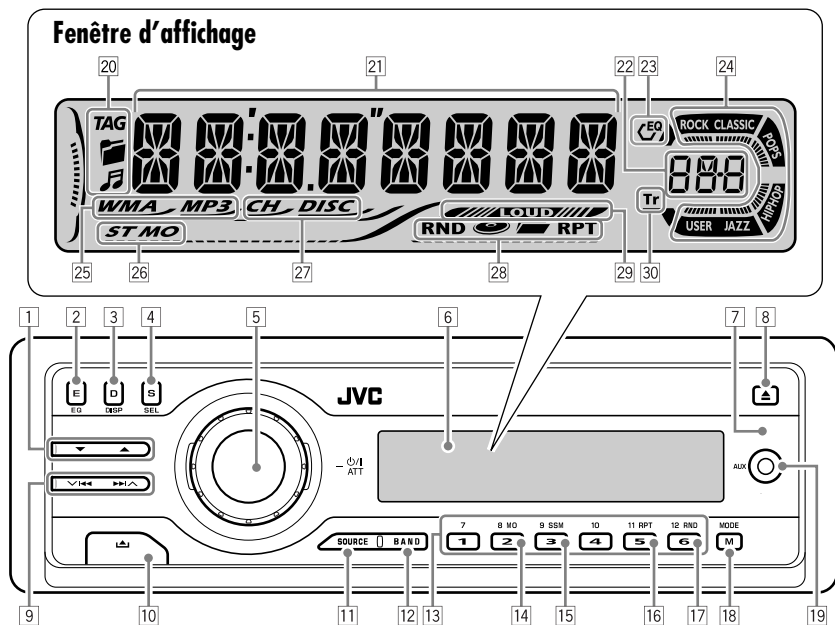

- 1 Touches ▲ (haut) / ▼ (bas)
- 2 Touche E EQ (égaliseur)
- 3 Touche D DISP (affichage)
- 4 Touche S SEL (sélection)
- 5
  - Molette de commande
  - Touche  $\phi$ /I ATT (attente/sous tension, atténuation)
- 6 Fenêtre d'affichage
- 7 Capteur de télécommande
  - *N'EXPOSEZ PAS le capteur de télécommande à une forte lumière (lumière directe du soleil ou éclairage artificiel).*
- 8 Touche ▲ (éjection)
- 9 Touches ▼ |◀◀▶▶| ▲
- 10 Touche ▲ (libération du panneau de commande)
- 11 Touche SOURCE
- 12 Touche BAND
- 13 Touches numériques
- 14 Touche MO (monophonique)
- 15 Touche SSM (Mémorisation automatique séquentielle des stations puissantes)
- 16 Touche RPT (répétition)
- 17 Touche RND (aléatoire)
- 18 Touche M MODE
- 19 Prise d'entrée AUX (auxiliaire)
  - *NON compatible avec les signaux numériques.*

### Fenêtre d'affichage

- 20 Indicateurs d'informations du disque—TAG (balise ID3), (dossier), (plage/fichier)
- 21 Affichage principal
- 22 Affichage de la source
- Indicateur de niveau de volume
- 23 Indicateur EQ (égaliseur)
- 24 Indicateurs de mode sonore (C-EQ: égaliseur personnalisé)—ROCK, CLASSIC, POPS, HIP HOP, JAZZ, USER
  - fonctionne aussi comme indicateur de compte à rebours et comme indicateur de niveau sonore pendant la lecture (voir page 21).
- 25 Indicateurs de type de disque—WMA, MP3
- 26 Indicateurs de réception du tuner—ST (stéréo), MO (monophonique)
- 27 Indicateurs de source de lecture—CH: *S'allume uniquement quand CD-CH est choisi comme source de lecture.* DISC: *S'allume pour le lecteur CD intégré.*
- 28 Indicateurs de mode de lecture / indicateurs d'option—RND (aléatoire), (disque), (dossier), RPT (répétition)
- 29 Indicateur LOUD (loudness)
- 30 Indicateur Tr (plage)

## Mise en place de la pile-bouton au lithium (CR2025)

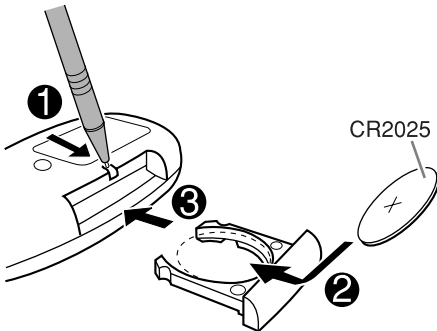

- Pour l'utiliser, dirigez la télécommande directement sur le capteur de télécommande de l'autoradio. Assurez-vous qu'il n'y a pas d'obstacle entre les deux.

### Avertissement:

- Rangez la pile dans un endroit hors de la portée des enfants afin d'éviter tout risque d'accident.
- Pour éviter que la pile ne chauffe, ne se fissure ou cause un incendie:
  - Ne rechargez pas, ne court-circuitiez pas, ne chauffez pas la pile ni ne la jeter dans un feu.
  - Ne laissez pas la pile avec d'autres objets métalliques.
  - Ne piquez pas la pile avec des ciseaux ou d'autres objets similaires.
  - Enveloppez la pile de ruban isolant avant de la mettre au rebut ou de la ranger.

### Attention:

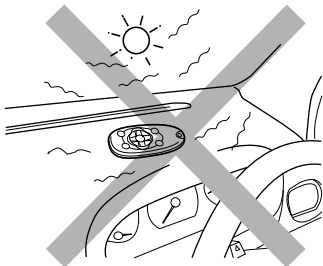

## Composants principaux et caractéristiques

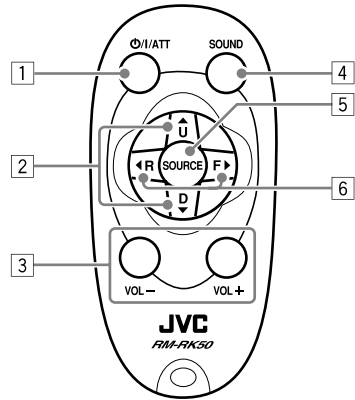

- 1 Touche  $\odot$ /I/ATT (attente/sous tension/atténuation)
  - Met l'appareil sous et hors tension et atténue aussi le son.
- 2 Touches  $\blacktriangle$  U (haut) / D (bas)  $\blacktriangledown$ 
  - $\blacktriangle$  U: Change les bandes FM/AM.
  - $\blacktriangledown$  D: Change les stations préregistrées.
  - Change le dossier de disque MP3/WMA.
  - Lors de la lecture d'un disque MP3 sur un changeur de CD compatible MP3:
    - Change le disque si la touche est pressée brièvement.
    - Change le dossier si la touche est maintenue pressée.
  - Pendant l'écoute de la radio SIRIUS:
    - Change les catégories.
- 3 Touches VOL - / VOL +
  - Ajuste le niveau de volume.
- 4 Touche SOUND
  - Choisit les modes sonores préregistrés (C-EQ: égaliseur personnalisé).
- 5 Touche SOURCE
  - Choisit la source.
- 6 Touches  $\blacktriangleleft$  R (retour) / F (avance)  $\blacktriangleright$ 
  - Recherche les stations si pressées brièvement.
  - Avance ou recule rapidement la plage si les touches sont maintenues pressées.
  - Change les plages du disque.
  - Pendant l'écoute de la radio SIRIUS:
    - Change les canaux si les touches sont pressées brièvement.
    - Change les canaux rapidement si les touches sont maintenues pressées.

# Pour commencer

## Opérations de base

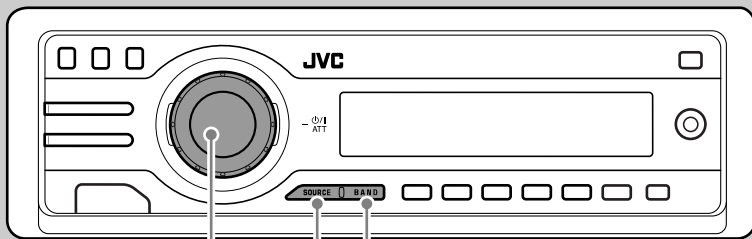

FRANÇAIS

1

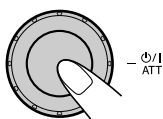

2

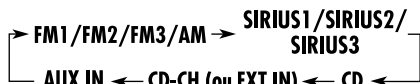

Vous ne pouvez pas choisir certaines sources si elles ne sont pas prêtes.

3

- Pour le tuner FM/AM uniquement

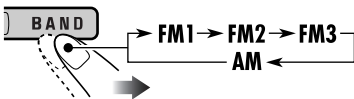

- Pour la radio SIRIUS® uniquement

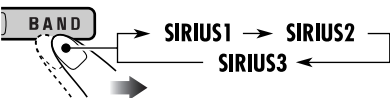

4

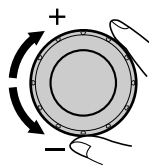

Le niveau de volume apparaît.



Indicateur de niveau de volume

5

Ajustez le son comme vous le souhaitez. (Voir les pages 18 et 19.)

### Pour couper le volume momentanément (ATT)

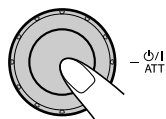

Pour rétablir le son, appuyez de nouveau sur la touche.

### Pour mettre l'appareil hors tension

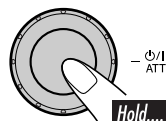

## Annulation de la démonstration des affichages

Si aucune opération n'est effectuée pendant environ 20 secondes, la démonstration des affichages démarre.

[Réglage initial: DEMO ON]—voir page 20.

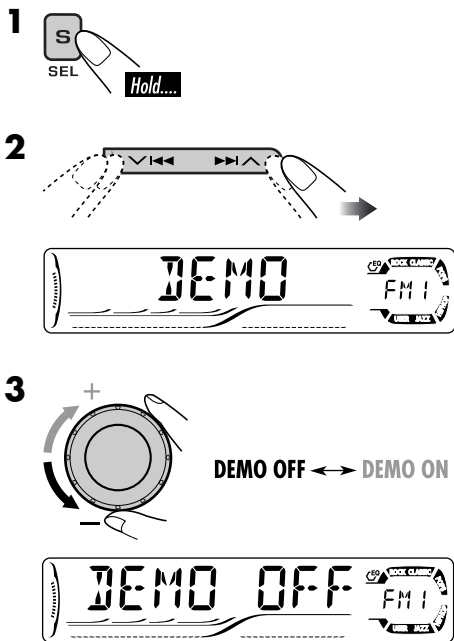

### 4 Terminez la procédure.

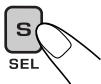

### Pour mettre en service la démonstration des affichages

À l'étape **3** ci-dessus...

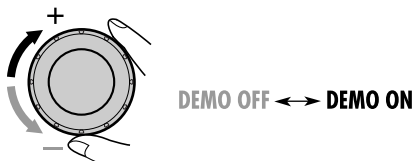

## Réglage de l'horloge

- 1**  Hold...
- 2 Réglez les heures et les minutes.**
- 1** Choisissez "CLOCK H" (heures), puis ajustez les heures.
  - 2** Choisissez "CLOCK M" (minutes), puis ajustez les minutes.

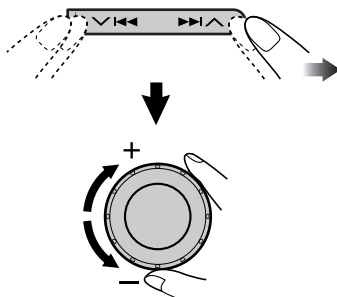

### 3 Terminez la procédure.



### Pour vérifier l'heure actuelle quand l'appareil est hors tension



# Fonctionnement de la radio

## Écoute de la radio

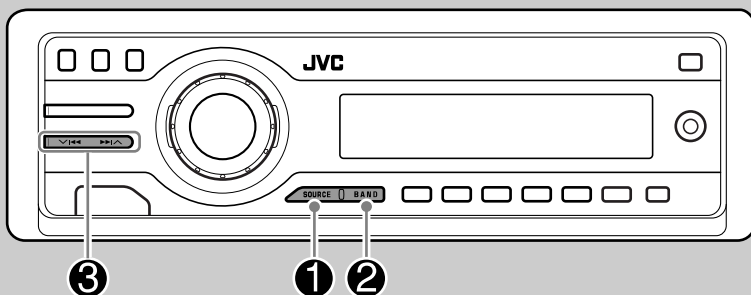

FRANÇAIS

1



2

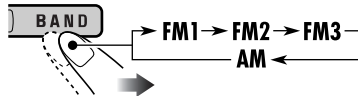

La bande choisie apparaît.

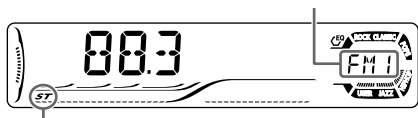

S'allume lors de la réception d'une émission FM stereo avec un signal suffisamment fort.

3

Démarrez la recherche d'une station.

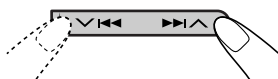

Quand une station est reçue, la recherche s'arrête.

**Pour arrêter la recherche**, appuyez de nouveau sur la même touche.

### Pour accorder une station manuellement

À l'étape 3 ci-à gauche...

1



2 Choisissez la fréquence de station souhaitée.



## Quand une émission FM stéréo est difficile à recevoir

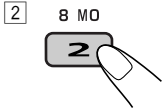
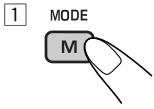

S'allume quand le mode monophonique est mis en service.

La réception est améliorée, mais l'effet stéréo est perdu.

Pour rétablir l'effet stéréo, répétez la même procédure. "MONO OFF" apparaît et l'indicateur MO s'éteint.

## Mémorisation des stations

Vous pouvez pré régler six stations pour chaque bande.

### ■ Préréglage automatique des stations FM—SSM (Mémorisation automatique séquentielle des stations puissantes)

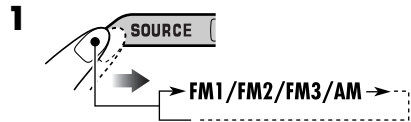

### 2 Choisissez la bande FM (FM1 – FM3) pour laquelle vous souhaitez mémoriser les stations.

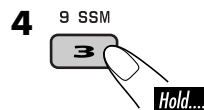
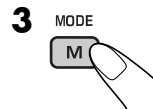
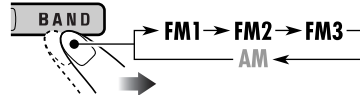

"SSM" clignote, puis disparaît quand le préréglage automatique est terminé.

Les stations FM locale avec les signaux les plus forts sont recherchées et mémorisées automatiquement dans la bande FM.

## Préréglage manuel

Ex.: Mémorisation de la station FM de fréquence 92,5 MHz sur le numéro de préréglage 4 de la bande FM1.

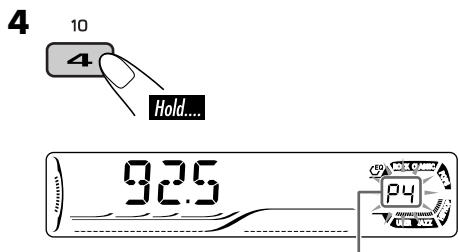
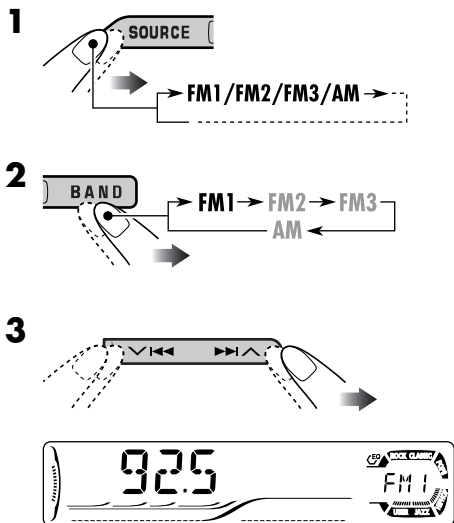

Le numéro de préréglage clignote un instant.

## Écoute d'une station préréglée

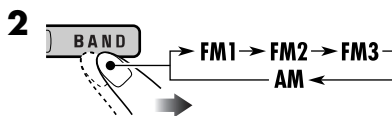
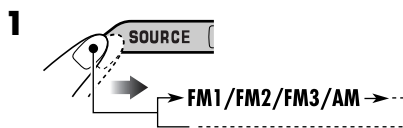

**3** Choisissez la station préréglée (1 – 6) souhaitée.

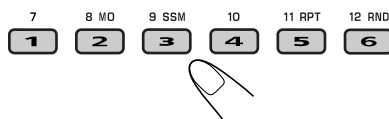

ou



## Pour vérifier l'heure actuelle pendant l'écoute d'une station FM ou AM

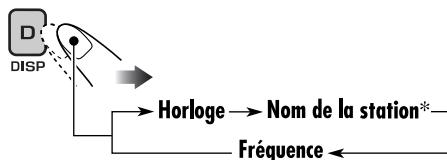

\* Si aucun titre n'est affecté à une station, "NO NAME" apparaît. Pour affecter un titre à une station, référez-vous à la page 23.

# Opérations des disques

## lecture d'un disque dans l'autoradio

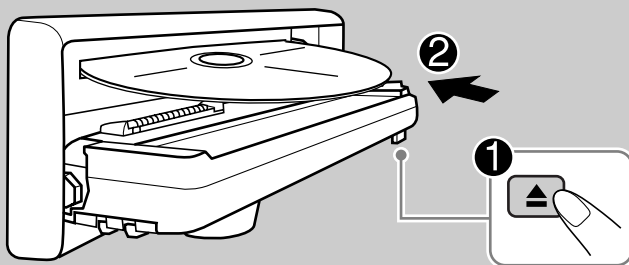

Toutes les plages sont reproduites répétitivement jusqu'à ce que vous changiez la source ou éjectiez le disque.

FRANÇAIS

### A propos des disques MP3 et WMA

Les "plages" MP3 et WMA (Windows Media® Audio) (les termes "fichier" et "plage" sont utilisés de façon interchangeable) sont enregistrées dans des "dossiers".

- Lors de l'insertion d'un disque MP3 ou WMA :

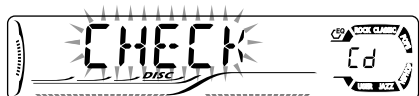

Nombre total de dossiers

Nombre total de plages



\*1

Les informations relatives au disque apparaissent automatiquement (voir page 16).

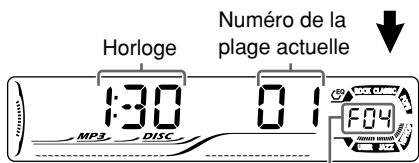

Horloge

Numéro de la plage actuelle

Numéro du dossier choisi

- Lors de l'insertion d'un disque CD audio ou CD Text :

Durée de lecture totale du disque inséré

Nombre total de plages du disque inséré



CD Text: Le titre du disque/interprète → Titre de la plage apparaissent automatiquement (voir page 16).

Horloge\*2

Numéro de la plage actuelle



- \*2 La durée de lecture écoulée apparaît pendant un instant si le disque actuel est un CD audio.

### Pour arrêter la lecture et éjecter le disque



\*1 L'indicateur MP3 ou l'indicateur WMA s'allume, en fonction du type de fichier détecté.



# Lecture de disques dans le changeur de CD

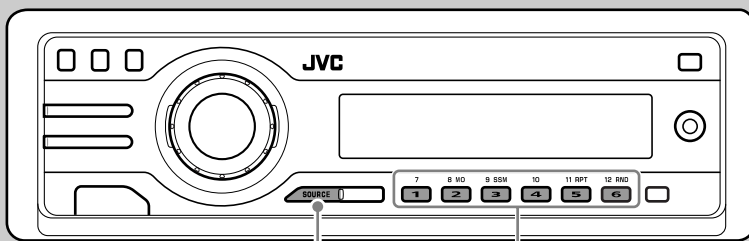

1

2

## À propos du changeur de CD

Il est recommandé d'utiliser un changeur de CD JVC compatible MP3 avec votre autoradio.

- Vous pouvez aussi connecter un autre changeur de CD de la série CH-X (sauf le CH-X99 et le CH-X100). Cependant, ils ne sont pas compatibles avec les disques MP3 et vous ne pourrez pas les reproduire.
- Vous ne pouvez pas utiliser les changeurs de CD de la série KD-MK avec cet autoradio.
- Les textes d'information enregistrés sur les CD Text peuvent être affichés quand un changeur de CD JVC compatible CD Text est connecté.

Avant d'utiliser votre changeur de CD:

- Référez-vous aussi aux manuel d'instructions fournies avec votre changeur de CD.
- Vous ne pouvez pas commander et reproduire de disque WMA dans le changeur de CD.

Toutes les plages des disques en place dans le magasin sont reproduites répétitivement jusqu'à ce que vous changiez la source ou éjectiez le magasin du changeur de CD.

1

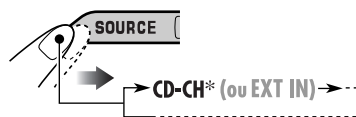

\* Si vous avez changé le réglage "EXT IN" sur "EXT IN" (voir page 25), vous ne pouvez pas choisir le changeur de CD.

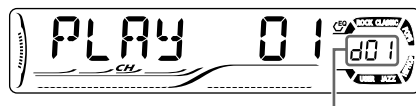
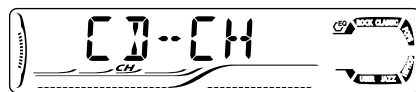

Numéro du disque choisi

2

## Choisissez un disque.

Pour un numéro de disque entre 01 et 06:



Pour un numéro de disque entre 07 et 12:



Hold....

- Quand le disque actuel est un disque MP3:



Nom du dossier\*1



Numéro du dossier choisi

Les informations relatives au disque apparaissent automatiquement (voir page 16).

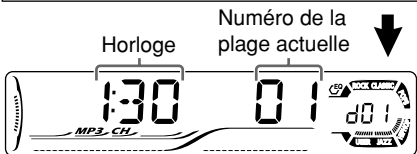

Horloge

Numéro de la  
page actuelle

- \*1 "ROOT" apparaît si aucun dossier ne se trouve dans le disque.

- Quand le disque actuel est un CD audio ou un CD Text:

CD Text: Le titre du disque/interprète → Titre de la page apparaissent automatiquement (voir page 16).

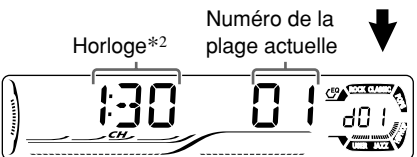

Horloge\*2

Numéro de la  
page actuelle

- \*2 La durée de lecture écoulee apparaît pendant un instant si le disque actuel est un CD audio.

## Pour faire avancer ou reculer rapidement la plage

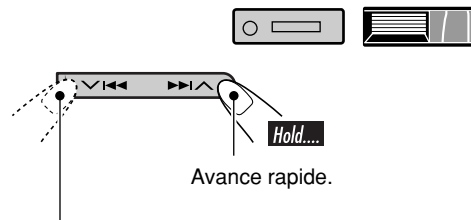

Retour rapide.

## Pour aller aux plages suivantes ou précédentes

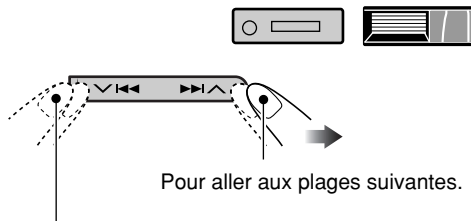

Pour aller au début de la plage actuelle, puis aux plages précédentes.

## Pour aller aux dossiers suivants ou précédents (seulement pour les disques MP3 ou WMA)

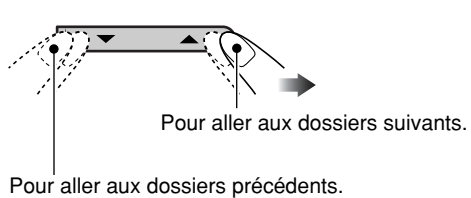
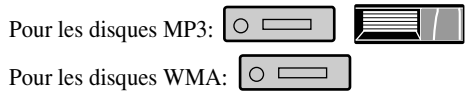

## Pour localiser directement une plage particulière (pour les CD) ou un dossier particulier (pour les disques MP3 ou WMA)



Pour choisir un numéro compris entre 01 et 06:



Pour choisir un numéro compris entre 07 et 12:



- Pour utiliser la recherche de dossier sur un disque MP3/WMA, il faut qu'un numéro de 2 chiffres soit affecté au début du nom des dossiers—01, 02, 03, etc.

- Pour choisir une plage particulière dans un dossier (pour les disques MP3 ou WMA) après avoir choisi un dossier:



## Autres fonctions principales

### Pour sauter une plage rapidement pendant la lecture



- Pour les disques MP3 ou WMA, vous pouvez sauter une plage à l'intérieur du même dossier. Ex.: Pour choisir la plage 32 lors de la lecture de la plage 6

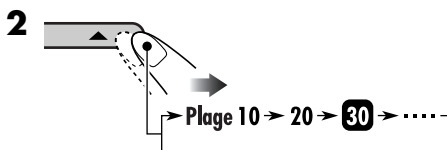
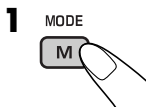

La première fois que vous appuyez sur la touche +10 ou -10, la lecture saute à la plage supérieure ou inférieure la plus proche dont le numéro est un multiple de 10 (par ex. 10, 20, 30).

Puis, chaque fois que vous appuyez sur la touche, vous pouvez sauter 10 pages.

- Après la dernière plage, la première plage est choisie est vice versa.

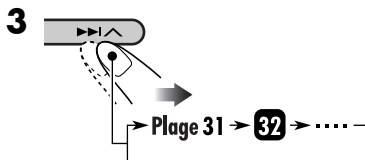

### Interdiction de l'éjection du disque



Vous pouvez verrouiller un disque dans la fente d'insertion.

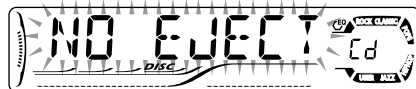
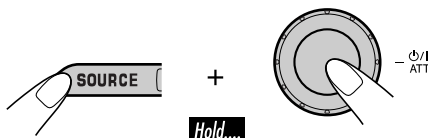

Pour annuler l'interdiction, répétez la même procédure.



## Changement des informations sur l'affichage



FRANÇAIS

### ■ Lors de la lecture d'un CD ou d'un CD Text ( / )



\*1 Si aucun titre n'est affecté à un CD audio, "NO NAME" apparaît. Pour affecter un titre à un CD audio, référez-vous à la page 23.

### ■ Lors de la lecture d'un disque MP3 ( / ) ou WMA ( )

- Quand "TAG DISP" est réglé sur "TAG ON" (voir page 22)

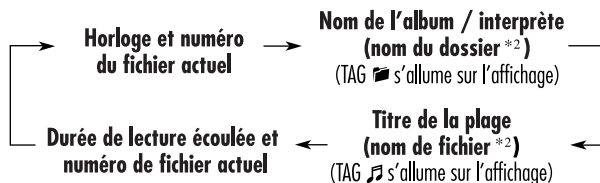

\*2 Si un fichier MP3/WMA n'a pas de balises ID3, le nom du dossier et le nom du fichier apparaissent. Dans ce cas, l'indicateur TAG ne s'allume pas.

- Quand "TAG DISP" est réglé sur "TAG OFF"

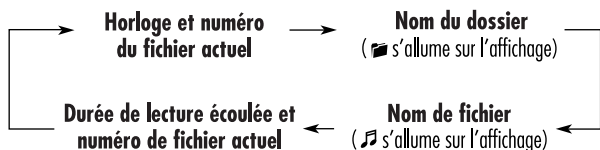

## Sélection des modes de lecture

Vous pouvez utiliser un des modes de lecture suivants à la fois.

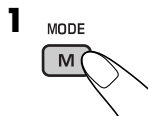

### 2 Choisissez le mode de lecture souhaité.

#### Lecture répétée

11 RPT

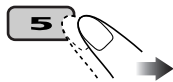

Ex.: Quand "TRK RPT" est choisi pendant la lecture d'un disque MP3 dans l'autoradio

#### Lecture aléatoire

12 RND

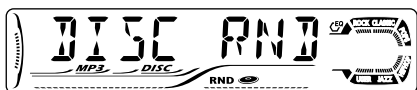

Ex.: Quand "DISC RND" est choisi pendant la lecture d'un disque MP3 dans l'autoradio

Mode	Reproduit répétitivement
------	--------------------------

- |                    |   |
|--------------------|---|
| <b>TRK RPT:</b>    | La plage actuelle.<br>• RPT s'allume.                         |
| <b>FLDR RPT*1:</b> | Toutes les plages du dossier actuel.<br>•  et RPT s'allument. |
| <b>DISC RPT*2:</b> | Toutes les plages du disque actuel.<br>•  et RPT s'allument.  |
| <b>RPT OFF:</b>    | Annulation.   |

Mode	Reproduit dans un ordre aléatoire
------	-----------------------------------

- |                    |  |
|--------------------|--|
| <b>FLDR RND*1:</b> | Toutes les plages du dossier actuel, puis les plages du dossier suivant, etc.<br>• RND et  s'allument. |
| <b>DISC RND:</b>   | Toutes les plages du disque actuel.<br>• RND et  s'allument.   |
| <b>MAG RND*2:</b>  | Toutes les plages des disques insérés.<br>• RND s'allume.  |
| <b>RND OFF:</b>    | Annulation.  |

\*1 Uniquement lors de la lecture d'un disque MP3 ( / ) ou WMA ( ).

\*2 Uniquement lors de la lecture de disques dans le changeur de CD ( ).

# Ajustements sonores

## Sélection des modes sonores préréglés (C-EQ: égaliseur personnalisé)

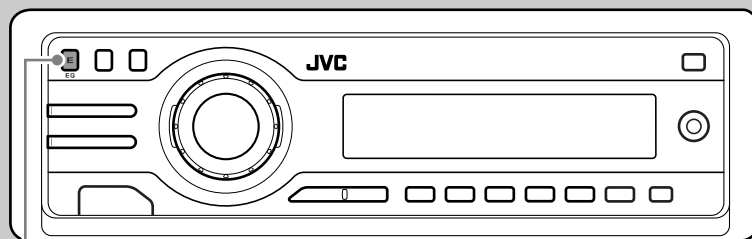

1

Vous pouvez sélectionner un mode sonore prérégulé adapté à votre genre de musique.

FRANÇAIS

1



Ex.: Quand "ROCK" est choisi.

Modèle d'affichage pour chaque mode sonore:

USER	ROCK
JAZZ	CLASSIC
HIP HOP	POPS

Indication	Pour:	Valeurs prérégulées		
		BAS* <sup>1</sup>	TRE* <sup>2</sup>	LOUD* <sup>3</sup>
USER	(Pas d'effet)	00	00	OFF
ROCK	Musique rock ou disco	+03	+01	ON
CLASSIC	Musique classique	+01	-02	OFF
POPS	Musique légère	+04	+01	OFF
HIP HOP	Musique funk ou rap	+02	00	ON
JAZZ	Musique jazz	+02	+03	OFF

\*1 *BAS*: Graves

\*2 *TRE*: Aigus

\*3 *LOUD*: Loudness

## Ajustement du son

Vous pouvez ajuster les caractéristiques du son comme vous le souhaitez.

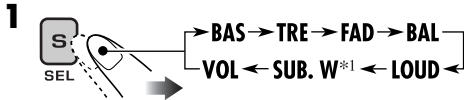

\*1 Pour le KD-G510: Est affiché uniquement quand "L/O MODE" est réglé sur "WOOFER" (voir page 21).



Ex.: Quand "TRE" est choisi

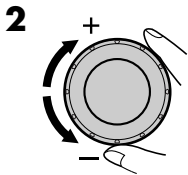

La courbe graphique change quand vous ajustez le niveau.

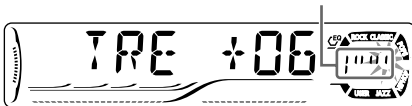

Indication	Pour:	Plage
BAS*2 (graves)	Ajuste les graves.	-06 (min.) à +06 (max.)
TRE*2 (aigus)	Ajuste les aigus.	-06 (min.) à +06 (max.)
FAD*3, *7 (fader)	Ajustez la balance avant-arrière des enceintes.	R06 (arrière seulement) à F06 (avant seulement)
BAL*7 (balance)	Ajustez la balance gauche-droite des enceintes.	L06 (gauche seulement) à R06 (droite seulement)
LOUD*2 (loudness)	Accentue les basses et hautes fréquences pour produire un son plus équilibré aux faibles niveaux de volume.	LOUD ON ↑ LOUD OFF
SUB. W*4 (caisson de grave)	Ajuste le niveau de sortie du caisson de grave.	00 (min.) à 08 (max.)
VOL*5 (volume)	Ajuste le volume.	00 (min.) à 30 ou 50 (max.)*6

\*2 Quand vous ajustez les graves, les aigus ou le loudness, les ajustements réalisés sont mémorisés pour le mode sonore actuel (C-EQ), y compris "USER".

\*3 Si vous utilisez un système à deux enceintes, réglez le niveau du fader sur "00".

\*4 Prend effet uniquement quand un caisson de grave est connecté.

\*5 Normalement, la molette de commande fonctionne comme réglage du volume. Vous n'avez donc pas besoin de choisir "VOL" pour ajuster le niveau du volume.

\*6 Dépend du réglage de commande de gain de l'amplificateur. (Voir page 22 pour les détails.)

\*7 Cet ajustement n'affecte pas la sortie du caisson de grave.

# Réglages généraux — PSM

## Procédure de base

Vous pouvez changer les options PSM (mode des réglages préférés) (sauf pour SID) de la table suivante.



**2** Choisissez une option PSM.

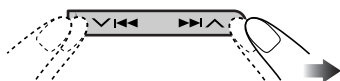

Ex.: Quand "DIMMER" est choisi.

**3** Ajustez l'option PSM choisie.

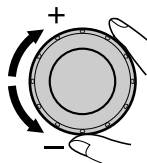

**4** Répétez les étapes **2** et **3** pour ajuster les autres options PSM si nécessaire.

**5** Terminez la procédure.



FRANÇAIS

Indications	Réglages pouvant être choisis, [page de référence]
<b>DEMO</b> Démonstration des affichages	<b>DEMO ON:</b> [Réglage initial]; La démonstration des affichages entre en service si aucune opération n'est réalisée pendant environ 20 secondes, [8]. <b>DEMO OFF:</b> Annulation.
<b>CLOCK H</b> Ajustement des heures	1 – 12, [8] [Réglage initial: 1 (1:00)]
<b>CLOCK M</b> Ajustement des minutes	00 – 59, [8] [Réglage initial: 00 (1:00)]
<b>CLK ADJ</b> *1 Ajustement de l'horloge	<b>AUTO:</b> [Réglage initial]; L'horloge intégrée est ajustée automatiquement en utilisant les données d'horloge fournies par le canal radio SIRIUS®. <b>OFF:</b> Annulation.
<b>T-ZONE</b> *1, *2 Fuseau horaire	Choisissez votre zone d'habitation parmi les fuseaux horaires suivant pour l'ajustement de l'horloge. <b>EASTERN</b> [Réglage initial] ⇄ <b>ATLANTIC</b> ⇄ <b>NEWFOUND</b> ⇄ <b>ALASKA</b> ⇄ <b>PACIFIC</b> ⇄ <b>MOUNTAIN</b> ⇄ <b>CENTRAL</b> ⇄ (retour au début)



Indications	Réglages pouvant être choisis, [page de référence]
<b>DST</b> *1, *2 Heure d'été	Mettez en service l'heure d'été si votre zone d'habitation y est soumise. <b>ON:</b> [Réglage initial]; Met en service l'heure d'été. <b>OFF:</b> Annulation.
<b>SID</b> *1 SIRIUS® ID	Les 12 chiffres d'identification SIRIUS défilent sur l'affichage près 5 secondes, [26]. • Appuyez sur S SEL pour retourner à l'affichage précédent.
<b>LEVEL</b> Indicateur de niveau sonore	<b>ON:</b> [Réglage initial]; Met en service l'indicateur de niveau sonore. <b>OFF:</b> Annule; l'indicateur du mode sonore apparaît, [18].
<b>DIMMER</b> Gradateur	<b>AUTO:</b> [Réglage initial]; Assombrit l'affichage quand vous allumez les feux de la voiture. <b>ON:</b> Met en service le gradateur. <b>OFF:</b> Annulation.
<b>TEL</b> *3 Sourdine téléphonique	<b>MUTING 1/MUTING 2:</b> Choisissez le mode qui permet de couper le son lors de l'utilisation d'un téléphone cellulaire. <b>OFF:</b> [Réglage initial]; Annulation.
<b>SCROLL</b> *4 Défilement	<b>ONCE:</b> [Réglage initial]; Fait défiler une fois les informations du disque. <b>AUTO:</b> Répète le défilement (avec un intervalle de 5 secondes). <b>OFF:</b> Annulation. • Appuyer sur D DISP pendant plus d'une seconde peut faire défiler l'affichage quelque que soit le réglage utilisé.
<b>WOOFER</b> *5 Fréquence de coupure du caisson de grave	<b>LOW:</b> Les fréquences inférieures à 55 Hz sont envoyées sur le caisson de grave. <b>MID:</b> [Réglage initial]; Les fréquences inférieures à 85 Hz sont envoyées sur le caisson de grave. <b>HIGH:</b> Les fréquences inférieures à 115 Hz sont envoyées sur le caisson de grave.
<b>EXT IN</b> *6 Entrée extérieure	<b>CHANGER:</b> [Réglage initial]; Pour utiliser un changeur de CD JVC, [13]. <b>EXT IN</b> Pour utiliser un autre appareil extérieur (autre que SIRIUS DLP), [25].
<b>L/O MODE</b> *7 Sortie externe	Lors de la connexion d'amplificateurs et/ou d'un caisson de grave (référez-vous au Manuel d'installation/raccordements pour les détails), faites ce réglage correctement. <b>FRONT:</b> [Réglage initial]; Choisissez ce réglage si les deux prises LINE OUT sont utilisées pour connecter les amplificateurs. <b>WOOFER:</b> Choisissez ce réglage si les prises FRONT LINE OUT sont utilisées pour connecter le caisson de grave.

\*1 Est affiché uniquement quand la radio SIRIUS est connectée.

\*2 Est affiché uniquement quand "CLK ADJ" est réglé sur "AUTO".

\*3 Uniquement pour le KD-AR560.

\*4 Certains caractères ou symboles n'apparaissent pas (un blanc apparaît à leur place) sur l'affichage. (Ex. "ABCà!d#" ⇔ "ABCA D ".)

\*5 Pour le KD-G510: Est affiché uniquement quand "L/O MODE" est réglé sur "WOOFER".

\*6 Est affiché uniquement quand une des sources suivantes est choisie—FM, AM, ou CD ou AUX IN.

\*7 Uniquement pour le KD-G510.

À suivre...

Indications	Réglages pouvant être choisis, [page de référence]
<b>AUX ADJ</b> Ajustement du niveau d'entrée auxiliaire	<b>A.ADJ 00 – A.ADJ 05:</b> Permet d'ajuster le niveau d'entrée auxiliaire correctement afin d'éviter une soudaine augmentation du niveau de sortie lorsque vous changez la source de l'appareil extérieur connecté à la prise AUX du panneau de commande sur une autre source. <i>[Réglage initial; A.ADJ 00]</i>
<b>TAG DISP</b> Affichage des balises	<b>TAG ON:</b> <i>[Réglage initial]</i> ; Affiche les balises ID3 lors de la lecture d'une plage MP3/WMA, [16]. <b>TAG OFF:</b> Annulation.
<b>AMP GAIN</b> Commande du gain de l'amplificateur	Vous pouvez changer le niveau de volume maximum de cet autoradio. <b>LOW PWR:</b> VOL 00 – VOL 30 (Choisissez ce réglage si la puissance maximum des enceintes est inférieure à 50 W pour éviter tout dommage.) <b>HIGH PWR:</b> <i>[Réglage initial]</i> ; VOL 00 – VOL 50
<b>AREA</b> Intervalle des canaux du tuner	<b>AREA EU:</b> Choisissez ce réglage si vous utilisez l'autoradio dans une région autre qu'en Amérique du Nord ou du Sud. (FM: 50 kHz—accord manuel, 100 kHz—recherche automatique; AM: 9 kHz) <b>AREA US:</b> <i>[Réglage initial]</i> ; Choisissez ce réglage si vous utilisez cet autoradio en Amérique du Nord ou du Sud. (FM: 200 kHz; AM: 10 kHz)

# Autres fonctions principales

## Affectation de titres aux sources

Vous pouvez affecter des titres aux fréquences des stations et aux CD (dans cet appareil et dans le changeur de CD).

Sources	Le nombre maximum de caractères
Tuner FM/AM	8 caractères maximum (pour 30 fréquences de station maximum pour FM et AM)
CDs/CD-CH	32 caractères maximum (pour 30 des disques)

\* Vous ne pouvez pas affecter un titre à un CD Text ou à un disque MP3/WMA.

### 1 Choisissez les sources.

- Pour le tuner FM/AM: Accordez une station.
- Pour un CD dans cet appareil: Insérez un CD.
- Pour des CD dans le changeur de CD: Choisissez "CD-CH", puis choisissez un numéro de disque.

### 2 Entrez en mode d'affectation de titre.



Ex.: Quand un CD est choisi comme source

### 3 Affectez un titre.

- 1 Choisissez un caractère.

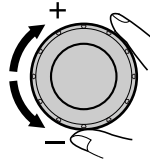

A	B	C	D	E	F	G	H	I	J	K	L	M	N
O	P	Q	R	S	T	U	V	W	X	Y	Z	0	1
2	3	4	5	6	7	8	9	-	/	<	>	espace	

- 2 Déplacez-vous à la position de caractère suivante (ou précédente).



- 3 Répétez les étapes 1 et 2 jusqu'à ce que vous terminiez d'entrer le titre.

### 4 Terminez la procédure.



### Pour effacer tout le titre

À l'étape 2 ci-à gauche...



## Retrait du panneau de commande

Lors du retrait ou de la fixation du panneau de commande, assurez-vous de ne pas endommager les connexions à l'arrière du panneau de commande et sur le porte-panneau.

### Retrait du panneau de commande

Avant de retirer le panneau de commande, assurez-vous de mettre l'appareil hors tension.

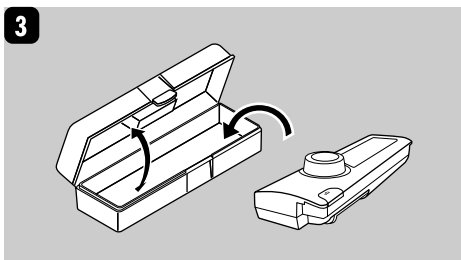
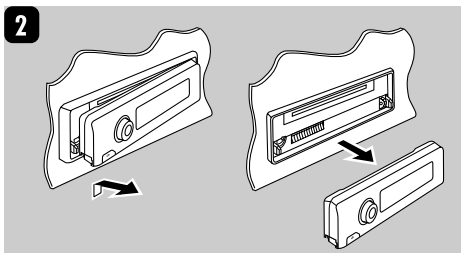
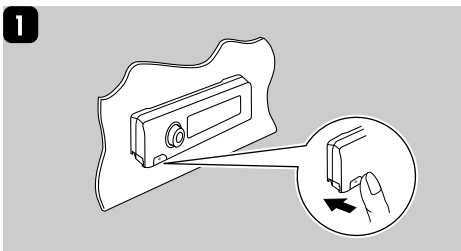

## Fixation du panneau de commande

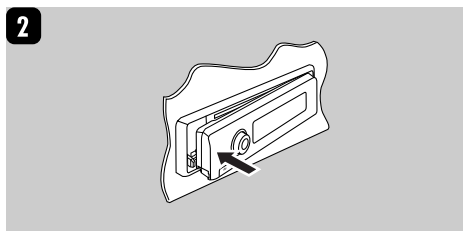
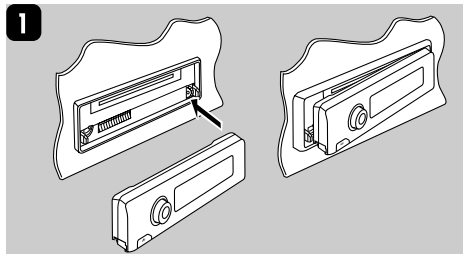

# Utilisation d'un appareil extérieur

## Lecture d'un appareil extérieur

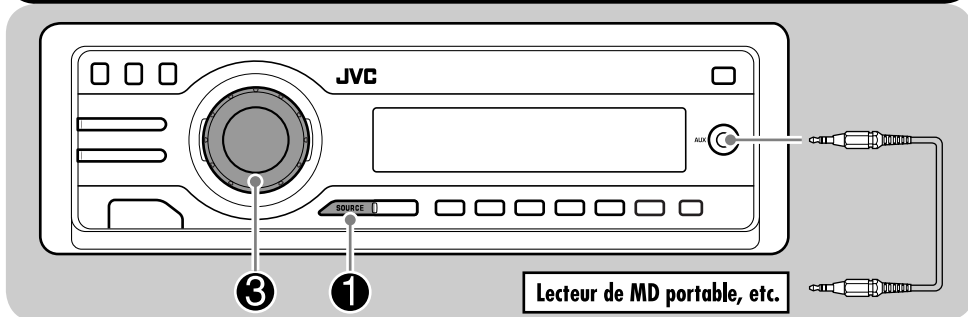

Vous pouvez connecter un appareil extérieur à la prise du changeur de CD à l'arrière de l'appareil en utilisant l'adaptateur d'entrée de ligne KS-U57 (non fourni), et un autre appareil à la prise d'entrée AUX (auxiliaire) sur le panneau de commande.

- Pour les connexions, référez-vous au Manuel d'installation/raccordement (volume séparé).

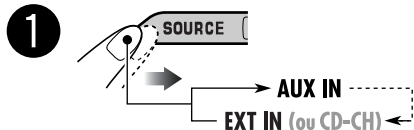

**AUX IN** : Pour choisir l'appareil extérieur connecté à la prise d'entrée AUX.



**EXT IN** : Pour choisir l'appareil extérieur connecté à la prise du changeur de CD à l'arrière de l'appareil en utilisant le KS-U57.



- Si "EXT IN" n'apparaît pas, référez-vous à la page 21 et choisissez l'entrée extérieure (EXT IN).

**2** Mettez l'appareil connecté sous tension et démarrez la lecture de la source.

**3** Ajustez le volume.

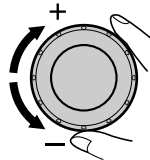

**4** Ajustez le son comme vous le souhaitez. (Voir les pages 18 et 19.)

## À propos de la radio SIRIUS

SIRIUS est une radio par satellite qui peut fournir un son de qualité numérique. SIRIUS a 65 canaux musicaux qui sont tous sans publicité et 50 canaux relatifs aux sports, aux informations et aux divertissements.

Vous pouvez écouter et commander les canaux numériques de la radio SIRIUS à partir de votre autoradio en connectant le processeur DLP (Processeur de signaux satellite-terre) JVC de radio SIRIUS (disponible en option) aux prises du changeur de CD à l'arrière de l'appareil.

- Vous pouvez aussi connecter la radio JVC SIRIUS PnP ("Plug and Play") KT-SR1000 ou KT-SR2000 en utilisant l'adaptateur de radio JVC SIRIUS KS-U100K (non fourni). En mettant sous tension l'autoradio, vous pouvez mettre sous/hors tension la radio JVC PnP. Cependant, vous ne pouvez pas la commander à partir de cet autoradio.

### Mise à jour des informations GCI (Informations de commande globale):

- Si les canaux ont été mis à jour après la suscription, la mise à jour démarre automatiquement. "UPDATING" clignote et aucun son n'est entendu.
- La mise à jour dure plusieurs minutes.
- Pendant la mise à jour, vous ne pouvez pas utiliser votre radio SIRIUS.

Avant d'utiliser votre radio SIRIUS:

- Pour les connexions, référez-vous au Manuel d'installation/raccordement (volume séparé).
- Référez-vous aussi aux Manuel d'instructions fournies avec votre radio SIRIUS.

Avant de pouvoir écouter JVC DLP, activez votre suscription SIRIUS après la connexion.

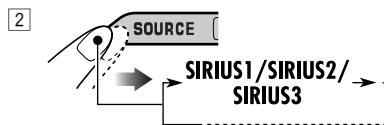
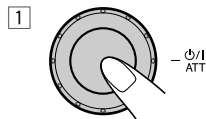

JVC DLP met à jour tous les canaux SIRIUS.

"UPDATING" clignote sur l'affichage pendant quelques minutes. Aucun son n'est entendu pendant la mise à jour.

Une fois terminé, JVC DLP accorde le canal préréglé CH184.

- 3
- Vérifiez votre numéro d'identification SIRIUS (SIRIUS ID), référez-vous à la page 21.
- 4
- Contactez SIRIUS sur Internet à <http://activate.siriusradio.com/> pour activer votre suscription ou appelez le numéro vert SIRIUS au 1-888-539-SIRIUS (7474). "SUB UPDT PRESS ANY KEY" défile sur l'affichage une fois la suscription est terminée.

## Écoute de la radio SIRIUS®

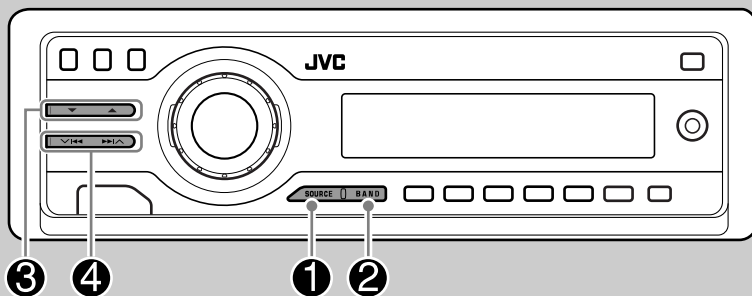

1

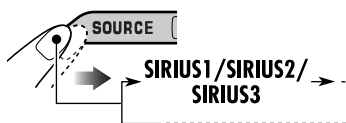

2

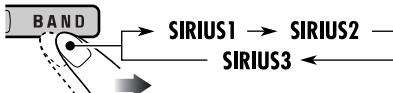

3

Choisissez une catégorie.



Vous pouvez accorder tous les canaux de toutes les catégories en choisissant "ALL".

Choisir une catégorie particulière (SPORTS, ENTERTAINMENT, etc.) vous permet de profiter uniquement des canaux de la catégorie choisie.

4

Choisissez le canal à écouter.

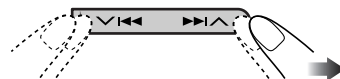

Maintenez pressées ces touches pour changer les canaux rapidement.

- Lorsqu'une catégorie ou un canal est changé, les canaux invalides ou non inscrits sont sautés automatiquement.

## Mémorisation des canaux

Vous pouvez pré-régler six canaux pour chaque bande.

Ex.: Mémorisation d'un canal sur le numéro de pré-réglage 4.

**1** Réalisez les étapes ❶ à ❹ de la page 27 pour accorder le canal souhaité.

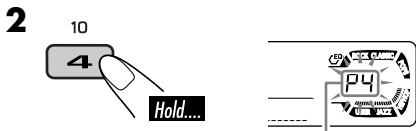

Le numéro de pré-réglage clignote un instant.

## Pour changer les informations affichées lors de l'écoute d'un canal

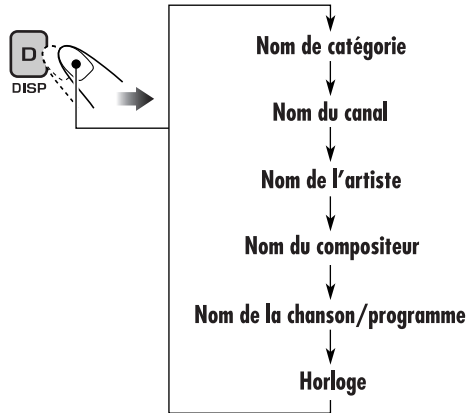

## Écoute d'un canal pré-réglée

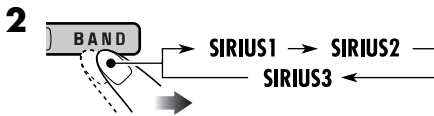
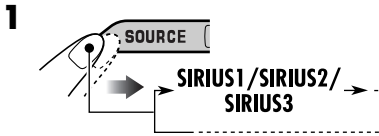

**3** Choisissez le canal pré-réglé (1 – 6) souhaité.





## Comment nettoyer les connecteurs

Un détachement fréquent détériorera les connecteurs.  
Pour minimiser ce problème, frottez périodiquement les connecteurs avec un coton tige ou un chiffon imprégné d'alcool, en faisant attention de ne pas endommager les connecteurs.

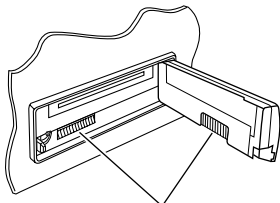

Connecteur

## Condensation d'humidité

De la condensation peut se produire sur la lentille à l'intérieur du lecteur CD dans les cas suivants.

- Après le démarrage du chauffage dans la voiture.
  - Si l'intérieur de la voiture devient très humide.
- Si cela se produit, le lecteur CD risque de ne pas fonctionner correctement. Dans ce cas, éjectez le disque et laissez l'autoradio sous tension pendant quelques heures jusqu'à ce que l'humidité s'évapore.

## Comment manipuler les disques

**Pour retirer un disque de sa boîte,** faites pression vers le centre du boîtier et soulevez légèrement le disque en le tenant par ses bords.

Support central



- Tenez toujours le disque par ses bords. Ne touchez pas la surface enregistrée.

**Pour remettre un disque dans sa boîte,** insérez-le délicatement sur le support central (avec la surface imprimée dirigée vers le haut).

- Conservez les disques dans leur boîte quand vous ne les utilisez pas.

## Pour garder les disques propres

Un disque sale peut ne pas être reproduit correctement.

Si un disque est sale, essuyez-le avec un chiffon doux, en ligne droite du centre vers les bords.



- N'utilisez pas de solvant (par exemple, un nettoyant conventionnel pour disque vinyle, un vaporisateur, un diluant, du bezène, etc.) pour nettoyer les disques.

## Pour reproduire un disque neuf

Les disques neufs ont parfois des ébarbures sur le bord intérieur et extérieur. Si un tel disque est utilisé, cet autoradio risque de le rejeter.



Pour retirer ces ébarbures, frotter les bords avec un crayon, un stylo, etc.

### N'utilisez pas les disques suivants:

Disque gondolé



Autocollant



Reste d'étiquette



Étiquette autocollante

# Pour en savoir plus à propos de cet autoradio

## Opérations de base

### Mise sous tension de l'appareil

- En appuyant sur SOURCE sur l'autoradio, vous pouvez aussi mettre l'appareil sous tension.

### Mise hors tension de l'appareil

- Si vous mettez l'appareil hors tension pendant l'écoute d'un disque, la lecture du disque reprendra à partir du point où la lecture a été interrompue la prochaine fois que vous mettez l'appareil sous tension.

### Sélection de la source

- Quand aucun disque ne se trouve dans l'autoradio, vous ne pouvez pas choisir "CD".
- Si la radio SIRIUS ou le changeur de CD n'est pas connecté, vous ne pouvez pas choisir "SIRIUS" ou "CD-CH".

## Fonctionnement du tuner

### Mémorisation des stations

- Pendant la recherche SSM...
  - Toutes les stations précédemment mémorisées sont effacées et remplacées par des nouvelles.
  - Les stations reçues sont préréglées sur les No 1 (fréquence la plus basse) à No 6 (fréquence la plus haute).
  - Quand la recherche SSM est terminée, la station mémorisée sur le No 1 est accordée automatiquement.
- Lors de la mémorisation manuelle d'une station, la station précédemment mémorisée est effacée quand une nouvelle station est mémorisée sur le même numéro de préréglage.

## Opérations des disques

### Généralités

- Cet autoradio est conçu pour reproduire les CD/CD Text et les CD-R (enregistrables)/CD-RW (réinscriptibles) au format CD audio (CD-DA), MP3 et WMA.
- Quand un disque est en place, choisir "CD" comme source de lecture démarre la lecture du disque.

### Insertion d'un disque

- Si un disque est inséré à l'envers, "PLEASE" et "EJECT" apparaissent alternativement sur l'affichage. Appuyez sur ▲ pour éjecter le disque.
- N'insérez pas de disque de 8 cm (3-3/16 pouces) (CD Single) ou de forme spéciale (en cœur, fleur, etc.) dans la fente d'insertion.

### Lecture d'un disque

- Lors de l'avance ou du retour rapide d'un disque MP3 ou WMA, vous ne pouvez entendre que des sons intermittents.

### Lecture d'un CD-R ou CD-RW

- Utilisez uniquement des CD-R ou CD-RW "finalisés".
  - Cet autoradio peut uniquement reproduire les fichiers du même type que le premier fichier détecté sur le disque si un disque comprend à la fois des fichiers CD audio (CD-DA) et des fichiers MP3/WMA.
  - Cet autoradio peut reproduire les disques multi-session; mais les sessions non fermées sont sautées lors de la lecture.
  - Certains CD-R ou CD-RW ne peuvent pas être reproduits sur cet autoradio à cause de leurs caractéristiques et des causes suivantes:
    - Les disques sont sales ou rayés.
    - De l'humidité s'est condensée sur la lentille à l'intérieur de l'autoradio.
    - La lentille du capteur à l'intérieur de l'autoradio est sale.
    - Ce sont des CD-R/CD-RW sur lesquels des fichiers ont été écrits par paquet.
    - La condition de l'enregistrement (données manquantes, etc.) ou du support (tâche, rayure, gondolage) est incorrecte.
  - Les CD-RW nécessitent un temps d'initialisation plus long à cause de leur indice de réflexion plus faible que celui des CD ordinaires.
  - N'utilisez pas les CD-R ou CD-RW suivants:
    - Disques avec des autocollants, des étiquettes ou un sceau protecteur collés à leur surface.
    - Disques sur lesquels une étiquette peut être imprimée directement avec une imprimante à jet d'encre.
- Utiliser de tels disques par haute température ou humidité peut entraîner un mauvais fonctionnement ou endommager les disques.

## Lecture d'un disque MP3/WMA

- Cet autoradio peut reproduire les fichiers MP3/WMA portant le code d'extension <.mp3> ou <.wma> (quel que soit la casse des lettres).
- Cet autoradio peut afficher le nom de l'album, l'artiste (interprète) et les balises ID3 (version 1,0, 1,1, 2,2, 2,3, ou 2,4) pour les fichiers MP3 et pour les fichiers WMA.
- Cet autoradio peut prendre en charge uniquement les caractères d'un octet. Les autres caractères ne peuvent pas être affichés correctement.
- Cet autoradio peut reproduire les fichiers MP3/WMA respectant les conditions suivantes:
  - Débit binaire: 8 kbps à 320 kbps
  - Fréquence d'échantillonnage: 48 kHz, 44,1 kHz, 32 kHz (pour MPEG-1) 24 kHz, 22,05 kHz, 16 kHz (pour MPEG-2)
  - Format du disque: ISO 9660 Level 1/ Level 2, Romeo, Joliet, nom de fichier long Windows
- Le nombre maximum de caractères pour les noms de fichier/dossier vraie selon le format du disque utilisé (et inclus les 4 caractères de l'extension—<.mp3> ou <.wma>).
  - ISO 9660 Level 1: 12 caractères maximum
  - ISO 9660 Level 2: 31 caractères maximum
  - Romeo\*: 128 (72) caractères maximum
  - Joliet\*: 64 (36) caractères maximum
  - Nom long de fichier Windows\*: 128 (72) caractères maximum

\* Le nombre entre parenthèse indique le nombre de caractères maximum pour les noms de fichier/dossier dans le cas où le nombre total de fichiers et de dossier est supérieur ou égal à 313.
- Cet autoradio peut reconnaître un maximum de 512 fichiers, 200 dossiers et 8 hiérarchies.
- Cet autoradio peut reproduire les fichiers enregistrés au mode VBR (débit binaire variable).  
Les fichiers enregistrés au mode VBR affichent une durée écoulée différente et ne montrent pas la durée écoulée actuelle correcte. Et plus spécialement, après avoir réalisé une recherche, cette différence devient importante.

- Cet autoradio ne peut pas reproduire les fichiers suivants:
  - Fichiers MP3 codés au format MP3i et MP3 PRO.
  - Fichiers MP3 codés dans un format inapproprié.
  - Fichiers MP3 codés avec Layer 1/2.
  - Fichiers WMA codés sans perte, professionnels et formats vocaux.
  - Fichiers WMA qui ne sont pas basés sur Windows Media® Audio.
  - Fichiers au format WMA protégés avec DRM.
  - Fichiers qui contiennent des données telles que WAVE, ATRAC3, etc.
- La fonction de recherche fonctionne mais la vitesse de recherche n'est pas constante.

## Changement de la source

- Si vous changez la source, la lecture s'arrête aussi (sans éjecter le disque).  
La prochaine fois que vous choisissez "CD" comme source de lecture, la lecture du disque reprend à partir de l'endroit où elle a été interrompue.

## Éjection d'un disque

- Si le disque éjecté n'est pas retiré avant 15 secondes, il est réinséré automatiquement dans la fente d'insertion pour le protéger de la poussière. (Le disque n'est pas reproduit cette fois).

## Réglages généraux—PSM

- Si vous changez le réglage "AMP GAIN" de "HIGH PWR" sur "LOW PWR" alors que le niveau de volume est réglé au dessus de "VOL 30", l'autoradio change automatiquement le volume sur "VOL 30".

## Autres fonctions principale

- Si vous essayez d'affecter un titre à un 31e disque ou à une 31e fréquence de station, "NAMEFULL" clignote sur l'affichage. Effacez les titres inutiles avant de faire une autre affectation.
- Les titres affectés aux disques dans le changeur de CD peuvent aussi être affichés si vous reproduisez le même disque dans cet appareil.

# Guide de dépannage

Ce qui paraît être un problème n'est pas toujours sérieux. Vérifiez les points suivants avant d'appeler un centre de service.

	Symptôme	Causes	Remèdes
Généralités	<ul style="list-style-type: none"> <li>Aucun son n'est entendu des enceintes.</li> </ul>	<p>Le niveau de volume est réglé sur le niveau minimum.</p> <p>Les connexions sont incorrectes.</p>	<p>Ajustez-le sur le niveau correct.</p> <p>Vérifiez les cordons et les connexions.</p>
	<ul style="list-style-type: none"> <li>Cet autoradio ne fonctionne pas du tout.</li> </ul>	<p>Le micro-ordinateur intégré peut fonctionner incorrectement à cause de parasites, etc.</p>	<p>Réinitialisez l'autoradio (voir page 2).</p>
FM/AM	<ul style="list-style-type: none"> <li>Le préréglage automatique SSM ne fonctionne pas.</li> </ul>	<p>Les signaux sont trop faibles.</p>	<p>Mémorisez les stations manuellement.</p>
	<ul style="list-style-type: none"> <li>Bruit statique pendant l'écoute de la radio.</li> </ul>	<p>L'antenne n'est pas connectée solidement.</p>	<p>Connectez l'antenne solidement.</p>
Lecture de disque	<ul style="list-style-type: none"> <li>Le disque ne peut pas être reproduit.</li> </ul>	<p>Le disque est inséré à l'envers.</p>	<p>Insérez le disque correctement.</p>
	<ul style="list-style-type: none"> <li>Le CD-R/CD-RW ne peut pas être reproduit.</li> <li>Les plages sur les le CD-R/CD-RW ne peuvent pas être sautées.</li> </ul>	<p>Le CD-R/CD-RW n'est pas finalisé.</p>	<ul style="list-style-type: none"> <li>Insérez un CD-R/CD-RW finalisé.</li> <li>Finalisez le CD-R/CD-RW avec l'appareil que vous avez utilisé pour l'enregistrement.</li> </ul>
	<ul style="list-style-type: none"> <li>Le disque ne peut pas être reproduit ni éjecté.</li> </ul>	<p>Le disque est verrouillé.</p>	<p>Déverrouillez le disque (voir page 15).</p>
		<p>Il y a eu un mauvais fonctionnement avec le lecteur CD.</p>	<p>Forcez l'éjection du disque (voir page 2).</p>
	<ul style="list-style-type: none"> <li>Le son du disque est parfois interrompu.</li> </ul>	<p>Vous conduisez sur une route accidentée.</p>	<p>Arrêtez la lecture lorsque vous conduisez sur une route accidentée.</p>
		<p>Le disque est rayé.</p> <p>Les connexions sont incorrectes.</p>	<p>Changez le disque.</p> <p>Vérifiez les cordons et les connexions.</p>
<ul style="list-style-type: none"> <li>"NO DISC" apparaît sur l'affichage.</li> </ul>	<p>Le disque n'est pas inséré correctement.</p>	<p>Insérez le disque correctement.</p>	

	Symptôme	Causes	Remèdes
Lecture MP3/WMA	<ul style="list-style-type: none"> <li>Le disque ne peut pas être reproduit.</li> </ul>	Aucun fichier MP3/WMA n'est enregistré sur le disque.	Changez le disque.
		Les plages MP3/WMA n'ont pas de code d'extension <.mp3> ou <.wma> dans leur nom de fichier.	Ajoutez le code d'extension <.mp3> ou <.wma> aux noms de fichier.
		Les plages MP3/WMA ne sont pas enregistrées dans un format compatible avec ISO 9660 Level 1, Level 2, Romeo ou Joliet.	Changez le disque. (Enregistrez les plages MP3/WMA en utilisant un logiciel compatible.)
	<ul style="list-style-type: none"> <li>Du bruit est produit.</li> </ul>	La plage reproduite n'est pas un fichier MP3/WMA (bien qu'il porte le code d'extension <.mp3> ou <.wma>).	Sautez à une autre plage ou changez le disque. (N'ajoutez pas le code d'extension <.mp3> ou <.wma> à des plages non MP3 ou WMA).
	<ul style="list-style-type: none"> <li>Un temps d'initialisation plus long est requis ("CHECK" continue de clignoter sur l'affichage).</li> </ul>	Le temps de lecture varie en fonction de la complexité de la configuration des dossiers/fichiers.	N'utilisez pas trop de hiérarchies et de dossiers.
	<ul style="list-style-type: none"> <li>Les plages ne peuvent pas être reproduites comme vous le souhaitez.</li> </ul>	L'ordre de lecture est déterminé quand les fichiers sont enregistrés.	_____
	<ul style="list-style-type: none"> <li>La durée de lecture écoulée n'est pas correcte.</li> </ul>	Cela se produit quelque fois pendant la lecture. C'est causé par la façon dont les plages ont été enregistrées sur le disque.	_____
	<ul style="list-style-type: none"> <li>"NO FILES" apparaît sur l'affichage.</li> </ul>	Le disque actuel ne contient pas de plage MP3/WMA.	Insérez un disque contenant des fichiers MP3/WMA.
<ul style="list-style-type: none"> <li>Les caractères corrects ne sont pas affichés (ex.: nom de l'album).</li> </ul>	Cet autoradio peut uniquement afficher les lettres de l'alphabet (majuscules: A – Z), les chiffres et un nombre limité de symboles.	_____	

	Symptôme	Causes	Remèdes
Changeur de CD	• “NO DISC” apparaît sur l’affichage.	Il n’y a pas de disque dans le magasin. Le disque est inséré à l’envers.	Insérez des disques dans le magasin. Insérez les disques correctement.
	• “NO MAG” apparaît sur l’affichage.	Il n’y a pas de magasin dans le changeur de CD.	Insérez le magasin.
	• “RESET 8” apparaît sur l’affichage.	L’autoradio n’est pas connecté correctement au changeur de CD.	Connectez cet autoradio et le changeur de CD correctement et appuyez sur le bouton de réinitialisation du changeur de CD.
	• “RESET 1” – “RESET 7” apparaît sur l’affichage.	_____	Appuyez sur le touche de réinitialisation du changeur de CD.
	• Le changeur de CD ne fonctionne pas du tout.	Le micro-ordinateur intégré peut fonctionner incorrectement à cause de parasites, etc.	Réinitialisez l’autoradio (voir page 2).
SIRIUS	• “CALL 1-888-539-SIRIUS TO SUBSCRIBE” défile sur l’affichage.	La suscription n’a pas été réalisée.	Démarrez la suscription (voir page 26).
	• “NO SIGNAL” défile sur l’affichage.	Les signaux sont trop faibles.	Déplacez-vous dans un endroit où les signaux sont plus forts.
	• “NO ANTENNA” défile sur l’affichage.	L’antenne n’est pas connectée solidement.	Connectez l’antenne solidement.
	• “NO CH” apparaît sur l’affichage pendant environ 5 secondes, puis l’appareil retourne à l’affichage précédent.	Aucune émission sur le canal choisi.	Choisissez un autre canal ou continuez d’écouter le canal précédent.
	• “NO (information)*” apparaît ou défile sur l’affichage.	Il n’y a pas de texte d’information pour le canal choisi.	_____
	• Aucun son n’est entendu.	“UPDATING” clignote sur l’affichage.	L’autoradio est en train de mettre à jour les informations des canaux et cela prend plusieurs minutes.
	• La radio SIRIUS ne fonctionne pas du tout.	Le micro-ordinateur intégré peut fonctionner incorrectement à cause de parasites, etc.	Reconnectez la radio SIRIUS après quelques secondes.

\* NO CATEGORY, NO CHANNEL, NO ARTIST, NO COMPOSER ou NO SONG/PROGRAM.

# Spécifications

## SECTION DE L'AMPLIFICATEUR AUDIO

Puissance de sortie:

20 W RMS × 4 canaux à 4 Ω et avec  
≤ 1% THD+N

Rapport signal sur bruit:

80 dBA (référence: 1 W pour 4 Ω)



Impédance de charge: 4 Ω (4 Ω à 8 Ω admissible)

Plage de commande de tonalité:

Graves: ±10 dB à 100 Hz

Aigus: ±10 dB à 10 kHz

Réponse en fréquence: 40 Hz à 20 000 Hz

Niveau de sortie de ligne/Impédance:

KD-AR560: 4,0 V/20 kΩ en charge (pleine échelle)

KD-G510: 2,5 V/20 kΩ en charge (pleine échelle)

Impédance de sortie: 1 kΩ

Niveau de sortie du caisson de grave/Impédance:

2,0 V/20 kΩ en charge (pleine échelle)

Autres prises: Changeur de CD, SUBWOOFER

## SECTION DU TUNER

Plage de fréquences:

FM: 87,5 MHz à 107,9 MHz

(avec l'intervalle des canaux réglé sur  
200 kHz)

87,5 MHz à 108,0 MHz

(avec l'intervalle des canaux réglé sur  
50 kHz)

AM: 530 kHz à 1 710 kHz

(avec l'intervalle des canaux réglé sur  
10 kHz)

531 kHz à 1 602 kHz

(avec l'intervalle des canaux réglé sur  
9 kHz)

### [Tuner FM]

Sensibilité utile: 11,3 dBf (1,0 μV/75 Ω)

Sensibilité utile à 50 dB: 16,3 dBf (1,8 μV/75 Ω)

Sélectivité de canal alterné (400 kHz): 65 dB

Réponse en fréquence: 40 Hz à 15 000 Hz

Séparation stéréo: 35 dB

Rapport de synchronisation: 1,5 dB

### [Tuner AM]

Sensibilité: 20 μV

Sélectivité: 35 dB

## SECTION DU LECTEUR CD

Type: Lecteur de disque compact

Système de détection du signal: Capteur

optique sans contact (laser semi-conducteur)

Nombre de canaux: 2 canaux (stéréo)

Réponse en fréquence: 5 Hz à 20 000 Hz

Plage dynamique: 96 dB

Rapport signal sur bruit: 98 dB

Pleurage et scintillement: Inférieur à la limite  
mesurable

Format de décodage MP3:

MPEG1/2 Audio Layer 3

Débit binaire maximum: 320 kbps

Format de décodage WMA (Windows Media®  
Audio):

Débit binaire maximum: 192 kbps

## GÉNÉRALITÉS

Alimentation:

Tension de fonctionnement:

CC 14,4 V (11 V à 16 V admissibles)

Système de mise à la masse: Masse négative

Températures de fonctionnement admissibles:

0°C à +40°C (32°F à 104°F)

Dimensions (L × H × P):

Taille d'installation (approx.):

182 mm × 52 mm × 150 mm

(7-3/16 pouces × 2-1/16 pouces ×  
5-15/16 pouces)

Taille du panneau (approx.):

188 mm × 58 mm × 11 mm

(7-7/16 pouces × 2-5/16 pouces ×  
7/16 pouces)

Masse (approx.):

1,5 kg (3,4 livres) (sans les accessoires)

*La conception et les spécifications sont sujettes  
à changement sans notification.*

Si un kit est nécessaire pour votre voiture,  
consultez votre annuaire téléphonique pour  
trouver le magasin spécialisé autoradio le  
plus proche.

- Microsoft et Windows Media est une marque déposée ou une marque de commerce de Microsoft Corporation aux États-Unis et/ou dans les autres pays.



**Having TROUBLE with operation?**

**Please reset your unit**

Refer to page of How to reset your unit

**Still having trouble??**

USA ONLY

**Call 1-800-252-5722**

**<http://www.jvc.com>**

**We can help you!**

**JVC**



EN, SP, FR

© 2004 Victor Company of Japan, Limited

1104DTSMDTJEIN



**JVC**    **Instructions**

**CD RECEIVER**

**KD-AR560/KD-G510**

