

### ENGLISH

This receiver is designed to operate on **12 V DC, NEGATIVE ground electrical systems**. If your vehicle does not have this system, a voltage inverter is required, which can be purchased at JVC car audio dealers.

### WARNINGS

- DO NOT install any receiver in locations where;
  - it may obstruct the steering wheel and gearshift lever operations, as this may result in a traffic accident.
  - it may obstruct the operation of safety devices such as air bags, as this may result in a fatal accident.
  - it may obstruct visibility.
- DO NOT operate any receiver while manipulating the steering wheel, as this may result in a traffic accident.
- The driver must not watch the monitor while driving. If the driver watches the monitor while driving, it may lead to carelessness and cause an accident.
- The driver must not put on the headphones while driving. It is dangerous to shut off the outside sounds while driving.
- If you need to operate the receiver while driving, be sure to look ahead carefully or you may be involved in a traffic accident.
- If the parking brake is not engaged, "DRIVER MUST NOT WATCH THE MONITOR WHILE DRIVING." appears on the monitor, and no playback picture will be shown.
  - This warning appears only when the parking brake wire is connected to the parking brake system built in the car.

### ESPAÑOL

Esta unidad está diseñada para funcionar con **12 V de CC, con sistemas eléctricos de masa NEGATIVA**. Si su vehículo no posee este sistema, será necesario un inversor de tensión, que puede ser adquirido en los concesionarios de JVC de equipos de audio para automóviles.

### ADVERTENCIAS

- NO instale la unidad en los siguientes sitios:
  - Donde pueda obstruir la maniobra del volante de dirección y del cambio de engranajes, con el consiguiente riesgo de accidentes de tráfico.
  - Donde pueda obstruir el funcionamiento de dispositivos de seguridad tales como bolsas de aire, pues podría resultar en un accidente fatal.
  - Donde pueda obstruir la visibilidad.
- NO OPERE la unidad mientras está maniobrando el volante de dirección, pues podría producirse un accidente de tráfico.
- El conductor no debe mirar el monitor mientras conduce. Si el conductor mira el monitor mientras conduce puede descuidarse y causar un accidente.
- El conductor no deberá ponerse los auriculares mientras conduce. Es muy peligroso no escuchar los ruidos exteriores durante la conducción.
- Si necesita operar el receptor mientras conduce, asegúrese de mirar atentamente hacia adelante para no provocar un accidente de tráfico.
- Si no está aplicado el freno de estacionamiento, aparecerá en el monitor "EL CONDUCTOR NO DEBE MIRAR EL MONITOR MIENTRAS CONDUCE.", y no se mostrará la imagen de reproducción.
  - Esta advertencia aparece únicamente cuando el cable del freno de estacionamiento se encuentra conectado al sistema del freno de estacionamiento incorporado al automóvil.

### FRANÇAIS

Cet appareil est conçu pour fonctionner sur des sources de courant continu de **12 V à masse NEGATIVE**. Si votre véhicule n'offre pas ce type d'alimentation, il vous faut un convertisseur de tension, que vous pouvez acheter chez un revendeur d'autoradios JVC.

### AVERTISSEMENTS

- N'INSTALLEZ aucun élément dans les endroits suivants;
  - où il peut gêner l'accès au volant ou au levier de vitesse car cela peut entraîner un accident de la circulation.
  - où il peut gêner la manipulation de dispositifs de sécurité tels que les airbags car cela peut entraîner un accident fatal.
  - où il peut gêner la visibilité.
- NE COMMANDEZ pas l'appareil lors de la manipulation du volant car cela peut entraîner un accident de la circulation.
- Le conducteur ne doit pas regarder le moniteur lorsqu'il conduit. Regarder le moniteur lorsqu'on est au volant réduit considérablement la vigilance du conducteur et multiplie les risques d'accident.
- Le conducteur ne doit pas utiliser un casque d'écoute quand il est au volant. Il est en effet dangereux de bloquer les sons de la circulation routière pendant la conduite d'un véhicule.
- Si vous avez besoin de commander l'autoradio pendant que vous conduisez, continuez de regarder droit devant vous ou vous risquez de causer un accident de la circulation.
- Si le frein de stationnement n'est pas mis, "LE CONDUCTEUR NE DOIT PAS REGARDER LE MONITEUR EN CONDUISANT." apparaît sur le moniteur et l'image de lecture n'apparaît pas.
  - Cet avertissement apparaît uniquement quand le fil du frein de stationnement est connecté au système de frein de stationnement intégré à la voiture.

### Parts list for installation and connection

The following parts are provided for this receiver. After checking them, please set them correctly.

A / B  
Hard case/Control panel  
Estuche duro/Panel de control  
Etui de transport/  
Panneau de commande

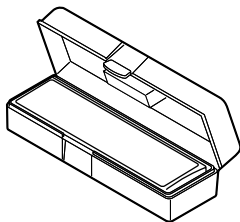

C  
Sleeve  
Cubierta  
Manchon

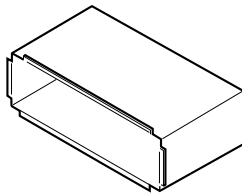

D  
Trim plate  
Placa de guarnición  
Plaque d'assemblage

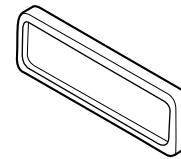

E  
Power cord  
Cordón de alimentación  
Cordon d'alimentation

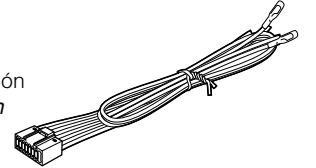

F  
Crimp connector  
Sujeción  
Cosse à sertir

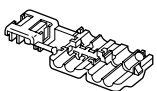

G  
Washer (ø5)  
Arandela (ø5)  
Rondelle (ø5)



H  
Lock nut (M5)  
Tuerca de seguridad (M5)  
Ecrou d'arrêt (M5)



I  
Mounting bolt—  
M5 x 20 mm (M5 x 13/16")  
Perno de montaje—  
M5 x 20 mm (M5 x 13/16 pulgada)  
Boulon de montage—  
M5 x 20 mm (M5 x 13/16 pouces)

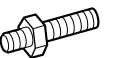

J  
Rubber cushion  
Cojín de goma  
Amortisseur en caoutchouc



K  
Handles  
Manijas  
Poignées

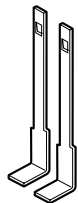

L  
Remote controller  
Control remoto  
Télécommande

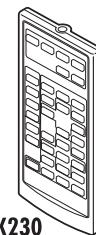

RM-RK230

M  
Battery  
Pila  
Pile  
CR2025



### TROUBLESHOOTING

- **The fuse blows.**
  - \* Are the red and black leads connected correctly?
- **Power cannot be turned on.**
  - \* Is the yellow lead connected?
- **No sound from the speakers.**
  - \* Is the speaker output lead short-circuited?
- **Sound is distorted.**
  - \* Is the speaker output lead grounded?
  - \* Are the "–" terminals of L and R speakers grounded in common?
- **Noise interferes with sounds.**
  - \* Is the rear ground terminal connected to the car's chassis using shorter and thicker cords?
- **Receiver becomes hot.**
  - \* Is the speaker output lead grounded?
  - \* Are the "–" terminals of L and R speakers grounded in common?
- **This receiver does not work at all.**
  - \* Have you reset your receiver?

### LOCALIZACION DE AVERIAS

- **El fusible se quema.**
  - \* ¿Están los conductores rojo y negro correctamente conectados?
- **No es posible conectar la alimentación.**
  - \* ¿Está el cable amarillo conectado?
- **No sale sonido de los altavoces.**
  - \* ¿Está el cable de salida del altavoz cortocircuitado?
- **El sonido presenta distorsión.**
  - \* ¿Está el cable de salida del altavoz conectado a masa?
  - \* ¿Están los terminales "–" de los altavoces L y R conectados a una masa común?
- **Perturbación de ruido.**
  - \* ¿El terminal de tierra trasero está conectado al chasis del automóvil utilizando los cordones más corto y más grueso?
- **La unidad se calienta.**
  - \* ¿Está el cable de salida del altavoz conectado a masa?
  - \* ¿Están los terminales "–" de los altavoces L y R conectados a una masa común?
- **Este receptor no funciona en absoluto.**
  - \* ¿Reinicializó el receptor?

### EN CAS DE DIFFICULTES

- **Le fusible saute.**
  - \* Les fils rouge et noir sont-ils raccordés correctement?
- **L'appareil ne peut pas être mise sous tension.**
  - \* Le fil jaune est-elle raccordée?
- **Pas de son des enceintes.**
  - \* Le fil de sortie d'enceinte est-il court-circuité?
- **Le son est déformé.**
  - \* Le fil de sortie d'enceinte est-il à la masse?
  - \* Les bornes "–" des enceintes gauche et droit sont-elles mises ensemble à la masse?
- **Interférence avec les sons.**
  - \* La prise arrière de mise à la terre est-elle connectée au châssis de la voiture avec un cordon court et épais?
- **L'appareil devient chaud.**
  - \* Le fil de sortie d'enceinte est-il à la masse?
  - \* Les bornes "–" des enceintes gauche et droit sont-elles mises ensemble à la masse?
- **Cet appareil ne fonctionne pas du tout.**
  - \* Avez-vous réinitialisé votre appareil?

## INSTALLATION (IN-DASH MOUNTING)

The following illustration shows a typical installation. If you have any questions or require information regarding installation kits, consult your JVC car audio dealer or a company supplying kits.

- If you are not sure how to install this receiver correctly, have it installed by a qualified technician.

## INSTALACION (MONTAJE EN EL TABLERO DE INSTRUMENTOS)

La siguiente ilustración muestra una instalación típica. Si tiene alguna pregunta o necesita información acerca de las herramientas para instalación, consulte con su concesionario de JVC de equipos de audio para automóviles o a una compañía que suministra tales herramientas.

- Si usted no está seguro de cómo instalar correctamente la unidad, hágala instalar por un técnico cualificado.

## INSTALLATION (MONTAGE DANS LE TABLEAU DE BORD)

L'illustration suivante est un exemple d'installation typique. Si vous avez des questions ou avez besoin d'information sur des kits d'installation, consulter votre revendeur d'autoradios JVC ou une compagnie d'approvisionnement.

- Si l'on n'est pas sûr de pouvoir installer correctement cet appareil, le faire installer par un technicien qualifié.

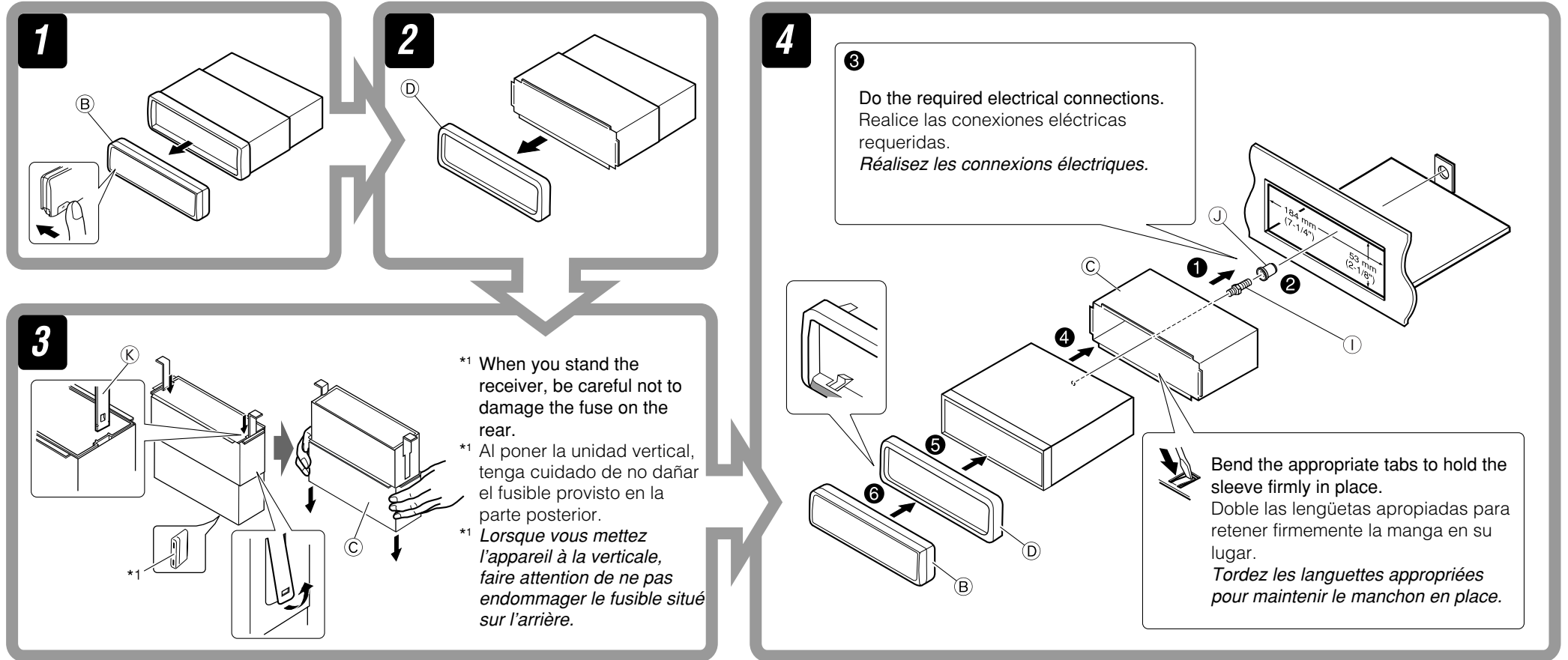

### When using the optional stay / Cuando emplea un soporte opcional / Lors de l'utilisation du hauban en option

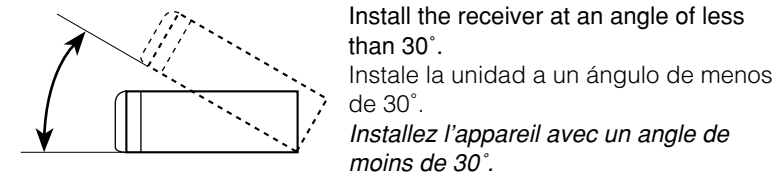
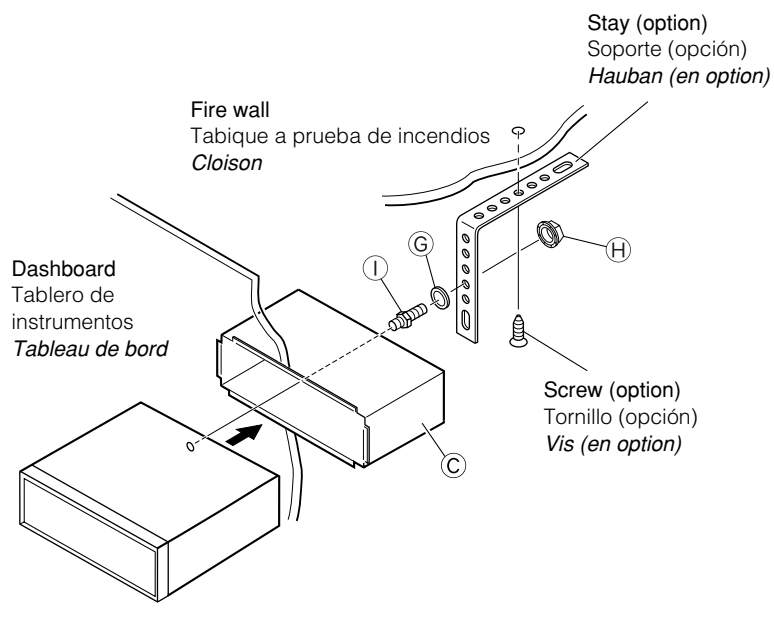

### When installing the receiver without using the sleeve / Instalación de la unidad sin utilizar la cubierta / Lors de l'installation de l'appareil sans utiliser de manchon

In a Toyota for example, first remove the car radio and install the receiver in its place. En un Toyota por ejemplo, primero retire la radio del automóvil y luego instale la unidad en su lugar. Par exemple dans une Toyota, retirer d'abord l'autoradio et installer l'appareil à la place.

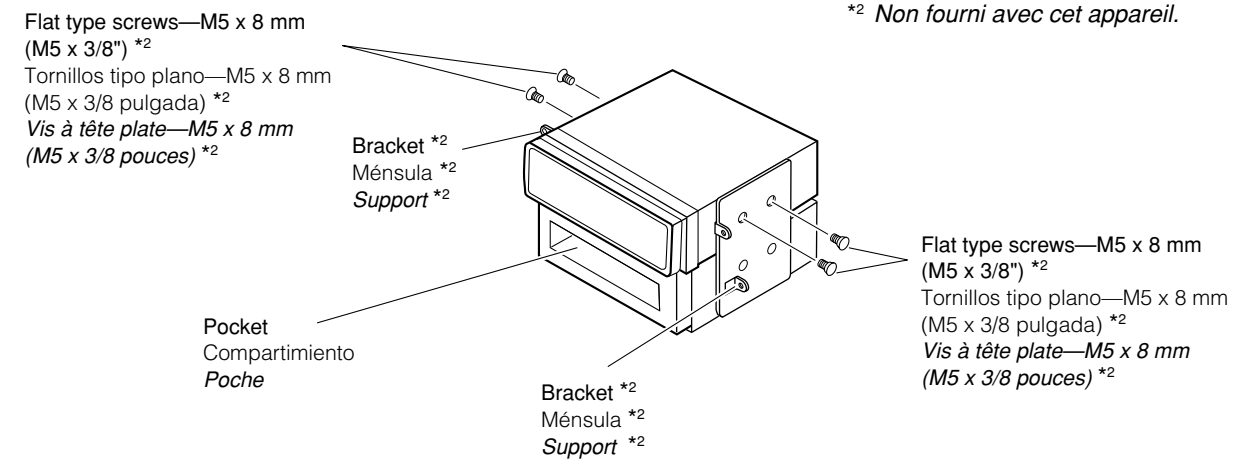

- \*2 Not included for this receiver.
- \*2 No suministrado con esta unidad.
- \*2 Non fourni avec cet appareil.

- Note** : When installing the receiver on the mounting bracket, make sure to use the 8 mm (3/8") -long screws. If longer screws are used, they could damage the receiver.
- Nota** : Cuando instala la unidad en la ménsula de montaje, asegúrese de utilizar los tornillos de 8 mm (3/8 pulgada) de longitud. Si se utilizan tornillos más largos, éstos pueden dañar la unidad.
- Remarque** : Lors de l'installation de l'appareil sur le support de montage, s'assurer d'utiliser des vis d'une longueur de 8 mm (3/8 pouces). Si des vis plus longues sont utilisées, elles peuvent endommager l'appareil.

### Removing the receiver

Before removing the receiver, release the rear section.

### Extracción de la unidad

Antes de extraer la unidad, libere la sección trasera.

### Retrait de l'appareil

Avant de retirer l'appareil, libérer la section arrière.

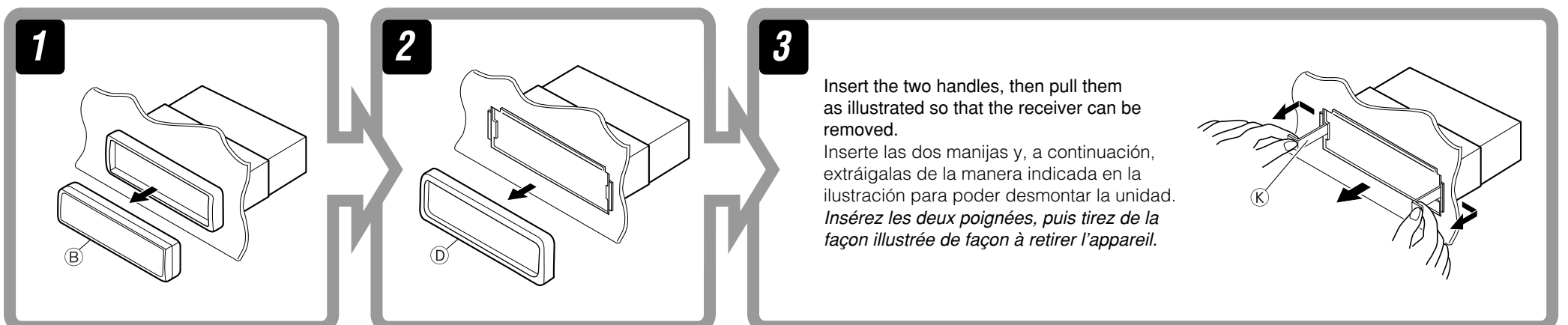



## ELECTRICAL CONNECTIONS

To prevent short circuits, we recommend that you disconnect the battery's negative terminal and make all electrical connections before installing the receiver.

- **Be sure to ground this receiver to the car's chassis again after installation.**

### Notes:

- Replace the fuse with one of the specified rating. If the fuse blows frequently, consult your JVC car audio dealer.
- It is recommended to connect to the speakers with maximum power of more than 50 W (both at the rear and at the front, with an impedance of **4 Ω to 8 Ω**). If the maximum power is less than 50 W, change "AMP GAIN" setting to prevent the speakers from being damaged (see page 37 of the INSTRUCTIONS).
- To prevent short-circuit, cover the terminals of the UNUSED leads with insulating tape.
- The heat sink becomes very hot after use. Be careful not to touch it when removing this receiver.

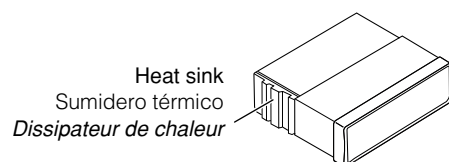

## CONEXIONES ELECTRICAS

Para evitar cortocircuitos, recomendamos que desconecte el terminal negativo de la batería y que efectúe todas las conexiones eléctricas antes de instalar la unidad.

- **Asegúrese de volver a conectar a masa esta unidad al chasis del automóvil después de la instalación.**

### Notas:

- Reemplace el fusible por uno con la corriente especificada. Si el fusible se quemase frecuentemente consulte con su concesionario de JVC de equipos de audio para automóviles.
- Se recomienda conectar los altavoces con una potencia máxima de más de 50 W (tanto atrás como adelante, con una impedancia de **4 Ω a 8 Ω**). Si la potencia máxima es de menos de 50 W, cambie "AMP GAIN" para evitar daños en los altavoces (consulte la página 37 del MANUAL DE INSTRUCCIONES).
- Para evitar cortocircuitos, cubra los cables NO UTILIZADOS con cinta aislante.
- El sumidero térmico estará muy caliente después del uso. Asegúrese de no tocarlo al desmontar esta unidad.

## RACCORDEMENTS ELECTRIQUES

Pour éviter tout court-circuit, nous vous recommandons de débrancher la borne négative de la batterie et d'effectuer tous les raccordements électriques avant d'installer l'appareil.

- **Assurez-vous de raccorder de nouveau la mise à la masse de cet appareil au châssis de la voiture après l'installation.**

### Remarques:

- Remplacer le fusible par un de la valeur précisée. Si le fusible saute souvent, consulter votre revendeur d'autoradios JVC.
- Il est recommandé de connecter des enceintes avec une puissance de plus de 50 W (les enceintes arrière et les enceintes avant, avec une impédance comprise entre **4 Ω et 8 Ω**). Si la puissance maximum est inférieure à 50 W, changez "AMP GAIN" pour éviter d'endommager vos enceintes (voir page 37 du MANUAL D'INSTRUCTIONS).
- Pour éviter les court-circuits, couvrir les bornes des fils qui ne sont PAS UTILISÉS avec de la bande isolante.
- Le dissipateur de chaleur devient très chaud après usage. Faire attention de ne pas le toucher en retirant cet appareil.

### PRECAUTIONS on power supply and speaker connections:

- **DO NOT connect the speaker leads of the power cord to the car battery; otherwise, the receiver will be seriously damaged.**
- **BEFORE** connecting the speaker leads of the power cord to the speakers, check the speaker wiring in your car.

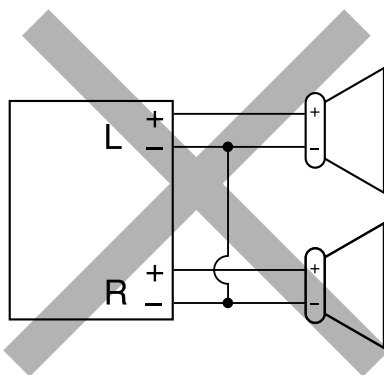

### PRECAUCIONES sobre las conexiones de la fuente de alimentación y de los altavoces:

- **NO conecte los conductores de altavoz del cable de alimentación a la batería de automóvil, pues podrían producirse graves daños en la unidad.**
- **ANTES** de conectar a los altavoces los conductores de altavoz del cable de alimentación, verifique el conexionado de altavoz de su automóvil.

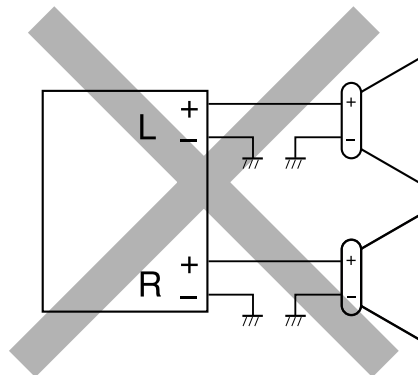

### PRECAUTIONS sur l'alimentation et la connexion des enceintes:

- **NE CONNECTEZ PAS** les fils d'enceintes du cordon d'alimentation à la batterie; sinon, l'appareil serait sérieusement endommagé.
- **AVANT** de connecter les fils d'enceintes du cordon d'alimentation aux enceintes, vérifiez le câblage des enceintes de votre voiture.

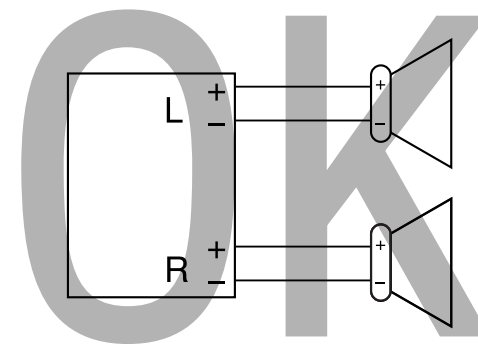

### About sounds reproduced through the rear terminals

- **Through the analog terminals (Speaker out/LINE OUT/2nd AUDIO OUT):**  
2-channel signal is emitted.  
When playing a multi-channel encoded disc, multi-channel signals are downmixed. (AUDIO—DOWN MIX: see page 28 of the INSTRUCTIONS.)
- **Through DIGITAL OUT (optical):**  
Digital signals (Linear PCM, Dolby Digital<sup>\*3</sup>, DTS<sup>\*4</sup>, MPEG Audio) are emitted through this terminal. (For more details, see page 54 of the INSTRUCTIONS.)  
To reproduce multi-channel sounds such as Dolby Digital and DTS, connect an amplifier or a decoder compatible with these multi-channel sources to this terminal, and set "DIGITAL AUDIO OUTPUT" to the correct value. (See page 28 of the INSTRUCTIONS.)

<sup>\*3</sup> Manufactured under license from Dolby Laboratories.

"Dolby," "Pro Logic," and the double-D symbol are trademarks of Dolby Laboratories.

<sup>\*4</sup> "DTS" and "DTS 2.0 + Digital Out" are trademarks of Digital Theater Systems, Inc.

### Acerca de los sonidos reproducidos a través de los terminales traseros

- **A través de los terminales analógicos (salida de altavoz/LINE OUT/2nd AUDIO OUT):**  
Se emite la señal de 2 canales.  
Cuando se reproduce un disco codificado multicanal, las señales multicanal se mezclan. (AUDIO—MEZCLA: consulte la página 28 del MANUAL DE INSTRUCCIONES.)
- **A través de DIGITAL OUT (óptico):**  
Las señales digitales (PCM Lineal, Dolby Digital<sup>\*3</sup>, DTS<sup>\*4</sup>, MPEG Audio) se emiten a través de este terminal. (Para mayor información, consulte la página 54 del MANUAL DE INSTRUCCIONES.)  
Para reproducir sonidos multicanal, como Dolby Digital y DTS, conectar a este terminal un amplificador o decodificador compatible con estas fuentes multicanal, y ajustar "SALIDA DE AUDIO" al valor correcto. (Consulte la página 28 del MANUAL DE INSTRUCCIONES.)

<sup>\*3</sup> Fabricado bajo licencia de Dolby Laboratories. "Dolby", "Pro Logic" y el símbolo con una doble D son marcas registradas de Dolby Laboratories.

<sup>\*4</sup> "DTS" y "DTS 2.0 + Digital Out" son marcas comerciales de Digital Theater Systems, Inc.

### À propos des sons reproduits par les prises arrière

- **Par les prises analogiques (sortie des enceintes/LINE OUT/2nd AUDIO OUT):**  
Un signal à deux canaux est émis.  
Lors de la lecture d'un disque codé multicanal, les signaux multicanal sont sous-mixés. (AUDIO—MIXAGE DEMULTIPLICATION: voir page 28 du MANUAL D'INSTRUCTIONS.)
- **Par la prise DIGITAL OUT (optique):**  
Les signaux numériques (Linear PCM, Dolby Digital<sup>\*3</sup>, DTS<sup>\*4</sup>, MPEG Audio) sont émis par cette prise. (Pour plus de détails, voir page 54 du MANUAL D'INSTRUCTIONS.)  
Pour reproduire des sons multicanal, tels que le Dolby Digital et le DTS, connectez un amplificateur ou un décodeur compatible avec ces sources multicanal à cette prise, et réglez "SOURTIE AUDIO NUM." sur la valeur correcte. (Voir page 28 du MANUAL D'INSTRUCTIONS.)

<sup>\*3</sup> Fabriqué sous licence de Dolby Laboratories. "Dolby", "Pro Logic" et le symbole double D sont des marques de commerce de Dolby Laboratories.

<sup>\*4</sup> "DTS" et "DTS 2.0 + Digital Out" sont des marques de commerce de Digital Theater Systems, Inc.

**A Typical Connections / Conexiones típicas / Raccordements typiques**

**Before connecting:** Check the wiring in the vehicle carefully. Incorrect connection may cause serious damage to this receiver.  
The leads of the power cord and those of the connector from the car body may be different in color.

- 1 Connect the colored leads of the power cord in the order specified in the illustration below.
- 2 Connect the antenna cord.
- 3 Finally connect the wiring harness to the receiver.

**Antes de la conexión:** Verifique atentamente el conexionado del vehículo. Una conexión incorrecta podría producir daños graves en la unidad.  
Los cordones del cable de alimentación y los del conector procedentes de la carrocería del automóvil podrían ser de diferentes en color.

- 1 Conecte los conductores de color del cable de alimentación en el orden especificado en la ilustración de abajo.
- 2 Conecte el cable de antena.
- 3 Por último, conecte el cable de alimentación a la unidad.

**Avant de commencer la connexion:** Vérifiez attentivement le câblage du véhicule. Une connexion incorrecte peut endommager sérieusement l'appareil.  
Le fil du cordon d'alimentation et ceux des connecteurs du châssis de la voiture peuvent être différents en couleur.

- 1 Connectez les fils colorés du cordon d'alimentation dans l'ordre spécifié sur l'illustration ci-dessous.
- 2 Connectez le cordon d'antenne.
- 3 Finalement, connectez le faisceau de fils à l'appareil.

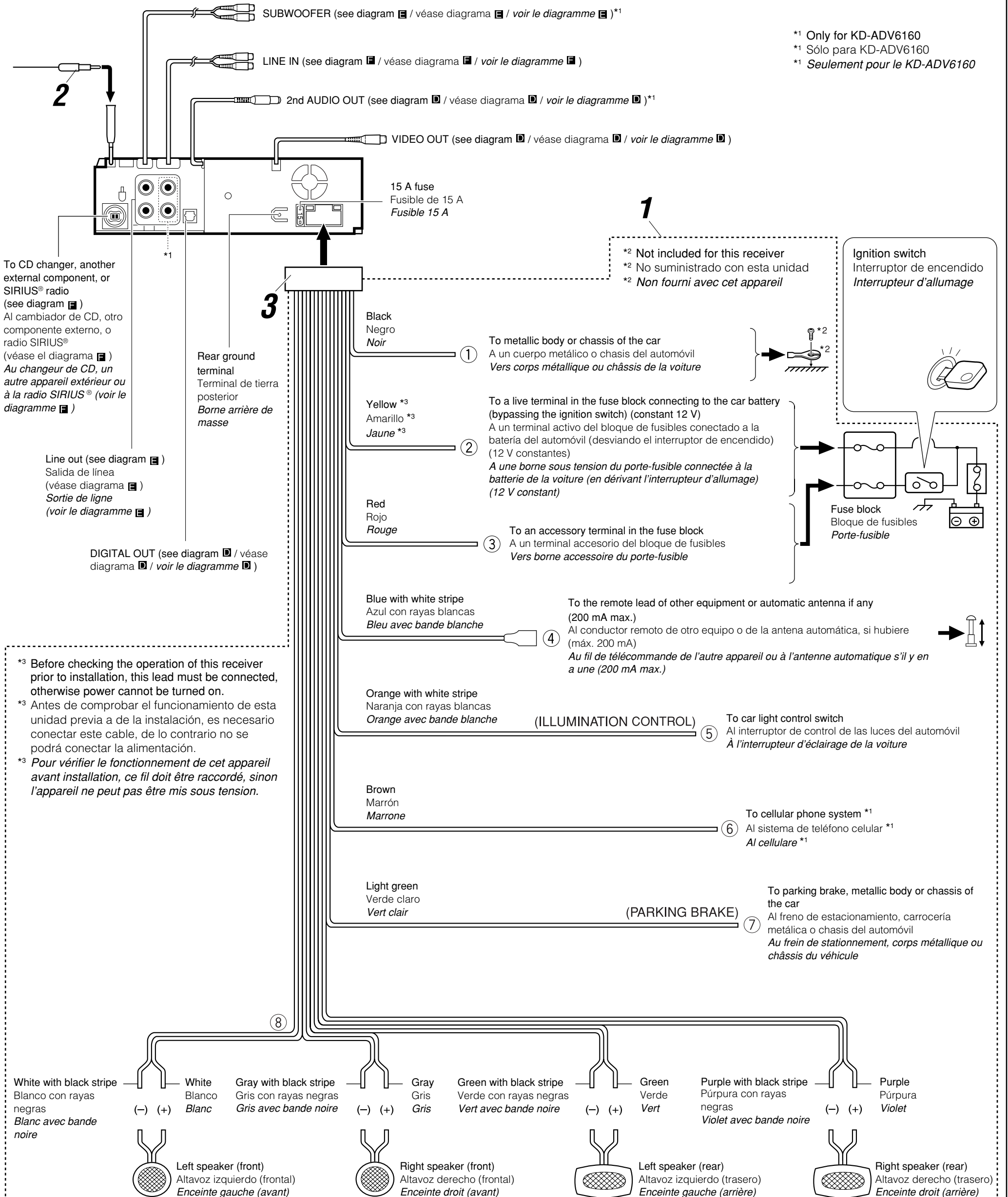

## B Connecting the parking brake wire / Conexión del cable del freno de estacionamiento / Connexion du cordon de frein de stationnement

**When installing the monitor in a location where it can be seen by the driver**

Connect the parking brake wire to the parking brake system built in the car.

**Al instalar el monitor en un lugar donde pueda ser visto por el conductor**

Conecte el cable del freno de estacionamiento al sistema de freno de estacionamiento del automóvil.

**Lorsqu'on installe le moniteur à un emplacement où il peut être vu du conducteur**

Connectez le fil de frein de stationnement au système de frein de stationnement.

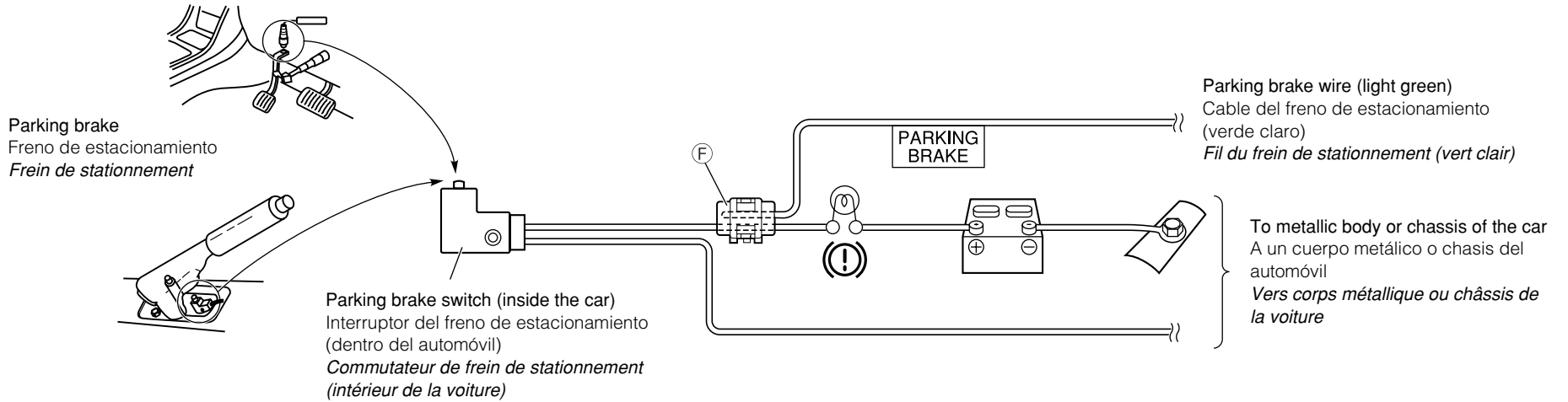

**When installing the monitor in a location where it cannot be seen by the driver**

Connect the parking brake wire to metallic body or chassis or the car.

**Al instalar el monitor en un lugar donde no pueda ser visto por el conductor**

Conecte el cable del freno de estacionamiento a la carrocería metálica o al chasis del automóvil.

**Lorsqu'on installe le moniteur à un emplacement où il ne peut pas être vu du conducteur**

Connectez le fil du frein de stationnement au corps métallique ou châssis du véhicule.

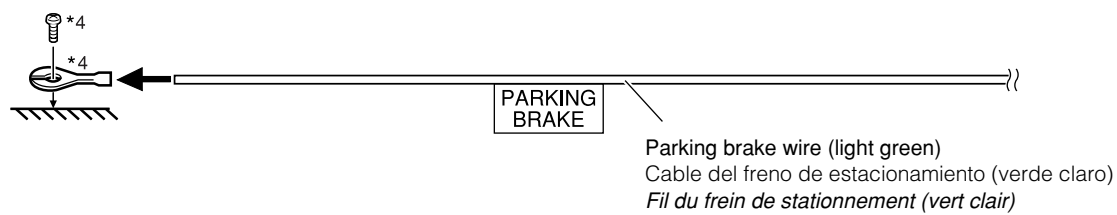

\*4 Not included for this receiver  
\*4 No suministrado con esta unidad  
\*4 Non fourni avec cet appareil

## C Connecting the crimp connector / Conexión del conector de presión / Connexion de la cosse sertie

Wire connecting the battery and the parking brake switch.  
Conecte la batería y el interruptor del freno de estacionamiento.  
Fil connectant la batterie et l'interrupteur de frein de stationnement.

Contact the metallic part of the crimp to the wires inside.  
Conecte la parte metálica del engarce a los cables interiores.  
Mettez en contact la partie métallique de la cosse à sertir et des fils intérieurs.

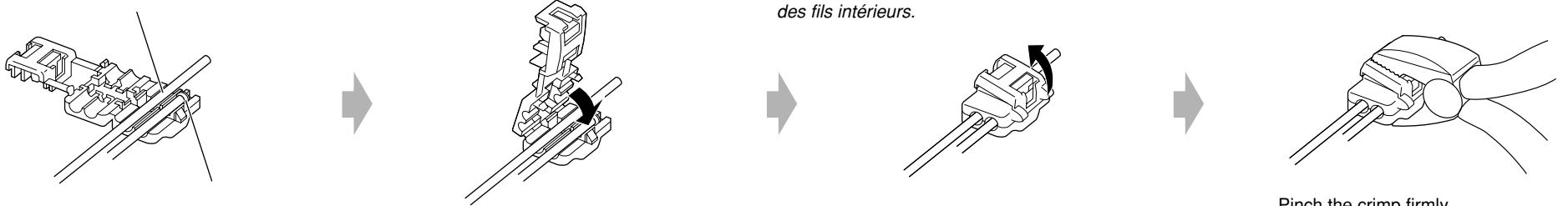

Attach the parking brake wire to this point.  
Conecte el cable del freno de estacionamiento a este punto.  
Attachez le fil du frein de stationnement ici.

Pinch the crimp firmly.  
Apriete firmemente el engarce.  
Pincez la cosse à sertir fermement.

## D Required connections for DVD playback / Conexiones requeridas para reproducción de DVD / Connexions requises pour la lecture de DVD

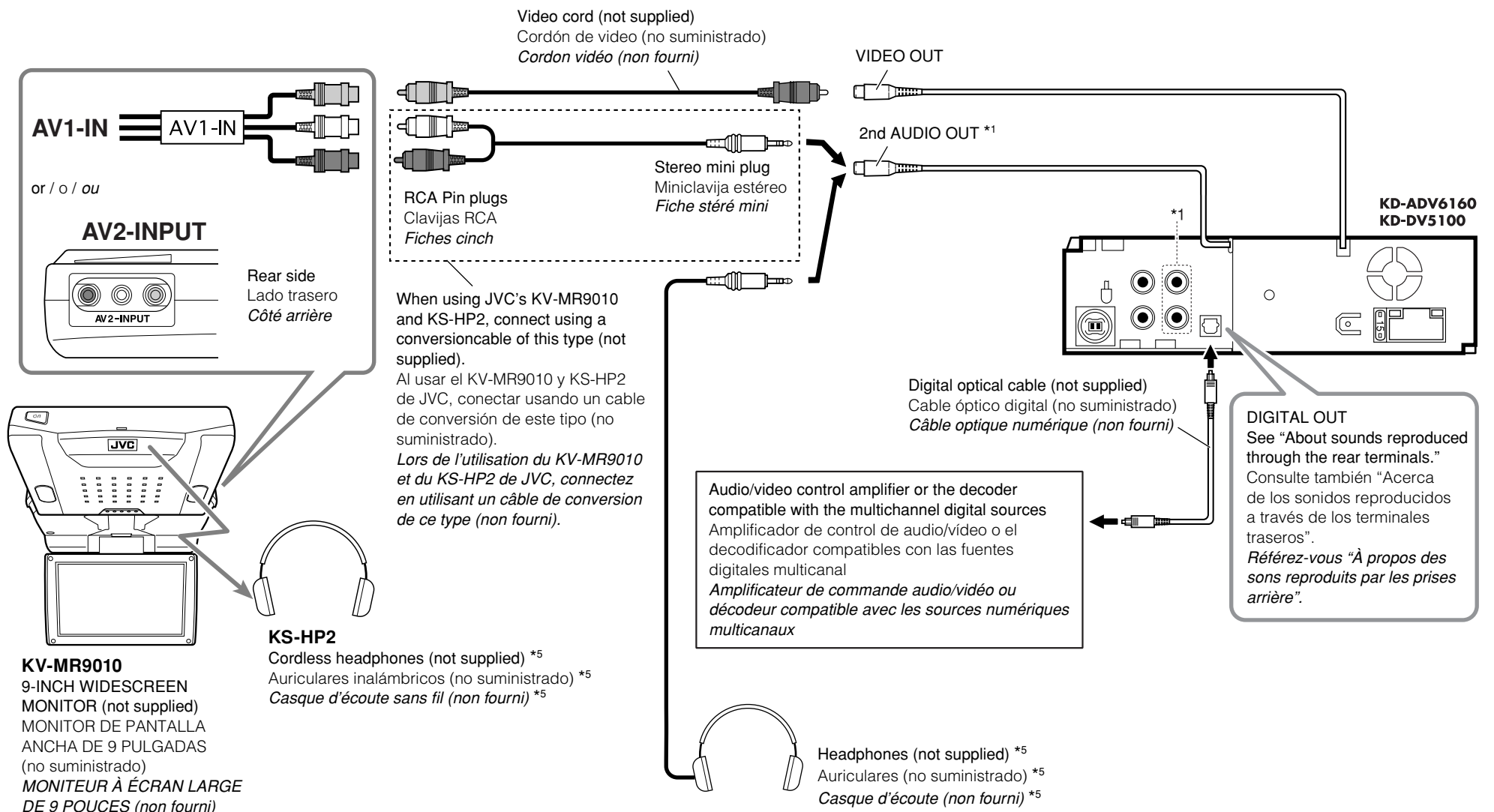

\*5 Only for KD-ADV6160: To listen to disc playback sound while in Dual Zone operations (see page 32 of INSTRUCTIONS).

\*5 Solo para KD-ADV6160: Para escuchar el sonido de reproducción de disco mientras se está en operaciones Dual Zone (consulte la página 32 del MANUAL DE INSTRUCCIONES).

\*5 Seulement pour le KD-ADV6160: Pour écouter le son de lecture des disque lors de l'utilisation du mode Dual Zone (voir page 32 du MANUAL D'INSTRUCTIONS).



## E Connecting the external amplifiers / Conexión a los amplificadores externos / Connexion d'amplificateurs extérieurs

You can connect amplifiers to upgrade your car stereo system.

- Connect the remote lead (blue with white stripe) to the remote lead of the other equipment so that it can be controlled through this receiver.
  - **For amplifier only:**
    - **Disconnect the speakers from this receiver, connect them to the amplifier. Leave the speaker leads of this receiver unused.**
    - For KD-ADV6160: You can switch off the built-in amplifier and send the audio signals only to the external amplifier(s) to get clear sounds and to prevent internal heat built-up inside the receiver. See page 37 of the INSTRUCTIONS (separate volume).
- The line output level of this receiver is kept high to maintain the hi-fi sounds reproduced from this receiver. When connecting an external amplifier to this receiver, turn down the gain control on the external amplifier to obtain the best performance from this receiver.

Usted podrá conectar amplificadores para mejorar el sistema estéreo de su automóvil.

- Conecte el conductor remoto (azul con rayas blancas) al conductor remoto del otro equipo para poderlo controlar a través de esta unidad.
  - **Sólo para el amplificador:**
    - **Desconecte los altavoces de esta unidad y conéctelos al amplificador. Los cables de los altavoces de esta unidad quedan sin usar.**
    - Para KD-ADV6160: Podrá desconectar el amplificador incorporado y enviar las señales de audio solamente al(los) amplificador(es) externo(s) para obtener sonidos nítidos y evitar que se caliente el interior de la unidad. Véase la página 37 de las MANUAL DE INSTRUCCIONES (volumen separado). El nivel de salida de línea de esta unidad permanece alto para que corresponda con los sonidos de alta fidelidad reproducidos por esta unidad.
- Cuando conecte un amplificador externo a esta unidad, disminuya el control de ganancia del amplificador externo para obtener un óptimo rendimiento de esta unidad.

Vous pouvez connecter des amplificateurs pour améliorer votre système autoradio.

- Connectez le fil de commande à distance (bleu avec bande blanche) au fil de commande à distance de l'autre appareil de façon qu'il puisse être commandé via cet appareil.
  - **Pour l'amplificateur seulement:**
    - **Déconnectez les enceintes de cet appareil et connectez-les à l'amplificateur. Laissez les fils d'enceintes de cet appareil inutilisés.**
    - Pour le KD-ADV6160: Vous pouvez désactiver l'amplificateur intégré et envoyer les signaux audio uniquement à un ou plusieurs amplificateurs extérieurs afin d'obtenir un son clair et pour éviter un échauffement interne de l'appareil. Référez-vous à la page 37 du MANUEL D'INSTRUCTIONS (volume séparé). Le niveau de sortie de ligne de cet appareil est maintenu à un niveau élevé pour maintenir une qualité Hi-Fi pour les sons reproduits par cet appareil.
- Lors de la connexion d'un amplificateur extérieur à cet appareil, diminuez le réglage du gain sur l'amplificateur extérieur pour obtenir les meilleures performances de cet appareil.

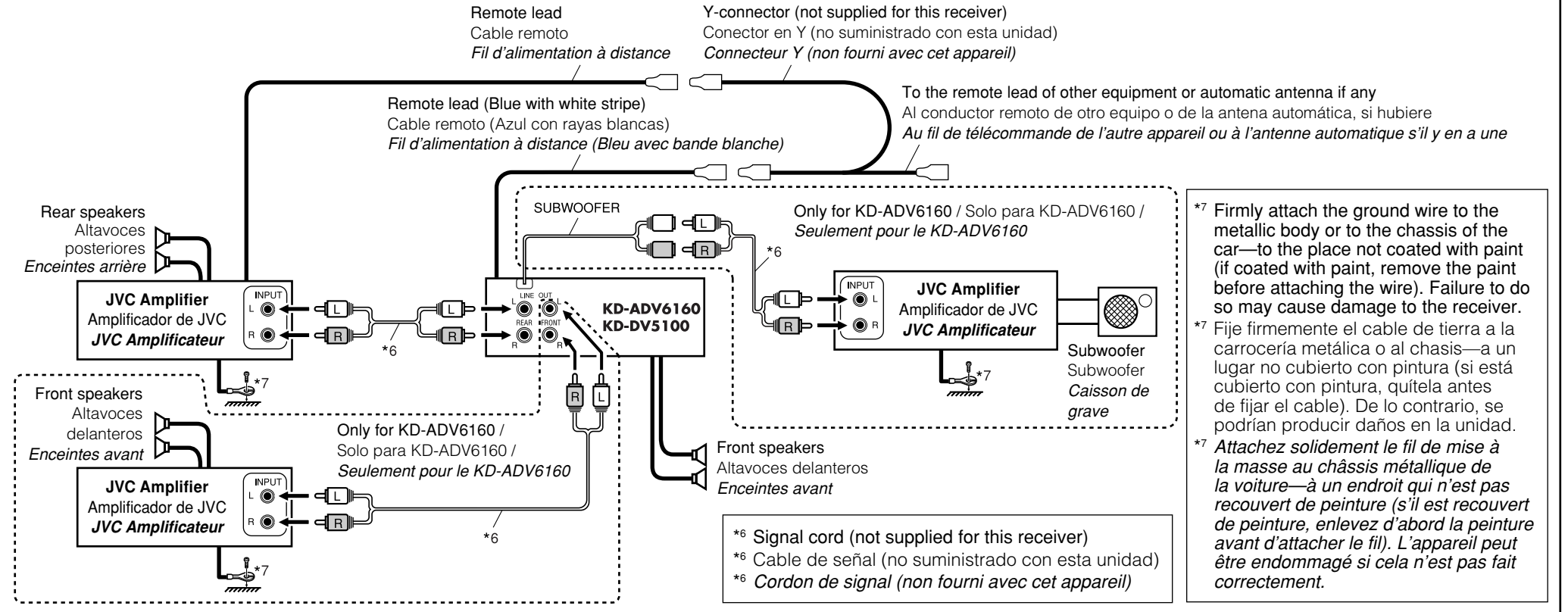

## F Connecting other external components / Conexión de otros componentes externos / Connexion d'un autre appareil extérieur

### JVC CD changer and DLP (Down Link Processor) / Cambiador de CD de JVC y DLP ("Down Link Processor") JVC / Changeur de CD JVC et Processeur DLP (Processeur de signaux satellite-terre) JVC

- Set "EXT IN" to "CHANGER" (see page 37 of the INSTRUCTIONS). / Ajuste "EXT IN" a "CHANGER" (consulte la página 37 del MANUAL DE INSTRUCCIONES). / Réglez "EXT IN" sur "CHANGER" (voir la page 37 du MANUEL D'INSTRUCTIONS).

You can connect both components in series as illustrated below.  
Podrá conectar ambos componentes en serie, tal como se observa en la ilustración de abajo.  
Vous pouvez connecter les deux appareils en série comme montré sur l'illustration.

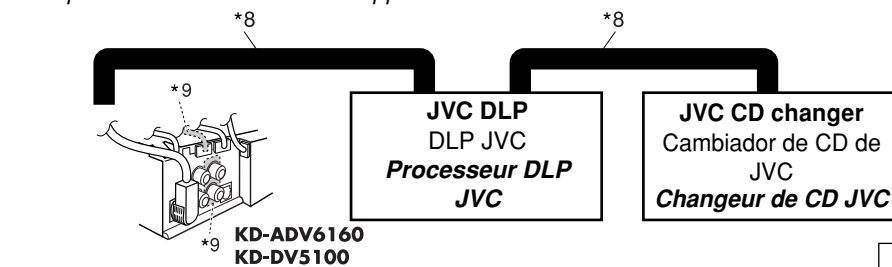

#### CAUTION / PRECAUTION / PRECAUTION:

- Before connecting the CD changer and/or JVC DLP, make sure that the receiver is turned off.
- Antes de conectar el cambiador de CD y/o DLP JVC, asegúrese de que el receptor esté apagado.
- Avant de connecter votre changeur de CD et/ou votre processeur DLP JVC, assurez-vous que l'autoradio est hors tension.

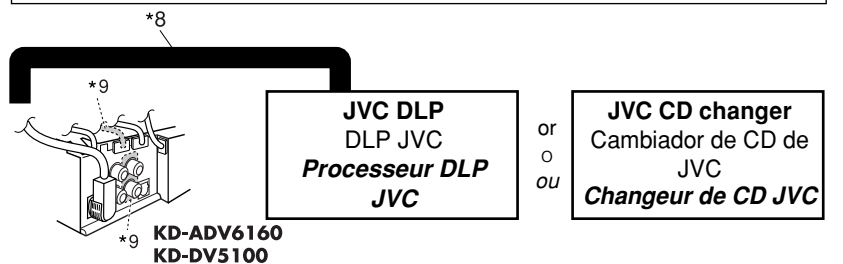

### JVC PnP (Plug and Play) / PnP ("Plug and Play") JVC / PnP ("Plug and Play") JVC

- Set "EXT IN" to "EXT IN" (see page 37 of the INSTRUCTIONS). / Ajuste "EXT IN" a "EXT IN" (consulte la página 37 del MANUAL DE INSTRUCCIONES). / Réglez "EXT IN" sur "EXT IN" (voir la page 37 du MANUEL D'INSTRUCTIONS).

You can also connect JVC PnP through this receiver using JVC SIRIUS radio adapter, KS-U100K (not supplied).

- Turning on/off the receiver can also turns on/off the JVC PnP.
  - También podrá conectar la PnP JVC a través de este receptor utilizando el adaptador para radio SIRIUS JVC, KS-U100K (no suministrado).
  - Al encender/apagar el receptor también se enciende/apaga la PnP JVC.
- Vous pouvez aussi connecter le PnP JVC à cet autoradio en utilisant l'adaptateur de radio SIRIUS JVC KS-U100K (non fourni).
- Mettre sous/hors tension l'autoradio peut aussi mettre sous/hors tension le PnP JVC.

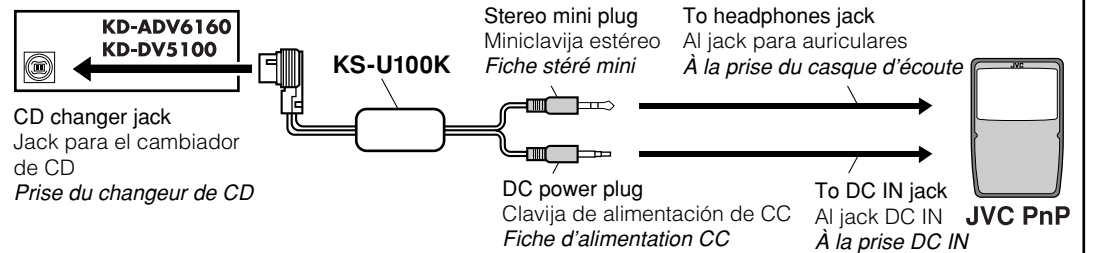

### External component / Componente exterior / Appareil extérieur

- Set "EXT IN" to "EXT IN" (see page 37 of the INSTRUCTIONS). / Ajuste "EXT IN" a "EXT IN" (consulte la página 37 del MANUAL DE INSTRUCCIONES). / Réglez "EXT IN" sur "EXT IN" (voir la page 37 du MANUEL D'INSTRUCTIONS).

