



# KV-C1000

## TV Tuner Unit : Instructions

## Unidad de sintonizador de TV : Manual de instrucciones

## Appareil de tuner de télévision : Manuel d'instructions

## 電視調諧器：使用說明書

LVT1183-001A

[J]

### For customer Use:

Enter below the Model No. and Serial No. which are located on the top or bottom of the cabinet. Retain this information for future reference.

Model No. \_\_\_\_\_

Serial No. \_\_\_\_\_

0904MNMMDWJEIN  
EN, SP, FR, CT

© 2004 Victor Company of Japan, Limited

### INFORMATION (For U.S.A. only)

This equipment has been tested and found to comply with the limits for a Class B digital device, pursuant to Part 15 of the FCC Rules. These limits are designed to provide reasonable protection against harmful interference in a residential installation. This equipment generates, uses, and can radiate radio frequency energy and, if not installed and used in accordance with the instructions, may cause harmful interference to radio communications. However, there is no guarantee that interference will not occur in a particular installation. If this equipment does cause harmful interference to radio or television reception, which can be determined by turning the equipment off and on, the user is encouraged to try to correct the interference by one or more of the following measures:

- Reorient or relocate the receiving antenna.
- Increase the separation between the equipment and receiver.
- Connect the equipment into an outlet on a circuit different from that to which the receiver is connected.
- Consult the dealer or an experienced radio/TV technician for help.

## ENGLISH

### WARNINGS

- **USE WITH DC 12 V NEGATIVE GROUND VEHICLES.**  
If your vehicle does not have this system, a voltage inverter is required, which can be purchased at JVC car audio dealers.
- **DO NOT INSTALL THE MONITOR IN A LOCATION WHICH OBSTRUCTS DRIVING AND VISIBILITY, OR WHERE APPLICABLE LAWS AND REGULATIONS PROHIBIT THE INSTALLATION.**
- **NEVER USE BOLTS OR NUTS FROM THE VEHICLE'S SAFETY DEVICES FOR INSTALLATION.**  
If bolts or nuts from the steering wheel, brakes or other safety devices are used for installation, it may cause an accident.
- **INSTALL THE ANTENNA IN A PROPER LOCATION.**  
Be sure to select a location for installation of the antenna so that the antenna is not protruding beyond the width or the front or back of the vehicle. If it is protruding, it might come into contact with a pedestrian or other object and cause an accident.
- **ATTACH THE WIRES CORRECTLY.**  
If the wiring is not correctly performed, it may cause a fire or an accident. In particular, be sure to run and secure the lead wire so that it does not get tangled with a screw or the moving portion of a seat rail.  
**To prevent short circuits,** it is recommended that you disconnect the battery's negative terminal and make all electrical connections before installing the unit. If you are not sure how to install this unit correctly, have it installed by a qualified technician.
- **Avoid installing the unit in the following places.**
  - Where it would hinder your safety driving.
  - Where it would be exposed to direct sunlight or heat directly from the heater or placed in an extremely hot place.
  - Where it would be subject to rain, water splashes or excessive humidity.
  - Where it would be subject to dust.
  - Where it would be positioned on an unstable place.
  - Where it could damage the car's fittings.
  - Where proper ventilation would not be maintained, such as under a floor mat.
  - Where it would be located near inflammable objects (since heat is generated inside the unit).
- **Handle the Lithium coin battery (product number: CR2025) with care.**
  - Store the battery in a place where children cannot reach.
  - If a child accidentally swallows the battery, consult a doctor immediately.
  - Do not recharge, short, disassemble, or heat the battery or dispose of it in a fire.
  - These behaviors may cause the battery to be overheated, crack or fire.
  - Do not leave the battery with other metallic materials.
  - Doing this may cause the battery to be overheated or cracked. It may cause a fire.
  - When throwing away or saving the battery, wrap it in tape and insulate; otherwise, the battery may be overheated, crack or fire.
  - Do not poke the battery with tweezers or similar tools.
  - Doing this may cause the battery to be overheated or cracked. It may cause a fire.

## ESPAÑOL

### ADVERTENCIA

- **PARA USAR EN VEHÍCULOS DE 12 V CC CON NEGATIVO A MASA.**  
Si su vehículo no posee este sistema, será necesario un inversor de tensión, que puede ser adquirido en los concesionarios de JVC de equipos de audio para automóviles.
- **NO INSTALE EL MONITOR EN LUGARES QUE IMPIDAN EL MANEJO O LA VISIBILIDAD, NI DONDE LOS PROHÍBAN LAS LEYES Y LOS REGLAMENTOS APLICABLES.**
- **NUNCA UTILICE PERNOS O TUERCAS DE LOS DISPOSITIVOS DE SEGURIDAD DEL VEHÍCULO PARA HACER LA INSTALACIÓN.**  
Si se utilizaran los pernos o tuercas del volante, frenos, u otros dispositivos de seguridad para hacer la instalación, se podrá producir un accidente.
- **INSTALE LA ANTENA EN EL LUGAR APROPIADO.**  
Asegúrese de seleccionar un lugar de instalación para la antena donde ésta no sobresalga más allá de la anchura delantera o trasera del vehículo. Si sobresale la antena, ésta podrá entrar en contacto con peatones u otros objetos y causar un accidente.
- **REALICE CORRECTAMENTE EL CABLEADO.**  
Si el cableado no está correctamente instalado, podría producirse un incendio o un accidente. Especialmente, asegúrese de tender y fijar el cable conductor de manera que no quede enredado en un tornillo o en la parte móvil del riel del asiento.  
**Para evitar cortocircuitos,** se recomienda desconectar el terminal negativo de la batería y realizar todas las conexiones eléctricas antes de instalar la unidad. Si no está seguro de poder instalar la unidad correctamente, déjela en manos de un técnico cualificado.
- **Evite instalar la unidad en los siguientes lugares:**
  - Donde pueda constituir un obstáculo para la conducción.
  - Donde pueda quedar expuesto a la luz solar directa o al calor directo de un calefactor, o en un lugar muy caliente.
  - Donde pueda mojarse debido a la lluvia, las salpicaduras de agua o la humedad excesiva.
  - En un lugar polvoriento.
  - En un sitio inestable.
  - Donde pueda producir daños en los herrajes del automóvil.
  - En lugares donde no pueda obtenerse una ventilación adecuada, como debajo de la alfombra del piso.
  - En un lugar situado cerca de objetos inflamables (debido a que se genera calor dentro de la unidad).
- **Maneje la pila botón de litio (número del producto: CR2025) con cuidado.**
  - Guarde la pila fuera del alcance de los niños.
  - Si un niño llegara a ingerir la pila accidentalmente, acuda inmediatamente al médico.
  - No debe recargar, cortocircuitar, desarmar, calentar, ni arrojar la pila al fuego.
  - Tales acciones podrían hacer que la pila se recaliente, se agriete o que provoque un incendio.
  - No deje la pila con otros objetos de metal.
  - De hacerlo, podría recalentarse, agrietarse o provocar un incendio.
  - Cuando tenga que desechar o guardar la pila, aíslela enrollando una cinta; de lo contrario, podría recalentarse, agrietarse o provocar un incendio.
  - No toque la pila con pinzas u otras herramientas similares. De hacerlo, podría recalentarse, agrietarse o provocar un incendio.

## FRANÇAIS

### AVERTISSEMENT

- **UTILISATION SUR LES VEHICULES DE 12 V CC À MASSE NÉGATIVE.**  
*Si votre véhicule n'offre pas ce type d'alimentation, il vous faut un convertisseur de tension, que vous pouvez acheter chez un revendeur d'autoradios JVC.*
- **N'INSTALLEZ PAS LE MONITEUR DANS UN ENDROIT QUI GÈNE LA CONDUITE ET LA VISIBILITÉ, OU DANS UN ENDROIT INTERDIT PAR LE CODE DE LA ROUTE ET LA LOI.**
- **N'UTILISEZ JAMAIS POUR L'INSTALLATION DES BOULONS OU DES ÉCROUS PROVENANT DES DISPOSITIFS DE SÉCURITÉ DU VEHICULE.**  
*Si vous utilisez pour l'installation des boulons et des écrous du volant, des freins ou d'autres dispositifs de sécurité, cela risquerait de provoquer des accidents.*
- **INSTALLEZ L'ANTENNE DANS UN EMBLEMMENT ADEQUAT.**  
*Choisissez correctement l'emplacement d'installation de l'antenne de sorte qu'elle ne dépasse pas par les côtés, l'avant ou l'arrière du véhicule. Si l'antenne dépasse, elle peut heurter un piéton, ou un objet quelconque et risquer de causer un accident.*
- **ATTACHER LES FILS CORRECTEMENT.**  
*Si le câblage n'est pas réalisé correctement, cela risque de provoquer un incendie ou autre accident. Assurez-vous, en particulier, de tirer et d'attacher les fils de sorte qu'ils ne s'accrochent pas à une vis ni ne se coincent dans les parties mobiles des rails des sièges. Pour éviter les courts-circuits, nous recommandons que vous déconnectiez la borne négative de la batterie et réalisez toutes les connexions électriques avant d'installer l'appareil. Si vous n'êtes pas sûr de savoir comment installer cet appareil correctement, faites-le installer par un technicien qualifié.*
- **Évitez d'installer l'appareil dans les endroits suivants.**
  - Où il peut gêner la conduite de la voiture.
  - Où il est exposé à la lumière directe du soleil, à la chaleur directe du chauffage ou placé dans un endroit très chaud.
  - Où il est sujet à la pluie, aux éclaboussures ou à une humidité excessive.
  - Où il est sujet à la poussière.
  - Où il est positionné dans un endroit instable.
  - Où il peut endommager les accessoires de la voiture.
  - Où une ventilation correcte ne peut pas être obtenue, comme sous un tapis de sol.
  - Près d'objets inflammables (car de la chaleur est produite à l'intérieur de l'appareil).
- **Manipulez de la pile-bouton au Lithium (produit numéro: CR2025) avec précaution.**
  - Conservez la pile dans un endroit hors de la portée des enfants.
  - Si un enfant avalait accidentellement la pile, consultez un médecin immédiatement.
  - Ne recherchez pas, ne court-circuitiez pas, ne démontez pas ni ne chauffez la pile et ne la jetez pas dans le feu.
  - Cela pourrait entraîner une surchauffe de la pile, un éclatement ou un incendie.
  - Ne laissez pas la pile avec d'autres objets métalliques.
  - Cela pourrait entraîner une surchauffe de la pile, un éclatement ou un incendie.
  - Pour vous débarrasser de la pile ou la conserver, enveloppez-la de ruban adhésif et isolez-la, sinon cela pourrait entraîner une surchauffe de la pile, un éclatement ou un incendie.
  - Ne piquez pas la pile avec des pinces ou un outil similaire.
  - Cela pourrait entraîner une surchauffe de la pile, un éclatement ou un incendie.

## 中文

### 警告

- 与直流 12 V，負極接地的車輛使用。  
如果您的車輛沒有這一電源系統，則需要一個電壓變換器，可以在 JVC 汽車音響分銷商處買到。
- 切勿將監控器安裝在妨礙駕駛和可見性的位置或者有相應法律和規則禁止該安裝的地方。
- 切勿將車輛安全裝置的螺栓或螺旋帽用於安裝。  
如果將方向盤，煞車或其他安全裝置的螺栓或螺旋帽用於安裝，有可能造成意外。
- 將天線安裝在恰當的位置。  
確保選擇一個安裝天線的地方，使天線不會伸出車輛的寬度，前部或後部。如果伸出，有可能碰到行人或其他物體而造成意外。
- 正確安裝電線。  
如果電線連接出錯，可能會導致火災或意外。特別要確保連接好主線，才不會跟螺絲或座椅導軌的移動部份纏在一起。  
為了防止短路，建議在安裝本機之前斷開電池的負極端子並進行所有電路連接。如果您沒把握正確地安裝本機，請委託專業的技術人員為您安裝。
- 避免將本機安裝在下列地方。
  - 妨礙您安全駕駛的地方。
  - 暴露於陽光直射或直接對着暖氣的地方，或放置在極端炎熱的地方。
  - 被雨淋，水濺或極端潮濕的地方。
  - 會沾到灰塵的地方。
  - 被放置在在不平穩的地方。
  - 會損傷汽車配件的地方。
  - 不能保持正常通風的地方，如地墊下。
  - 被放置在易燃物附近（因為本機內部產生熱氣）。
- 小心握持硬幣形鋰電池（產品型號：CR2025）。
  - 將電池放在孩童無法拿到的地方。
  - 如果孩童不慎吞嚥了電池，請馬上就醫。
  - 切勿為電池充電，使電池短路，分解電池，加熱電池或者遺棄在火中。
  - 上述任何行為都可能導致電池過熱，炸裂或引起火災。
  - 切勿將電池與其他金屬物質放在一起。
  - 如此行為可能導致電池過熱或者炸裂。這可能會引起火災。
  - 要廢棄或保存電池時，請用膠帶纏繞並使其處於絕緣狀態；否則可能導致電池過熱，炸裂或引起火災。
  - 切勿以鑷子或類似的工具穿刺電池。
  - 如此行為可能導致電池過熱或者炸裂。這可能會引起火災。

### Parts list

The following parts are provided with this unit. After checking them, please set them correctly.

Brackets  
Ménsulas  
Supports  
托座

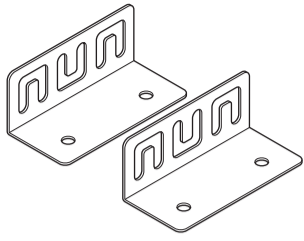

Fixing screws—M4 x 8 mm (M4 x 3/8 in.)  
Tornillos de fijación—M4 x 8 mm  
Vis de fixation—M4 x 8 mm  
固定螺絲—M4 x 8 mm

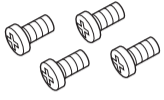

CR2025

Battery  
Pila  
Pile  
電池

Remote controller  
Control remoto  
Télécommande  
遙控器

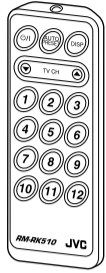

RM-RK510

AV bus cable  
Cable AV bus  
Câble de liaison AV  
AV 巴士電纜

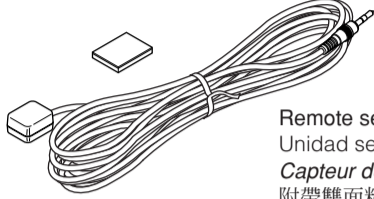
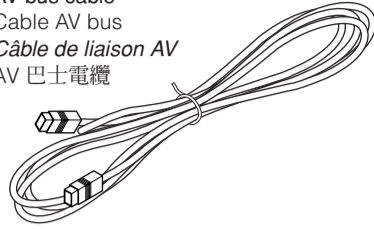

Remote sensor unit with double-faced adhesive tape  
Unidad sensora remota con cinta adhesiva de doble cara  
Capteur de télécommande avec ruban adhésif à double face  
附帶雙面粘貼膠帶的遙感窗

### Liste des pièces

Les pièces suivantes sont fournies avec cet appareil. Après vérification, veuillez les installer correctement.

### 零件清單

下列零件是隨本機提供的。清點以後，請正確地將其裝配。

Power cord  
Cordón de alimentación  
Cordon d'alimentation  
電源線

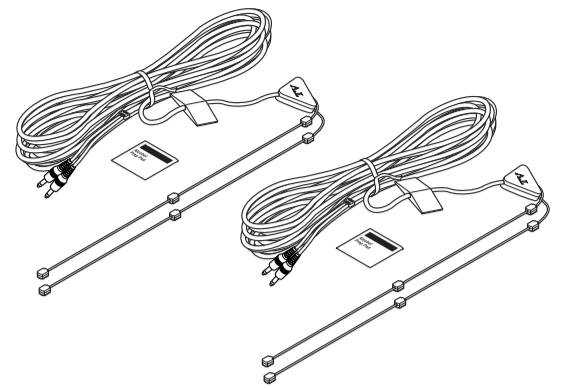
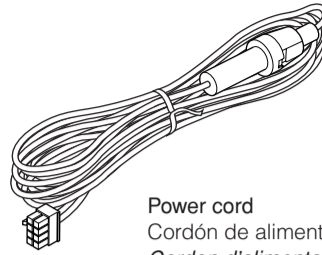

Diversity antennas with a cleaner  
Antenas de diversidad con limpiador  
Antenne de réception en diversité avec papier nettoyant  
附帶吸塵器的智慧型天線

## INSTALLATION

- The following illustrations show typical installation. If you have any questions or require information regarding installation kits, consult your JVC car audio dealer or a company supplying kits.

## INSTALACION

- La siguiente ilustración muestra una instalación típica. Si tiene alguna pregunta o necesita información acerca de los kits de instalación, consulte con su concesionario de JVC de equipos de audio para automóviles o con una compañía que suministra tales kits.

## INSTALLATION

- L'illustration suivante montre une installation typique. Si vous avez des questions ou avez besoin d'information sur des kits d'installation, consultez votre revendeur d'autoradios JVC ou une société fournissant de tels kits.

## 安裝

- 下面的圖解表示了典型的安裝程序。如果您有問題，或需要有關配套元件的資料，請向 JVC 汽車音響經銷商或配套元件供應公司詢問。

**When used with KD-AV7000/KD-AV7005:**  
**Cuando se utiliza con el KD-AV7000/KD-AV7005:**  
**Utilisation avec le KD-AV7000/KD-AV7005:**  
与 KD-AV7000/KD-AV7005 一起使用時：

KD-AV7000/KD-AV7005 (separately purchased)  
KD-AV7000/KD-AV7005 (vendido separadamente)  
KD-AV7000/KD-AV7005 (à acheter séparément)  
KD-AV7000/KD-AV7005 (另購)

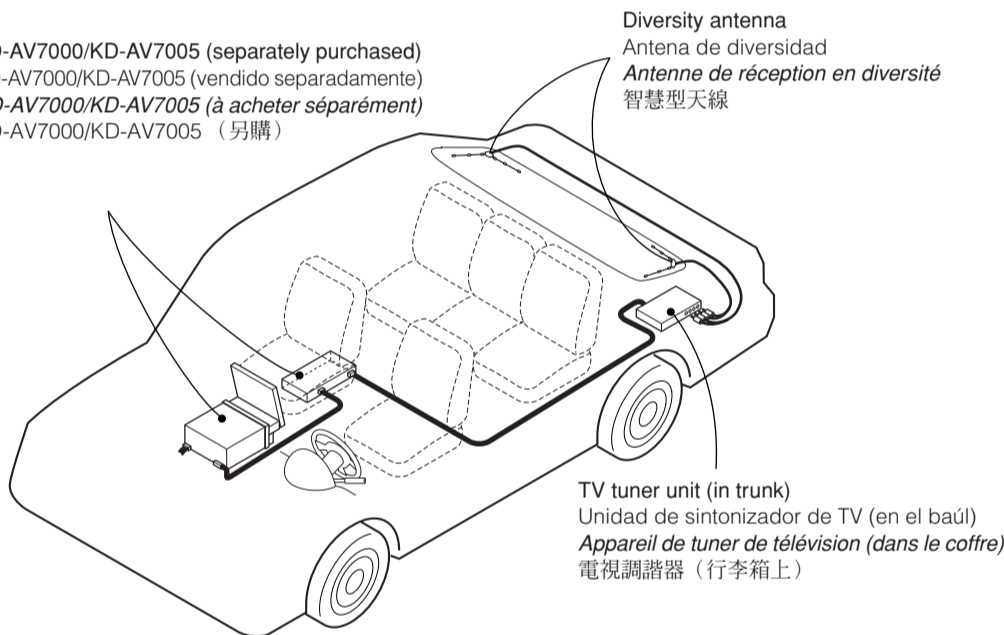

Diversity antenna  
Antena de diversidad  
Antenne de réception en diversité  
智慧型天線

TV tuner unit (in trunk)  
Unidad de sintonizador de TV (en el baúl)  
Appareil de tuner de télévision (dans le coffre)  
電視調諧器 (行李箱上)

**When used with another monitor system:**  
**Cuando se utiliza con otro sistema de monitor:**  
**Utilisation avec un autre système de moniteur:**  
与另一个监控系统一起使用時：

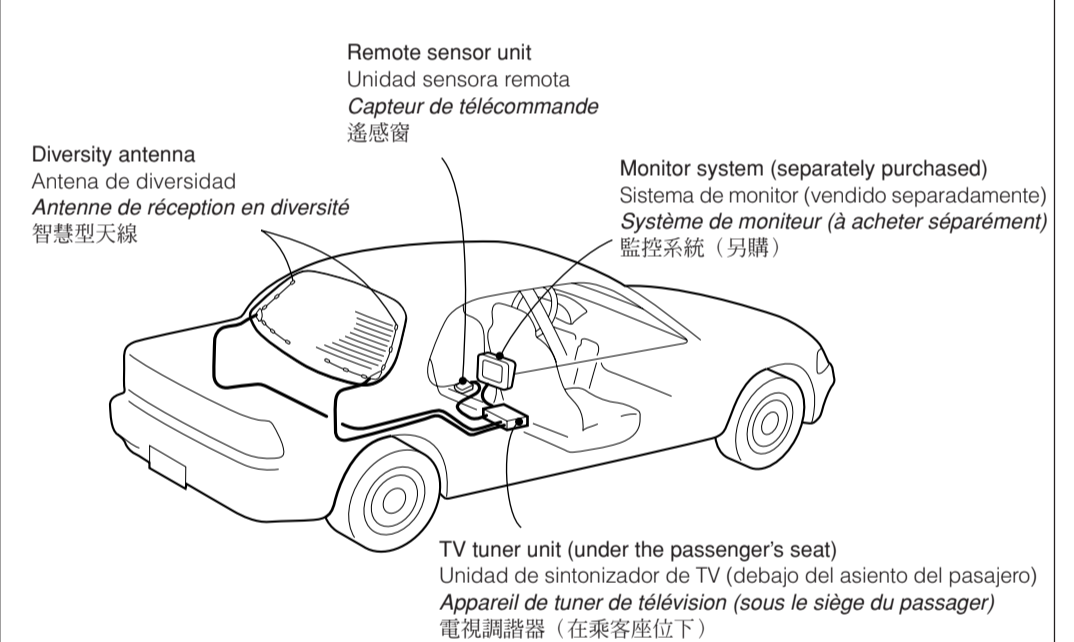

Diversity antenna  
Antena de diversidad  
Antenne de réception en diversité  
智慧型天線

Remote sensor unit  
Unidad sensora remota  
Capteur de télécommande  
遙感窗

Monitor system (separately purchased)  
Sistema de monitor (vendido separadamente)  
Système de moniteur (à acheter séparément)  
監控系統 (另購)

TV tuner unit (under the passenger's seat)  
Unidad de sintonizador de TV (debajo del asiento del pasajero)  
Appareil de tuner de télévision (sous le siège du passager)  
電視調諧器 (在乘客座位下)

### Installing the unit

While mounting the unit, be sure to use the tapping screws (not supplied) of appropriate length so that they will not damage any parts of the car.

### Instalación de la unidad

Al instalar la unidad, asegúrese de utilizar tornillos autorroscantes (no suministrados) del largo apropiado para que no produzcan daño alguno a las partes del automóvil.

### Installation de l'appareil

Pour installer l'appareil, assurez-vous d'utiliser des vis autotaraudeuses (non fournies) d'une longueur appropriée de façon à n'endommager aucune partie de la voiture.

### 安裝本機

在固定本機時，確保使用適當長度的自攻螺絲 (另購) 以便不會損傷汽車的任何部件。

Fixing screws—M4 x 8 mm (M4 x 3/8 in.)  
Tornillos de fijación—M4 x 8 mm  
Vis de fixation—M4 x 8 mm  
固定螺絲—M4 x 8 mm

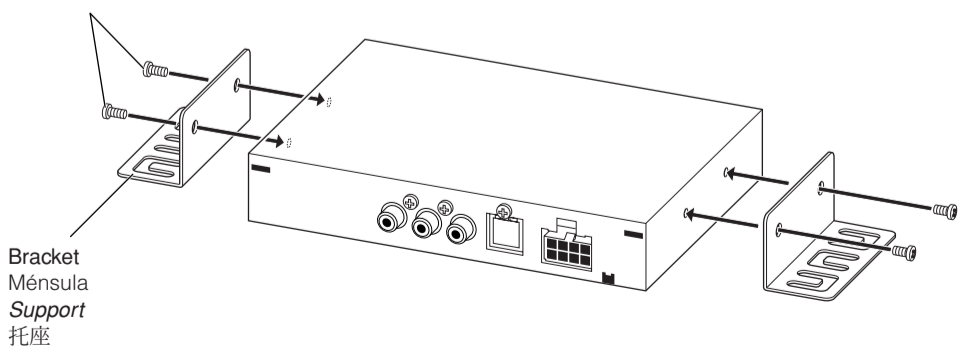

Bracket  
Ménsula  
Support  
托座

Tapping screws (not supplied)  
Tornillos autorroscantes (no suministrados)  
Vis autotaraudeuses (non fournies)  
自攻螺絲 (另購)

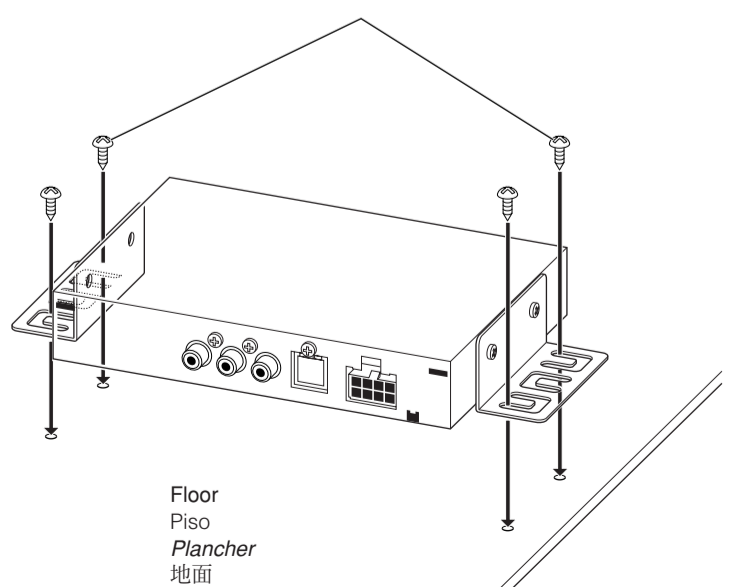

Floor  
Piso  
Plancher  
地面

## Installing the antenna

### Before installing:

- The diversity antenna supplied with this unit is designed specifically for use with JVC TV tuner unit. (It cannot be connected to the car radio.)
- Do not rub the antenna or the antenna's cable with alcohol, benzine, thinner, gasoline or other volatile substances.
- Attach to the inside of the car window glass.
- Be sure to wipe the window surface where the antenna will be attached with the cleaner (supplied) to remove moisture, dirt, dust, wax, oil or other substances. (If there is moisture, oil or other wet substances on the attachment surface, the attachment tape will not stick well and easily come off.)
- Identify the exact attachment location and confirm that the adhesive surfaces (antenna base and attachment parts) will not be placed on a heating wire, glass antenna or wiper motor.

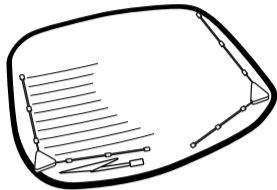

### CAUTION

Since there may be legal regulations defining the permissible installation locations for the monitor system which differ by country or by state, be sure to install the monitor in a location complying with any such laws.

## Instalación de la antena

### Antes de hacer la instalación:

- La antena de diversidad suministrada con esta unidad está diseñada específicamente para usar con la unidad de sintonizador de TV de JVC. (No se puede conectar a una radio para automóvil).
- No frote la antena ni su cable con alcohol, bencina, diluyente, gasolina u otras sustancias volátiles.
- Colóquela en el interior de una ventana de automóvil.
- Asegúrese de limpiar la superficie de la ventana donde va a colocarse la antena empleando el limpiador (suministrado) para quitar la humedad, la suciedad, el polvo, la cera, el aceite u otras sustancias. (Si hay humedad, aceite, u otras sustancias sobre la superficie de instalación, la cinta de fijación no podrá adherirse completamente y se desprenderá fácilmente).
- Identifique exactamente el lugar de instalación y confirme que las superficies adhesivas (bases de la antena y partes de fijación) no queden colocadas sobre los hilos térmicos, la antena del vidrio o el motor del limpiavientos.

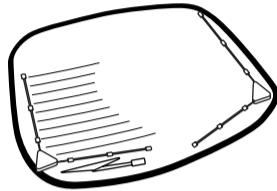

### PRECAUCIÓN

Pueden existir reglamentos locales que definen los lugares de instalación permisibles para el sistema de monitor y que difieren según el país o el estado; por lo tanto, asegúrese de instalar el sistema de monitor en el lugar correcto, de conformidad con tales reglamentos.

## Installation de l'antenne

### Avant l'installation:

- *L'antenne de réception en diversité fournie avec cet appareil est spécialement conçue pour être utilisée avec un tuner de télévision JVC. (Elle ne peut pas être connectée à l'autoradio.)*
- *Ne frottez pas l'antenne ou le câble d'antenne avec de l'alcool, de la benzine, du diluant, de l'essence ou toutes autres substances volatiles.*
- *Fixez-la à l'intérieur de la vitre de la voiture.*
- *N'oubliez pas de frotter la surface de la vitre où doit être fixée l'antenne avec le nettoyant (fourni) afin d'enlever l'humidité, les saletés, la poussière, la cire, les traces de graisse et toutes autres impuretés. (Si de l'humidité, des traces de graisse ou d'autres substances humides subsistent sur la surface de fixation, les surfaces adhésives n'adhéreront pas correctement et finiront par se détacher.)*
- *Repérez exactement l'emplacement de fixation et vérifiez que les surfaces adhésives (base de l'antenne et pièces de fixation) ne sont pas placées sur un fil chauffant, l'antenne de vitre, ou le moteur d'essuie-glace.*

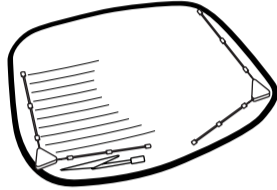

### ATTENTION

Il peut exister des réglementations définissant les emplacements d'installation autorisés pour un moniteur et celles-ci peuvent varier d'une région ou d'un pays à l'autre. Assurez-vous d'installer le moniteur dans un endroit conforme à ces lois.

## 安裝天線

### 安裝之前:

- 隨本機附帶的智慧型天線是特別為 JVC 電視調諧器設計的。(無法連接至其他汽車音響。)
- 不要用酒精，石油精，稀釋劑，汽油或其他揮發性物質擦拭天線或天線電纜。
- 黏貼在汽車玻璃窗內側。
- 確保用清潔布(附帶)擦拭黏貼天線的車窗表面以擦去濕氣，髒物，灰塵，蠟物，油脂或其他東西。(如果安裝表面有濕氣，油脂或其他潮濕的東西，固定的膠帶無法貼好，很容易脫落。)
- 認準確切的黏貼位置，並確定黏著表面(天線底座和固定部分)不會放在加熱線，玻璃天線或雨刮馬達上。

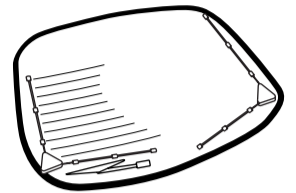

### 注意

由於可能有關於監控器可安裝位置的法規，並且因國家或州的不同而異，確保將監控器安裝在符合此類法令的地方。

- 1 Peel off the cover paper from the antenna base and attach to the surface.
- 2 Peel off the cover paper from the attachment parts in turn and attach to the surface.

- 1 Retire el papel protector de la base de la antena, y fíjela a la superficie.
- 2 Retire el papel protector de las partes de fijación y fíjela a la superficie.

- 1 Décollez le papier protecteur du ruban adhésif de la base de l'antenne et collez celle dernière sur la surface.
- 2 Décollez, l'un après l'autre, le papier protecteur des pièces de fixation et collez ces dernières sur la surface.

- 1 除去天線底座的封面紙並固定在表面上。
- 2 依次除去固定部分的封面紙並固定在表面上。

<p>Attachment parts Partes de fijación Pièces de fixation 固定部分</p> <p>Antenna base Base de la antena Base de l'antenne 天線底座</p>	<p>1</p> <p>Peel off the cover paper. Retire el papel protector. Décollez le papier protecteur. 除去封面紙。</p>	<p>2</p> <p>Peel off the cover paper. Retire el papel protector. Décollez le papier protecteur. 除去封面紙。</p>	<p>Attachment location / Lugar de fijación / Emplacement de fixation / 黏貼位置</p> <p>Example of installation, side window Ejemplos de instalación en una ventana lateral Exemple d'installation sur la vitre latérale 安裝范例，側窗</p>
---	--	--	---

- **When the attachment surface overlaps with an electrode**  
**Cuando la superficie de fijación se superpone a un electrodo**  
**Si surface de fixation chevauche une électrode**  
當黏貼表面與電極重疊時

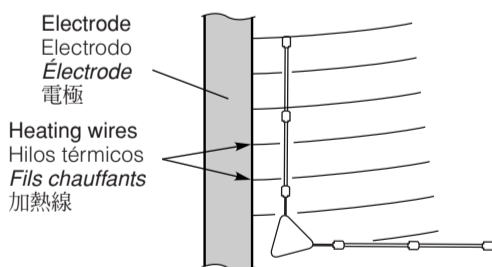

Attach the antenna to either the left or right of the electrode.  
Fije la antena a la izquierda o a la derecha del electrodo.  
Fixez l'antenne soit à gauche, soit à droite de l'électrode.  
將天線黏貼在電極的左邊或右邊。

- **When the attachment surface interferes with a rear wiper motor or a high-mounted brake light**  
**Cuando la superficie de fijación interfiera con el motor del limpiavientos o una luz de parada montada en lo alto**  
**Si la surface de fixation gêne le moteur d'essuie-glace ou un feu de freinage surélevé**  
當黏貼表面干擾到後雨刮馬達或高置式煞車燈時

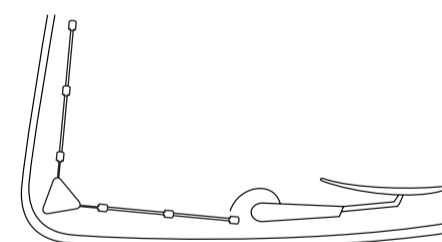

Move the antenna's attachment position upwards to avoid interference.  
Mueva la posición de colocación de la antena hacia arriba para evitar interferencias.  
Déplacez la position d'installation de l'antenne vers le haut jusqu'à ce qu'elle ne gêne plus.  
將天線的黏貼位置朝上移以避免干擾。

- **Installing the antenna cord**  
**Instalación del cable de la antena**  
**Installation du cordon d'antenne**  
安裝天線電線

Install the cord from the antenna to the TV tuner unit through the interior trim and under the carpet, and secure it using the cord clampers and mirror mats.

Instale el cable que va de la antena al sintonizador de TV a través del tapizado interior o por debajo de la alfombra, y asegúrelo utilizando abrazaderas para cable y mats de espejo.

Tirez le cordon de l'antenne à partir du tuner de télévision en le faisant passer par la garniture intérieure et sous le tapis de sol et fixez-le en utilisant les colliers de cordon et les garnitures éponges.

通過裝飾用木料和地毯下將電線從天線裝到電視調諧器上，並用電線夾鉗和鏡墊將其固定住。

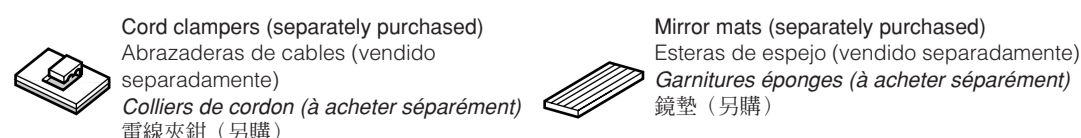

ELECTRICAL CONNECTIONS

CONEXIONES ELECTRICAS

CONNEXIONS ELECTRIQUES

電路連接

**When used with KD-AV7000/KD-AV7005:**  
**Quando se utiliza con el KD-AV7000/KD-AV7005:**  
**Utilisation avec le KD-AV7000/KD-AV7005:**  
**与 KD-AV7000/KD-AV7005 一起使用時：**

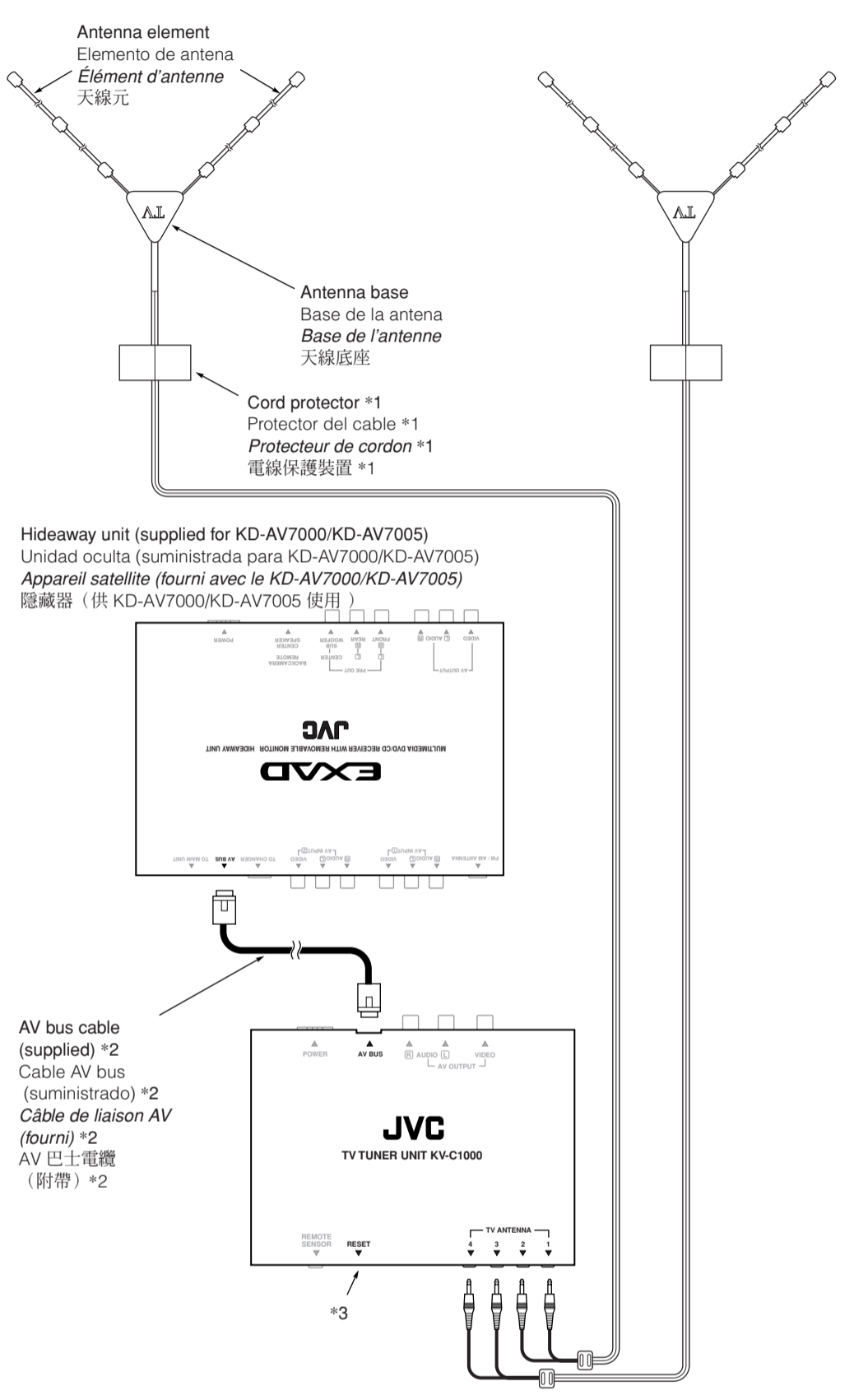

**When used with another monitor system:**  
**Quando se utiliza con otro sistema de monitor:**  
**Utilisation avec un autre système de moniteur:**  
**与另一个监控系统一起使用时：**

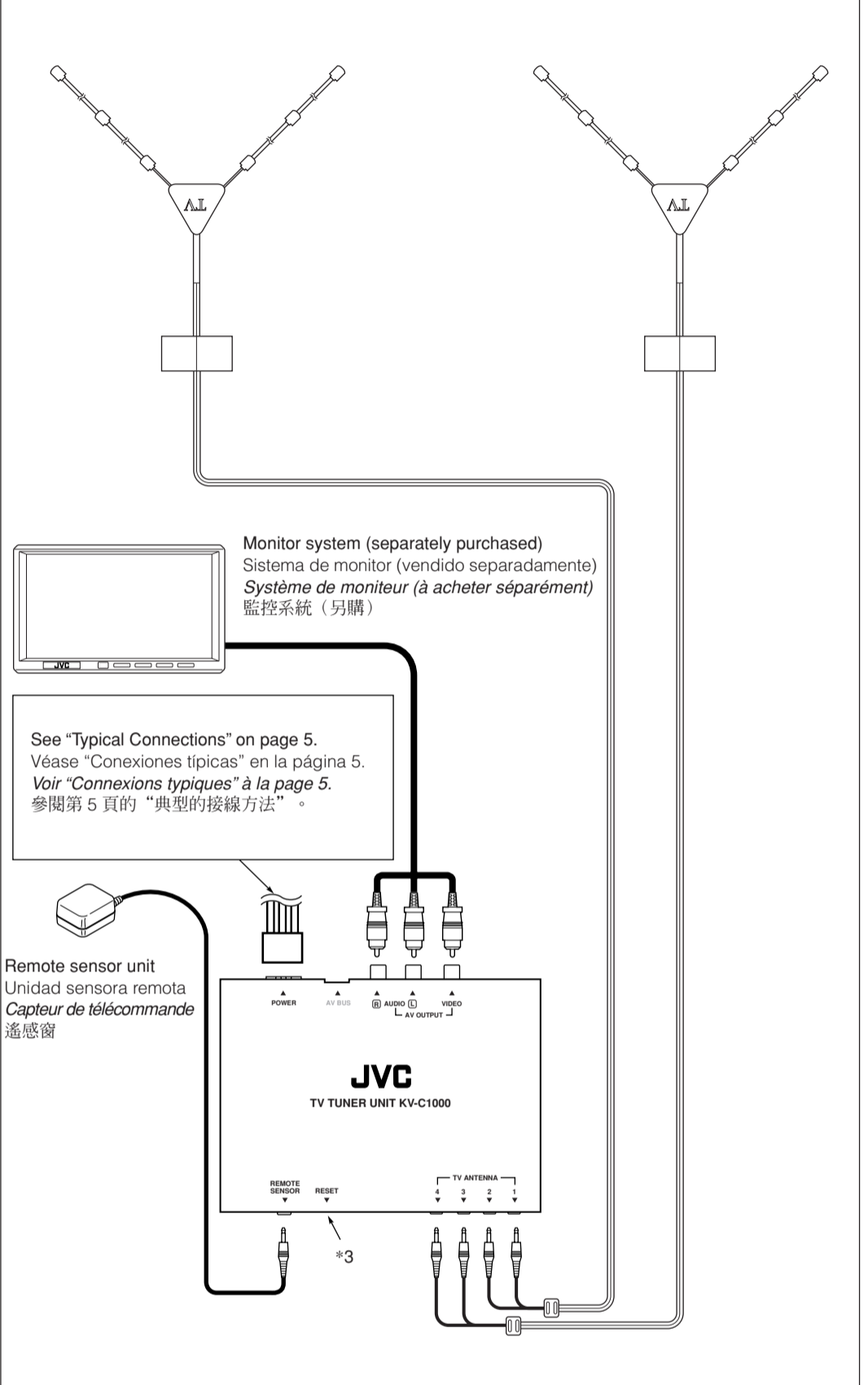

- \*1 Use this to protect the cord (not to be pinched with the door, etc.)
- \*2 For controlling KV-C1000 through KD-AV7000/KD-AV7005, this connection is only required. For other connections, refer to the manual supplied for KD-AV7000/KD-AV7005.
- \*3 Reset the unit after installation is finished by pressing in with a ball-point pen or a similar tool.

- \*1 Utilícelo para proteger el cable (para que el cable no quede pillado con la puerta, etc.).
- \*2 Esta conexión es necesaria solamente para controlar el KV-C1000 a través del KD-AV7000/KD-AV7005. Para las demás conexiones, refiérase al manual del KD-AV7000/KD-AV7005.
- \*3 Tras finalizar la instalación, reinicialice la unidad utilizando un bolígrafo o un objeto similar.

- \*1 Pour protéger le cordon (afin qu'il ne se prenne pas dans la porte, etc.)
- \*2 Cette connexion est nécessaire pour commander le KV-C1000 à travers le KD-AV7000/KD-AV7005. Pour les autres connexions, référez-vous au manuel fourni avec le KD-AV7000/KD-AV7005.
- \*3 Réinitialisez l'appareil une fois que l'installation est terminée en appuyant avec un stylo bille ou un objet similaire.

- \*1 用來保護電線（不要夾到車門等）。
- \*2 通過 KD-AV7000/KD-AV7005 控制 KV-C1000 時，僅需此連接。有關其他連接，參閱 KD-AV7000/KD-AV7005 附帶的使用說明書。
- \*3 安裝完成後用圓珠筆或類似的工具按壓以重設本機。

**TROUBLESHOOTING**

When used with any other monitor system than KD-AV7000/KD-AV7005.

- **TV tuner does not work at all.**  
\* Is the remote sensor unit connected correctly?
- **No sound is heard.**  
\* Have you adjusted the volume level on the monitor?
- **Picture does not come on the screen.**  
\* Is the correct input selected on the monitor?
- **The fuse blows.**  
\* Are the red, yellow, and black leads connected correctly?
- **Power cannot be turned on.**  
\* Is the yellow lead connected?

**LOCALIZACION DE AVERIAS**

Quando se utiliza con cualquier otro sistema de monitor que no sea KD-AV7000/KD-AV7005.

- **El sintonizador de TV no funciona.**  
\* ¿La unidad sensora remota está correctamente conectada?
- **No se escucha sonido.**  
\* ¿Ha ajustado el nivel de volumen en el monitor?
- **La imagen no aparece en la pantalla.**  
\* ¿Se ha seleccionado la entrada correcta en el monitor?
- **El fusible se quema.**  
\* ¿Están los conductores rojo, amarillo y negro correctamente conectados?
- **No es posible conectar la alimentación.**  
\* ¿Está conectado el conductor amarillo?

**EN CAS DE DIFFICULTÉS**

Utilisation avec un autre système de moniteur que le KD-AV7000/KD-AV7005.

- **Le tuner de télévision ne fonctionne pas du tout.**  
\* Le capteur de télécommande est-il connecté correctement?
- **Il n'y a pas de son.**  
\* Avez-vous ajusté le niveau de volume du moniteur?
- **Aucune image n'apparaît sur l'écran.**  
\* Est-ce que l'entrée correcte a été choisie sur le moniteur.
- **Le fusible saute.**  
\* Les fils rouge, jaune et noir sont-ils raccordés correctement?
- **L'appareil ne peut pas être mis sous tension.**  
\* Le fil jaune est-il raccordé?

**故障排除**

与 KD-AV7000/KD-AV7005 以外的任何其他监控系统一起使用时。

- 電視調諧器完全不工作。  
\* 遙感窗是否正確連接？
- 沒發出聲音。  
\* 是否調整了監控器上的音量水平？
- 顯示屏沒法顯示圖像。  
\* 是否為監控器選擇了正確的輸入？
- 保險絲燒斷。  
\* 檢查紅色、黃色和黑色導線接頭是否連接正確？
- 電源不能接通。  
\* 檢查黃色導線接頭是否接上？

**The following is not required when connecting this TV tuner unit to KD-AV7000/KD-AV7005.**

This unit is designed to operate on 12 V DC, **NEGATIVE ground electrical systems**. If your vehicle does not have this system, a voltage inverter is required, which can be purchased at JVC car audio dealer.

- Replace the fuse with one of the specified ratings. If the fuse blows frequently, consult your JVC car audio dealer.
- To prevent short-circuit, cover the terminals of the UNUSED leads with insulating tape.

**Lo siguiente no es necesario cuando se conecta esta unidad de sintonizador de TV al KD-AV7000/KD-AV7005.**

Esta unidad está diseñada para funcionar con 12 V de CC, con sistemas eléctricos de masa **NEGATIVA**. Si su vehículo no posee este sistema, será necesario un inversor de tensión, que puede ser adquirido en los concesionarios de JVC de equipos de audio para automóviles.

- Reemplace el fusible por otro del régimen especificado. Si el fusible se funde frecuentemente, consulte con su concesionario de JVC de equipos de audio para automóviles.
- Para evitar cortocircuitos, cubra los cables NO UTILIZADOS con cinta aislante.

**Ce qui suit n'est pas requis lors de la connexion de appareil de tuner de télévision au KD-AV7000/KD-AV7005.**

Cet appareil est conçu pour fonctionner sur des sources de courant continu de 12 V CC à masse **NÉGATIVE**. Si votre véhicule n'offre pas ce type d'alimentation, il vous faut un convertisseur de tension, que vous pouvez acheter chez un revendeur d'autoradios JVC.

- Remplacer le fusible par un de la valeur précisée. Si le fusible saute souvent, consulter votre revendeur d'autoradios JVC.
- Pour éviter les courts-circuits, couvrir les bornes des fils qui ne sont PAS UTILISÉS avec de la bande isolante.

當本電視調諧器連接至 KD-AV7000/KD-AV7005 時，無需進行下列操作。

本機僅可使用直流 12 V，負極接地的電源系統。如果您的車輛沒有這一電源系統，則需要一個電壓變換器，可以在 JVC 汽車音響經銷商處買到。

- 須換上額定負荷值的保險絲。如果保險絲經常燒壞，請向 JVC 汽車音響經銷商詢問。
- 為防止短路，請使用絕緣膠布包住不使用的引線的端子。

**Typical Connections**

**Before connecting:**

- Check the wiring in the vehicle carefully. Incorrect connection may cause serious damage to the unit.
- 1 Connect the colored leads of the power cord in the order specified in the illustration below.
  - 2 Finally connect the wiring harness to the unit.

**Conexiones típicas**

**Antes de la conexión:**

- Verifique atentamente el conexionado del vehículo. Una conexión incorrecta podría producir daños graves en la unidad.
- 1 Conecte los conductores de color del cable de alimentación en el orden especificado en la ilustración de abajo.
  - 2 Por último, conecte el cable de alimentación a la unidad.

**Connexions typiques**

**Avant de commencer la connexion:**

- Vérifiez attentivement le câblage du véhicule. Une connexion incorrecte peut endommager sérieusement l'appareil.
- 1 Connectez les fils colorés du cordon d'alimentation dans l'ordre spécifié sur l'illustration ci-dessous.
  - 2 Finalement, connectez le faisceau de fils à l'appareil.

**典型的接線方法**

**接線之前：**

- 請仔細確認車內線路。不正確的接線會嚴重損壞本機。
- 1 按下圖所示順序連接電源線裡各色引線。
  - 2 最後把配線束的插頭插接到本機。

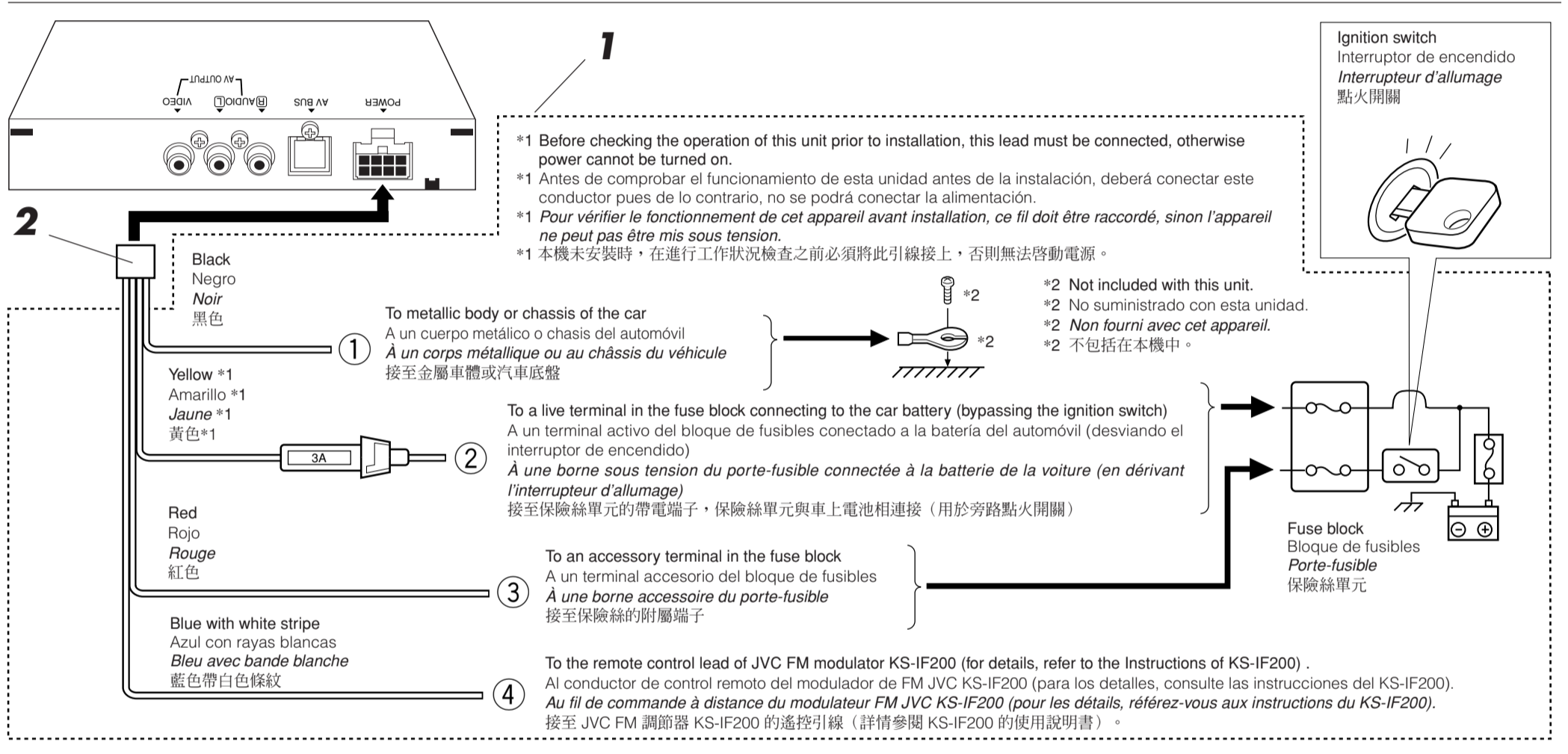

**Connecting the remote sensor unit**

- When used with any other monitor system than KD-AV7000/KD-AV7005.

**Conexión de la unidad sensora remota**

- Cuando se utiliza con cualquier otro sistema de monitor que no sea KD-AV7000/KD-AV7005.

**Connexion du capteur de télécommande**

- Utilisation avec un autre système de moniteur que le KD-AV7000/KD-AV7005.

**連接遙感窗**

- 當與 KD-AV7000/KD-AV7005 以外的監控系統一起使用時。

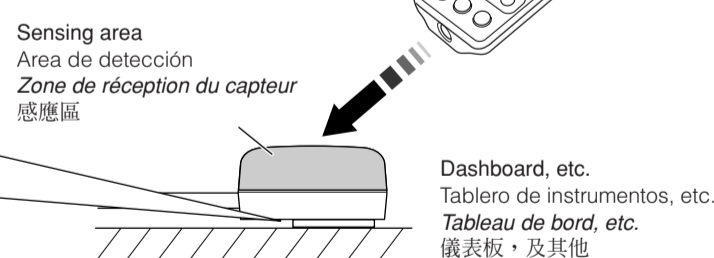
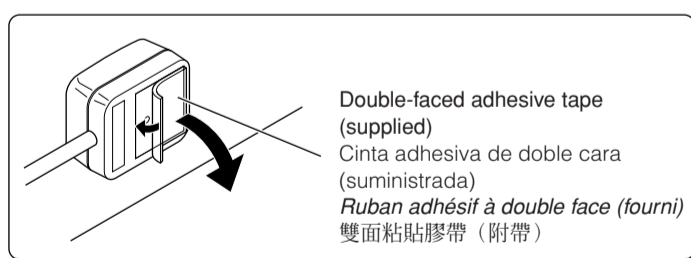

- Before installing, make sure the remote controller functions properly with the remote sensor unit placed in your selected position.
- Wipe clean the selected area sufficiently, and affix the remote sensor unit to the place firmly after removing the protective sheet from the double-faced adhesive tape.
- Avoid any area on the dashboard, etc. subjected to direct sunlight. Select an area where the remote sensor unit can receive remote signals through its front face (sensing area).

- Antes de la instalación, asegúrese de que el control remoto funcione correctamente con la unidad sensora remota colocada en la posición seleccionada por usted.
- Limpie suficientemente el lugar seleccionado y fije firmemente la unidad sensora remota sobre el sitio después de retirar la lámina protectora de la cinta adhesiva de doble cara.
- Evite cualquier lugar del tablero de instrumentos que esté sujeto a la luz directa del sol. El lugar de instalación debe permitir a la unidad sensora remota recibir directamente las señales a través de su cara frontal (área de detección).

- Avant de commencer l'installation, assurez-vous que la télécommande fonctionne correctement avec le capteur de télécommande placé à l'endroit que vous avez choisi.
- Nettoyez bien l'endroit choisi, et après avoir retiré la feuille de protection du ruban adhésif à double face, fixez-y fermement le capteur de télécommande.
- Évitez les endroits du tableau de bord, etc., sujets à la lumière directe du soleil. Choisissez un endroit où le capteur de télécommande peut recevoir directement, par l'avant, les signaux de la télécommande (zone de réception du capteur).

- 安裝之前，請確保遙控器可以正常地操作放在您所選位置上的遙感窗。
- 充分清潔所選的地方，然後撕掉雙面粘貼膠帶的保護膜後將遙感窗牢固在該處。
- 避免儀表板上的任何地方受到陽光直射。選擇一個遙感窗能通過前表面收到遙控信號的地方（感應區）。

## OPERATIONS

The following operations cannot be used when connecting this TV tuner unit to KD-AV7000/KD-AV7005.

- When connecting to KD-AV7000/KD-AV7005, refer to the Instructions supplied with them.

## OPERACIONES

Las siguientes operaciones no se pueden realizar cuando se conecta esta unidad de sintonizador de TV al KD-AV7000/KD-AV7005.

- Para conectar al KD-AV7000/KD-AV7005, consulte el manual de instrucciones suministrado con los mismos.

## OPÉRATIONS

Les opérations suivantes ne peuvent pas être réalisées quand appareil de tuner de télévision est connecté au KD-AV7000/KD-AV7005.

- Lors d'une connexion au KD-AV7000/KD-AV7005, référez-vous au manuel d'instructions qui l'accompagne.

## 操作方法

將本電視調諧器連接至 KD-AV7000/KD-AV7005 時，以下操作無法使用。

- 當連接至 KD-AV7000/KD-AV7005 時，參閱其附帶的使用說明書。

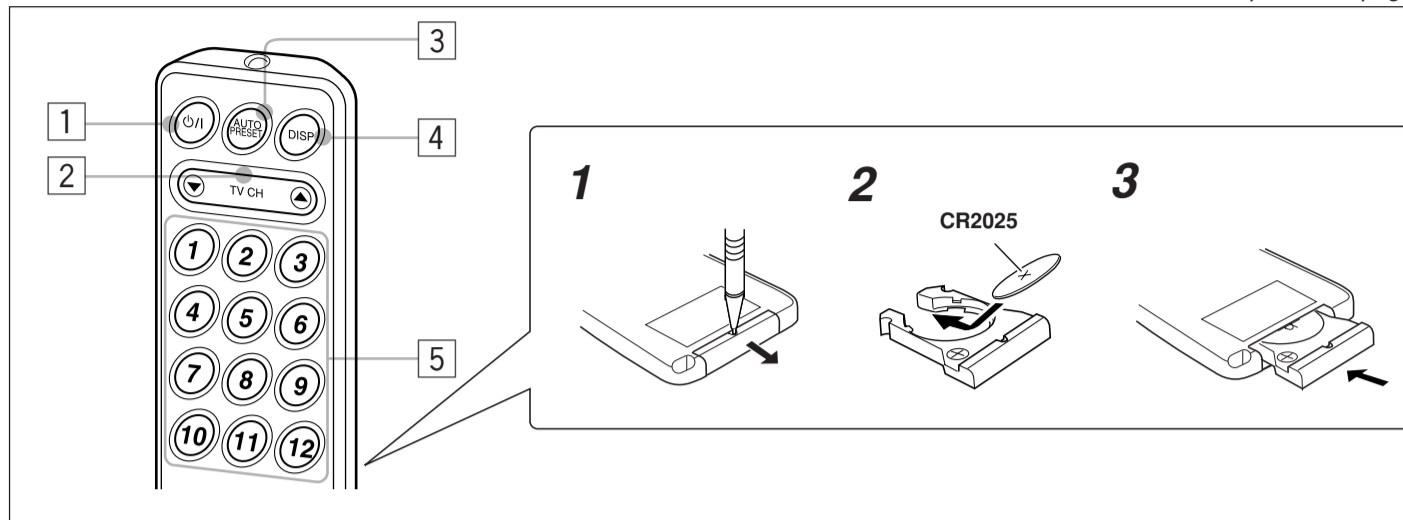

**CAUTION / PRECAUCIÓN / ATTENTION / 注意:**  
DO NOT leave the remote controller in a place (such as dashboards) exposed to direct sunlight for a long time. Otherwise, it may be damaged.

NO deje el control remoto en un lugar expuesto a la luz directa del sol (como los cubretablero) durante un tiempo prolongado. De lo contrario, se podría dañar.

**NE LAISSEZ PAS la télécommande dans un endroit (tel que le tableau de bord) exposé à la lumière directe du soleil pendant trop longtemps. Cela pourrait l'endommager.**

切勿將遙控器長期放置在暴露於陽光直射的地方（如：儀表板），否則會受到損傷。

**1 Standby/On button**  
Press to turn on and off the TV tuner unit.

**2 TV CH (channel) ▲ / ▼ button**  
• Press to search for the TV channels ("SEARCH" appears). When a TV station is received, search will stop.  
• Press and hold to activate manual search ("MANUAL" appears) for the TV station. Then press repeatedly to change the TV channels.

**3 AUTO PRESET button**  
• Press to display the preset channel list.  
• Press and hold to preset the receivable TV stations automatically into the preset number buttons (1 – 12).

**4 DISP (display) button**  
Press to display the preset channel number on the monitor.



**5 Preset number buttons (1 – 12)**  
• Press to select the preset channel number directly.  
• Press and hold to store a TV station into preset number (1 – 12).

**1 Botón Standby/On**  
Púlselo para encender y apagar la unidad de sintonizador de TV.

**2 Botón TV CH (canal) ▲ / ▼**  
• Púlselo para buscar los canales de TV (aparece "SEARCH"). La búsqueda cesa cuando se recibe una emisora de TV.  
• Púlselo y manténgalo pulsado para activar la búsqueda manual (aparece "MANUAL") de las emisoras de TV. A continuación, pulse repetidamente para cambiar los canales de TV.

**3 Botón AUTO PRESET**  
• Púlselo para visualizar la lista de canales preajustados.  
• Púlselo y manténgalo pulsado para memorizar automáticamente las emisoras de TV que se pueden recibir en los botones numéricos de preajuste (1 – 12).

**4 Botón DISP (pantalla)**  
Púlselo para visualizar en el monitor el número de canal preajustado.



**5 Botones numéricos de preajuste (1 – 12)**  
• Púlselos para seleccionar directamente los números de canal preajustados.  
• Púlselo y manténgalo pulsado para almacenar una emisora de TV en el número de preajuste (1 – 12).

**1 Touche d'attente/mise sous tension**  
Appuyez sur cette touche pour mettre le appareil de sous et hors tension.

**2 Touche TV CH (canal) ▲ / ▼**  
• Appuyez sur ces touches pour rechercher des canaux de télévision ("SEARCH" apparaît). Quand une station de télévision est reçue, la recherche s'arrête.  
• Maintenez ces touches pressées pour mettre en service la recherche manuelle ("MANUAL" apparaît) de station de télévision. Puis appuyez répétitivement pour changer le canal de télévision.

**3 Touche AUTO PRESET**  
• Appuyez sur cette touche pour afficher la liste des canaux préajustés.  
• Maintenez cette touche pressée pour préajuster automatiquement les stations de télévision recevables sur les touches de numéros préajustés (1 – 12).

**4 Touche DISP (affichage)**  
Appuyez sur cette touche pour afficher le numéro de canal préajusté sur le moniteur.



**5 Touches de numéros de préajustage (1 – 12)**  
• Appuyez sur ces touches pour choisir directement un numéro de canal préajusté.  
• Maintenez ces touches pressées pour mémoriser une station de télévision sur un numéro de préajustage (1 – 12).

**1 待機 / 開機鍵**  
按此鍵打開和關畢電視調諧器。

**2 TV CH (頻道) ▲ / ▼ 鍵**  
• 按此鍵搜索電視頻道（“SEARCH”字樣出現）。當一個電視臺被接收到時，搜索停止。  
• 按住此鍵啓動電視臺手動搜索（“MANUAL”字樣出現）。然後反復按以切換電視頻道。

**3 AUTO PRESET 鍵**  
• 按此鍵顯示預設頻道清單。  
• 按住此鍵將可接收的電視臺自動預設到預設號碼鍵裡（1 – 12）。

**4 DISP (顯示) 鍵**  
按此鍵在監控器上顯示預設頻道號碼。



**5 預設號碼鍵 (1 – 12)**  
• 按此鍵直接選擇預設頻道號碼。  
• 按住此鍵可將一個電視臺儲存到預設號碼裡（1 – 12）。

## SPECIFICATIONS

### TV TUNER UNIT

TV antenna jack × 4  
AV bus terminal × 1  
Remote sensor jack × 1  
Output  
Video: RCA pin × 1; 1 V(p-p), 75 Ω  
Audio: RCA pin × 2; 150 mV(rms)  
Dimensions (W × H × D):  
163 mm × 28 mm × 122 mm  
(6- 7/16 in. × 1- 1/8 in. × 4- 13/16 in.)  
Mass: 0.6 kg (1.4 lbs)

### DIVERSITY ANTENNA

Output impedance:  
75 Ω × 4 (with mini plug)  
Cord length: 5 m (16.63 ft)  
Dimensions (approx.) (W × H × D):  
440 mm × 490 mm × 18 mm  
(17- 3/8 in. × 19- 5/16 in. × 3/4 in.)  
(without the cable)  
Mass (each unit) (approx.):  
220 g (0.49 lbs) (including the cable)

### GENERAL

Channel coverage:  
VHF: ch 2 – 13 UHF: ch 14 – 69  
Power requirement  
Operating voltage:  
DC 14.4 V (11 V to 16 V allowance)  
Grounding system: Negative ground  
Allowable operating temperature:  
0°C to +40°C (32°F to 104°F)

## ESPECIFICACIONES

### UNIDAD DE SINTONIZADOR DE TV

Jack de antena de TV × 4  
Terminal AV bus × 1  
Jack del sensor remoto × 1  
Salida  
Video: clavija RCA × 1; 1 V(p-p), 75 Ω  
Audio: clavija RCA × 2; 150 mV(rms)  
Dimensiones (An × Al × Pr):  
163 mm × 28 mm × 122 mm  
Peso: 0,6 kg

### ANTENA DE DIVERSIDAD

Impedancia de salida:  
75 Ω × 4 (con miniclavija)  
Longitud del cable: 5 m  
Dimensiones (aprox.) (An × Al × Pr):  
440 mm × 490 mm × 18 mm  
(sin el cable)  
Peso (cada unidad) (aprox.):  
220 g (incluyendo el cable)

### GENERAL

Cobertura de canales:  
VHF: Canales 2 – 13 UHF: Canales 14 – 69  
Requerimiento de energía  
Tensión de funcionamiento:  
14,4 V CC (tolerancia 11 V a 16 V)  
Sistema de puesta a tierra: Negativo a masa  
Temperatura de funcionamiento admisible:  
0°C a +40°C

## SPÉCIFICATIONS

### APPAREIL DE TUNER DE TÉLÉVISION

Prise d'antenne de télévision × 4  
Prise de liaison AV × 1  
Prise de capteur de télécommande × 1  
Sortie  
Vidéo: Cinch (RCA) × 1; 1 V(c-c), 75 Ω  
Audio: Cinch (RCA) × 2; 150 mV(rms)  
Dimensions (L × H × P):  
163 mm × 28 mm × 122 mm  
Masse: 0,6 kg

### ANTENNE DE RÉCEPTION EN DIVERSITÉ

Impédance de sortie:  
75 Ω × 4 (avec mini fiche)  
Longueur du cordon: 5 m  
Dimensions (approx.) (L × H × P):  
440 mm × 490 mm × 18 mm  
(sans le câble)  
Masse (chaque élément) (approx.):  
220 g (avec le câble)

### GÉNÉRAL

Couverture des canaux:  
VHF: ca. 2 – 13 UHF: ca. 14 – 69  
Alimentation  
Tension de fonctionnement:  
CC 14,4 V (11 V à 16 V admissibles)  
Système de mise à la masse: négatif  
Températures de fonctionnement admissibles:  
0°C à +40°C

## 規格

### 電視調諧器

電視天線插孔 × 4  
AV 巴士端子 × 1  
遙感窗插孔 × 1  
輸出  
視頻：針式 RCA × 1; 1 V (p-p), 75 Ω  
音頻：針式 RCA × 2; 150 mV(rms)  
體積 (寬 × 高 × 深) :  
163 mm × 28 mm × 122 mm  
重量：0.6 kg

### 智慧型天線

輸出阻抗：  
75 Ω × 4 (帶小插頭)  
線長：5 m  
體積 (大約) (寬 × 高 × 深) :  
440 mm × 490 mm × 18 mm  
(不包括電纜)  
重量 (每個) (大約) :  
220 g (包括電纜)

### 一般信息

頻道範圍：  
VHF: ch 2 – 13 UHF: ch 14 – 69  
電源要求  
工作電壓：  
直流 14.4 V (允許 11 V 至 16 V)  
接地方式：負極接地  
允許的操作溫度：  
0°C 至 +40°C