

Specifications

Type	: 16 cm (6-1/2") 2-way component speaker system, door/rear mounting
Power Handling Capacity	: 150 W (MAX. MUSIC POWER) (when 100 Hz H.P. Filter used) 100 W (MAX. MUSIC POWER) (without H.P. Filter)
Impedance	: 4 Ω
Magnet Mass	: 228 g (8 oz)
Mass	: 0.78 kg (1.8 lbs)

(Design and specifications are subject to change without notice.)

If a kit is necessary for your car, consult your telephone directory for the nearest car audio speciality shop ("IN-CAR ENTERTAINMENT" dealer).

Raadpleeg uw auto-audiohandelaar ("IN-CAR ENTERTAINMENT" handelaar) of een andere zaak indien u een kit voor de installatie in uw au to nodig heeft.

Falls für Ihren Wagen ein Einbausatz erforderlich ist, wenden Sie sich bitte an Ihren Auto-Stereo-Fachhändler.

Si es necesario un juego de instalación para su automóvil, vea la guía telefónica para encontrar la tienda especializada en audio para automóvil más cercana (Agente especializado en entretenimiento dentro del automóvil).

Si un kit est nécessaire pour votre voiture, consulter votre annuaire téléphonique pour chercher le revendeur d'accessoires audio pour automobile le plus proche.

Slå upp i telefonkatalogen (gula sidorna) var närmaste specialaffär för bilstereotillbehör finns, om en speciell monteringsatts krävs för högtalarnas montering i bilen.

JVC
VICTOR COMPANY OF JAPAN, LIMITED

EN, GE, FR, NL, SP, SW

Printed in Indonesia
1100 IMMMDWIDN

Thank you for purchasing the JVC Car Stereo Speakers. These speakers can be mounted either in the doors or in the rear tray of your vehicle. For the secure installation and perfect operation of your speakers, please read the following carefully.

Vielen Dank für den Kauf der JVC Stereo-Autolautsprecher. Diese Lautsprecher sind für die Installation in den Türen bzw. der Heckfenster-Ablage Ihres Wagens vorgesehen. Um korrekten Einbau und einwandfreie Funktion der Lautsprecher zu gewährleisten, ist es empfehlenswert, die folgenden Anleitungen sorgfältig durchzulesen.

Nous vous remercions pour l'achat des haut-parleurs auto stéréo de JVC. Ils peuvent être installés soit dans les portes, soit sur la plage arrière de votre véhicule. Pour réaliser un montage correct et obtenir un fonctionnement parfait de ces haut-parleurs, il est conseillé de lire soigneusement ce qui suit.

JVC

CAR STEREO SPEAKER

STEREO-AUTOLAUTSPRECHER
HAUT-PARLEURS AUTO STEREO
AUTO STEREO LUIDSPREKERS
ALTAVOCES ESTEREOFONICOS PARA AUTOMOVIL
BILSTEREOHÖGTALARE

CS-HS601

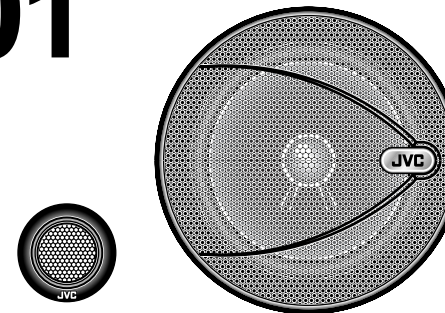

INSTRUCTIONS

BEDIENUNGSANLEITUNG
MANUEL D'INSTRUCTIONS
GEBRUIKSAANWIJZING
MANUAL DE INSTRUCCIONES
BRUKSANVISNING

Dank u voor de aanschaf van de JVC auto stereo luidsprekers. Deze luidsprekers kunt u in de portieren of hoedeplank van uw auto inst alleren. Lees de volgende aanwijzingen zorgvuldig door voor een juiste installatie en perfecte werking.

Le agradecemos la adquisición de los altavoces estereofónicos JVC para el automóvil. Estos altavoces pueden ser montados en cualquiera de las puertas o en el estante trasero de su vehículo. Para una instalación segura y funcionamiento perfecto de los altavoces, lea detenidamente lo siguiente.

Tack för valet av JVC bilstereohögtalare. Dessa högtalare kan monteras antingen i dörrarna eller i bakhyllan i bilen. Läs noga igenom följande anvisningar för att garantera säker montering och för att högtalarna ska fungera på korrekt sätt.

For Proper Installation and Use

1. Before connecting the speakers to the amplifier, confirm that the power has been turned off. The click noise generated by the connection if the power is on may damage the speakers.
2. The amplifier and speakers should be connected between corresponding terminals, i.e. left to left, and right to right, as well as "+" to "+" and "-" to "-" Connection with reversed polarity will degrade the quality of stereo reproduction.
3. Do not subject the speakers to excessive input. The power handling capacity of the CS-HS601 is 150 W (MAX. MUSIC POWER). Any excessive input may damage the speakers.
4. The CS-HS601 has an impedance of 4 Ω. Make sure that the output impedance of the amplifier's speaker terminal is rated at 4 Ω.
5. When cleaning the speakers, use a soft cloth and wipe the surface gently. Do not apply thinner or solvent.

Hinweise für die korrekte Inbetriebnahme und Gebrauch

1. Wenn die Lautsprecher am Verstärker angeschlossen werden, muß dieser ausgeschaltet sein! Ist der Verstärker eingeschaltet, kann der beim Anschluß auftretende Ton die Lautsprecher beschädigen.
2. Bei Anbringung der Kabel sollte die Kennzeichnung der Kabelschuhe und -stecker von Verstärker und Lautsprechern übereinstimmen, d.h. "Links" an "Links" und "Rechts" an "Rechts" bzw. "+" an "+" und "-" an "-" gelegt werden. Ein umgekehrter (über Kreuz) Anschluß vermindert die Qualität der Stereowiedergabe.
3. Die Lautsprecher nicht an einen Verstärker mit zu hoher Ausgangsleistung anschließen! Die CS-HS601 sind für 150 W (MAX. MUSIKLEISTUNG) ausgelegt. Eine zu hohe Verstärker-Ausgangsleistung kann die Lautsprecher beschädigen.
4. Die CS-HS601 besitzen eine Impedanz von 4 Ω. Dementsprechend muß die Ausgangsimpedanz des Verstärkers gleichfalls 4 Ω betragen.
5. Zum Reinigen der Lautsprecher ein weiches Tuch verwenden und dabei vorsichtig über die Oberfläche wischen. Kein Reinigungsmittel (Verdünner oder Lösemittel) verwenden!

Montage et utilisation corrects

1. Vérifier que l'alimentation est coupée avant de raccorder les haut-parleurs à l'amplificateur. Les craquements produits par le raccordement lorsque l'alimentation est fournie peuvent endommager les haut-parleurs.
2. Raccorder les bornes correspondantes de l'amplificateur et les haut-parleurs, c'est-à-dire, gauche à gauche, droite à droite, de même que "+" à "+" et "-" à "-". Un raccordement effectué en inversant les polarités réduira la qualité de la reproduction sonore stéréophonique.
3. Ne pas appliquer un niveau d'entrée excessif aux haut-parleurs. La puissance d'entrée admissible pour les haut-parleurs CS-HS601 est de 150 W (PUISSANCE MUSICALE MAX.). Tout signal d'entrée excessif risque de les endommager.
4. Les haut-parleurs CS-HS601 ont une impédance de 4 Ω. Il faut par conséquent s'assurer que l'impédance de sortie aux bornes de haut-parleur de l'amplificateur soit aussi de 4 Ω.
5. Nettoyer le haut-parleur en le frottant légèrement à l'aide d'un chiffon doux. Ne jamais utiliser de solvants ni de détergents.

Juiste plaatsing en gebruik

1. Controleer dat de spanning is uitgeschakeld alvorens de luidsprekers met de versterker te verbinden. De ruis die door de aan sluiting wordt opgewekt zou met de spanning nog ingeschakeld de luidsprekers kunnen beschadigen.
2. De versterker en luidsprekers moeten juist worden aangesloten. Sluit links op links, rechts op rechts en "+" op "+", "-" op "-" aan. Een omgekeerde verbinding verslechtert de kwaliteit van de stereo weergave.
3. Stel de luidsprekers niet aan een te hoog vermogen bloot. De capaciteit voor de CS-HS601 is 150 W (MAX. MUZIEKVERMOGEN). E en hoger vermogen beschadigt mogelijk de luidsprekers.
4. De CS-HS601 heeft een impedantie van 4 Ω. Controleer dat de uitgangsimpedantie van de luidspreker aansluitingen van de vers terker 4 Ω zijn.
5. Gebruik een zachte doek om de luidsprekers schoon te maken. Gebruik geen thinner of andere oplosmiddelen.

Instalación y uso correctos

1. Antes de conectar los altavoces al amplificador, confirme que la alimentación esté desconectada. El ruido de interferencia generado por la conexión, si la alimentación.
2. Los altavoces y el amplificador deben ser conectados a los terminales correspondientes, ej.: izquierdo a izquierdo, y derecho a derecho, así como también "+" a "+" y "-" a "-". La conexión con polaridad invertida degradará la calidad de la reproducción estereofónica.
3. No sujete a los altavoces a una entrada excesiva. La capacidad para potencia del CS-HS601 es de 150 W (MAX. POTENCIA MUSICAL). La entrada excesiva puede dañar los altavoces.
4. El CS-HS601 tiene una impedancia de 4 Ω. Asegúrese de que la impedancia de salida del terminal del altavoz del amplificador sea de 4 Ω.
5. Para limpiar los altavoces utilice un paño suave y limpie la superficie con suavidad. No utilice tiner ni solventes.

Korrekt montering och användning

1. Kontrollera att strömmen slagits av innan högtalarna ansluts till förstärkaren. Det klickljud som uppstår när högtalarna ansluts medan strömmen är på, kan skada högtalarna.
2. Anslutningarna mellan förstärkaren och högtalarna måste göras till korrekta högtalarklämmor, dvs vänster till vänster och höger till höger, liksom "+" till "+" och "-" till "-". Anslutning med omkastad polaritet försämrar återgivningen av stereoljud.
3. Utsätt inte högtalarna för för höga ingångseffekter. Märkeffekten för CS-HS601 är 150 W (MAX. MUSIKEFFEKT). För höga ineffekter kan skada högtalarna.
4. CS-HS601 har en impedans på 4 Ω. Kontrollera att utgångsimpedansen för förstärkarens högtalarklämmor också är 4 Ω.
5. Rengör högtalarnas ytterhölje med en mjuk trasa. Torka av ytan försiktigt. Använd inte thinner eller något annat lösningsmedel vid rengöring.

Dimensions
Abmessungen
Dimensions
Afmetingen
Dimensiones
Mått

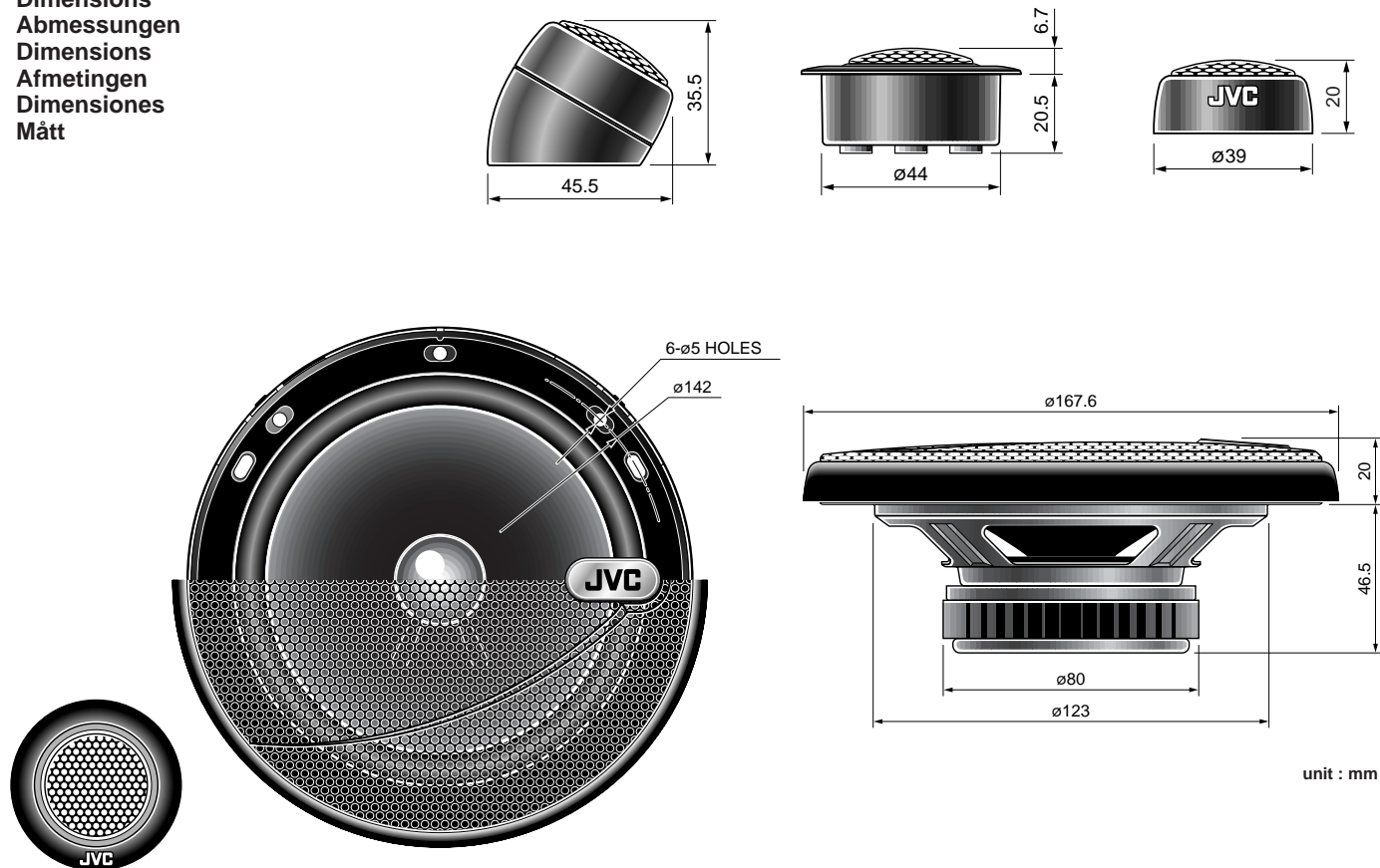

unit : mm

How to install

- To install the speakers in the rear tray, first determine the appropriate area in which to place it. The speakers must be installed in a place where there are spaces of at least 20 mm over the tray and at least 47 mm under the tray. In determining the location, make sure that the bottom part of each speaker fits into the large hole in the steel plate on which the rear tray is fixed.
- Remove the rear tray.
- The paper pattern printed on the bottom of the packing box shows the exact shape of the area on the rear tray through which the speaker will be installed. Apply the paper pattern onto the area determined in 1. above, and trace out the shape of the area on the tray.
- Then, cut out the marked area.
- The next step is to wire the speakers. Be sure to connect corresponding terminals, i.e. "left" to "left," "-" to "-" etc.
- Use the tapping screws and speed nuts provided to fix the speaker and grille to the rear tray. Match the 4 screw holes in the speaker frame and the grille to the holes in the rear tray, insert 4 screws into the holes and secure them with 4 nuts.
- The process for installing the speakers in the door is much the same as for installing the speakers in the rear tray. In this case, however, extra care must be taken to install the speaker out of the way of the door handle. Install the speakers with the terminals down.

Einbau

- Sollen die Lautsprecher in die Heckfenster-Ablage eingebaut werden, muß zunächst die Einbauposition bestimmt werden. Für den Lautsprechereinbau muß mindestens 20 mm über der und mindestens 47 mm unter der Ablage Einbauspielraum gegeben sein. Wenn die Einbauposition bestimmt wird, darauf achten, daß die Unterseite der Lautsprecher nicht auf Stahlflächen oder -streben unter der Ablage trifft.
- Die Ablage ausbauen.
- Die auf der Unterseite der Schachtel abgedruckte Papierschablone zeigt die benötigte Einbaufäche der Lautsprecher an. Die Schablone auf die in 1. bestimmte Position in der Ablage auflegen, und die Flächenurrisse durchpausen.
- Dann die markierten Flächen ausschneiden.
- Als nächster Schritt erfolgt die Verkabelung. Anschlüsse gleicher Art miteinander verbinden: "Links" an "Links", "-" an "-" etc.!
- Zur Befestigung der Lautsprecher und Gitterblenden in der Ablage die hierfür vorgesehenen Schneidschrauben und Muttern verwenden. Die 4 Haltebohrungen in Lautsprecher, Gitterblende auf die Bohrungen in der Ablage ausrichten, die Schneidschrauben eindrehen und mit den Muttern sichern.
- Die Vorgehensweise für den Einbau der Lautsprecher in den Türen ist weitgehend mit der eben beschriebenen identisch. Hier jedoch ist besonders darauf zu achten, die Lautsprecher in ausreichender Entfernung von den Türgriffen einzubauen! Die Lautsprecher mit nach unten weisenden Anschlüssen einbauen.

Installation

- Afin d'installer les haut-parleurs sur la plage arrière, s'assurer d'abord de trouver les positions appropriées pour les fixer. Les haut-parleurs doivent être fixés où il y a au moins 20 mm au-dessus de la plage arrière et 47 mm sous la plage. Au moment de déterminer l'endroit de la fixation, faire attention que le dessous de chaque haut-parleur soit bien introduit dans le grand trou de la plaque en acier sur laquelle la plage est fixée.
- Retirer la plage arrière.
- Le papier modèle imprimé sur le dessous de l'emballage indique la forme précise de l'endroit où les haut-parleurs seront placés. Placer le papier modèle à l'endroit mentionné au 1. ci-dessus afin d'y inscrire la forme sur la plage.
- Découper l'endroit marqué.
- Ensuite, fixer le câblage des haut-parleurs. Prendre soin de raccorder les bornes correspondantes, c'est-à-dire, "gauche" à "gauche", "-" à "-", etc.
- Utiliser les vis coniques et les écrous rapides fournis pour fixer les haut-parleurs et la grille sur la plage. Faire coïncider les 4 trous des vis de l'entourage du haut-parleur et la grille avec les trous de la plage arrière; insérer les 4 vis dans les trous et les fixer avec les 4 écrous.
- La méthode pour fixer les haut-parleurs sur la porte est semblable à celle du montage sur la plage arrière. Prendre bien soin de fixer les haut-parleurs à l'écart des poignées des portes. Installer les haut-parleurs avec les bornes vers le bas.

Installeren

- Voor het montere van de luidsprekers in de hoedeplank van uw auto dient u eerst bij benadering de plaats en opstelling te bepalen. De luidsprekers moeten op een plaats worden bevestigd waar er minstens 20 mm boven en minstens 47 mm onder de hoedeplank is. Bij het kiezen van de plaats dient u er bovendien rekening mee te houden dat het onderste gedeelte van elke luidspreker in de grote opening van de onder de hoedeplank liggende staalplaat moet passen.
- Verwijder de hoedeplank.
- De tekening op de onderzijde van de kartonnen doos geeft de precieze vorm en afmetingen aan van de uitsnede van de hoedeplank waarbinnen de luidspreker past. Leg de tekening op het in 1. gekozen gebied van de hoedeplank en trek de lijn hierop na om de precieze plaats voor het bevestigen van de luidspreker te markeren.
- Snijd of zaag het gemarkeerde gedeelte uit de hoedeplank.
- De volgende stap is het verbinden van de bedrading aan de luidspreker. Let vooral op de verschillende in- en uitgangen niet te verwisselen, en zorg dus dat u de linkerluidspreker op het linker kanaal aansluit, de "-" -draad op de "-" -pool, enzovoort.
- Gebruik voor het vastzetten van de luidspreker met het rooster op de hoedeplank de bijgeleverde zelftappende schroeven en clipmoeren. Plaats de 4 schroefgaten in de luidsprekeromlijsting en het rooster tegenover de gaten in de hoedeplank. Steek de schroeven in de gaten en zet ze met de clipmoeren vast.
- Het monteren van de luidsprekers in de portieren verloopt grotendeels volgens dezelfde stappen als in het geval van de hoedeplank. Hierbij dient u echter bovendien op te letten de luidspreker niet te dicht bij de portierkruk te plaatsen. Monteer de luidsprekers met de aansluitklemmen beneden.

Método para instalación

- Para instalar el altavoz en repisa trasera, determine primero el área adecuada en la que lo colocará. Los altavoces deben instalarse en un lugar donde haya un espacio de 20 mm sobre la repisa y 47 mm debajo de la misma como mínimo. Al determinar la ubicación, asegúrese que la parte inferior de cada altavoz encaje en el orificio grande de la plancha de acero en la cual está fijada la repisa trasera.
- Quite la repisa trasera.
- El patrón de papel impreso en el fondo de la caja de cartón muestra la forma exacta del área en la que se instalará el altavoz en la repisa trasera. Coloque el patrón de papel sobre el área determinada en el paso 1 anterior, y dibuje la forma sobre la repisa.
- Corte el área marcada.
- El paso siguiente es conectar el altavoz. Asegúrese de conectar los terminales correspondientes, es decir "izquierdo" a "izquierdo", "-" a "-", etc.
- Utilice los tornillos y las tuercas de apriete rápido suministrados para fijar el altavoz y la rejilla a la repisa trasera. Alinee los 4 orificios para tornillos del armazón del altavoz y la rejilla con los orificios de la repisa trasera, luego inserte los 4 tornillos en los orificios y asegúrelos con las 4 tuercas.
- El método de instalación de los altavoces en las puertas es muy parecido al indicado para instalarlos en la repisa trasera. No obstante, en este caso debe tener mucho cuidado de instalar el altavoz fuera del alcance de la manija de la puerta. Instale los altavoces con los terminales hacia abajo.

Montering

- Vid montering av högtalarna på bakhyllan ska man först bestämma stället för deras montering. Högtalarna måste installeras på ett ställe där utrymmet är minst 20 mm ovanför hyllan och minst 47 mm under hyllan. Se också till vid lägesvalet att båda högtalarnas underdel passar in i det stora hål som finns i stålskivan på vilken bakhyllan är fästad.
- Ta bort bakhyllan.
- Pappersschablonen som finns tryckt på kartongens undersida visar exakt formen för det område genom vilket högtalaren monteras. Placera pappersschablonen på det ställe, som bestämdes i steg 1 ovan, på bakhyllan och rita av området.
- Skär därefter ut det markerade området.
- Nästa åtgärd är att ansluta högtalarna. Se till att ansluta till rätt högtalarklämma, dvs "vänster" till "vänster", "-" till "-" osv.
- Använd medlevererade självgående skruvar och snabbmuttrar för att fästa högtalarna med grill på bakhyllan. Passa in de fyra hålen på högtalarramen och grillen över hålen på bakhyllan, sätt en skruv i vart och ett av de 4 hålen och fäst med 4 muttrar.
- Tillvägagångssättet för högtalarnas montering i dörrar liknar i mycket det för montering på bakhyllan. I detta fall måste man dock se till att högtalarna monteras på gott avstånd från dörrhantagen. Installera högtalarna med klämmorna vända nedåt.

Woofer mounting Montage des Tiefhörner Installation du woofer Woofermontage Instalación del altavoz de graves Bashögtalarnontering

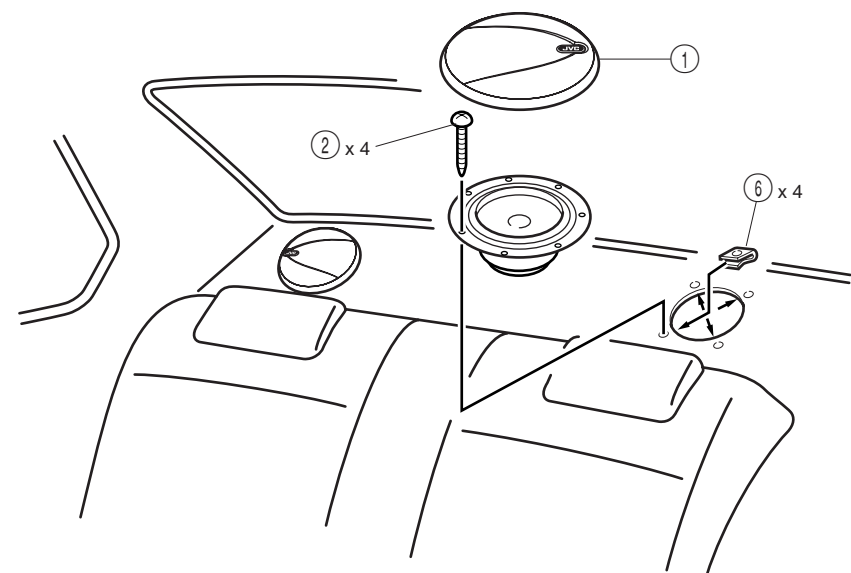

Tweeter mounting Montage des Hochtöner Installation du tweeter Tweetermontage Instalación del altavoz de agudos Diskanthögtalarnontering

- Surface mounting
Oberflächenmontage
Installation en surface
Oppervlaktemontage
Montaje de superficie
Ymontering

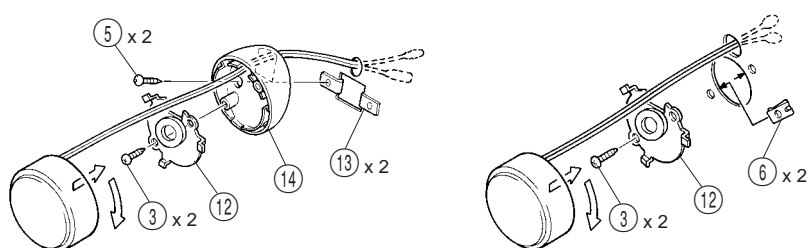

Network mounting Netzwerkmontage Installation du réseau Netzwerkmontage Instalación de red Nätverksmontering

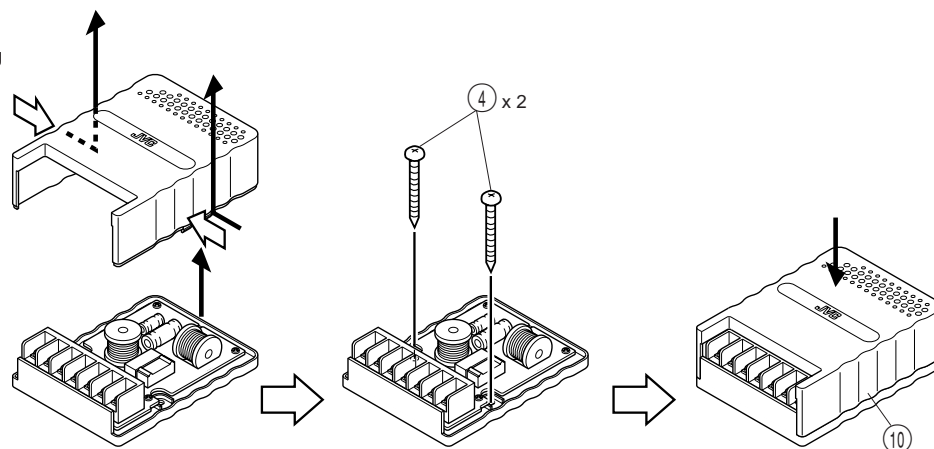

Flash mounting Fluchtende Montage Installation encastrée Verzonken montage Instalación embutida Försänkt montering

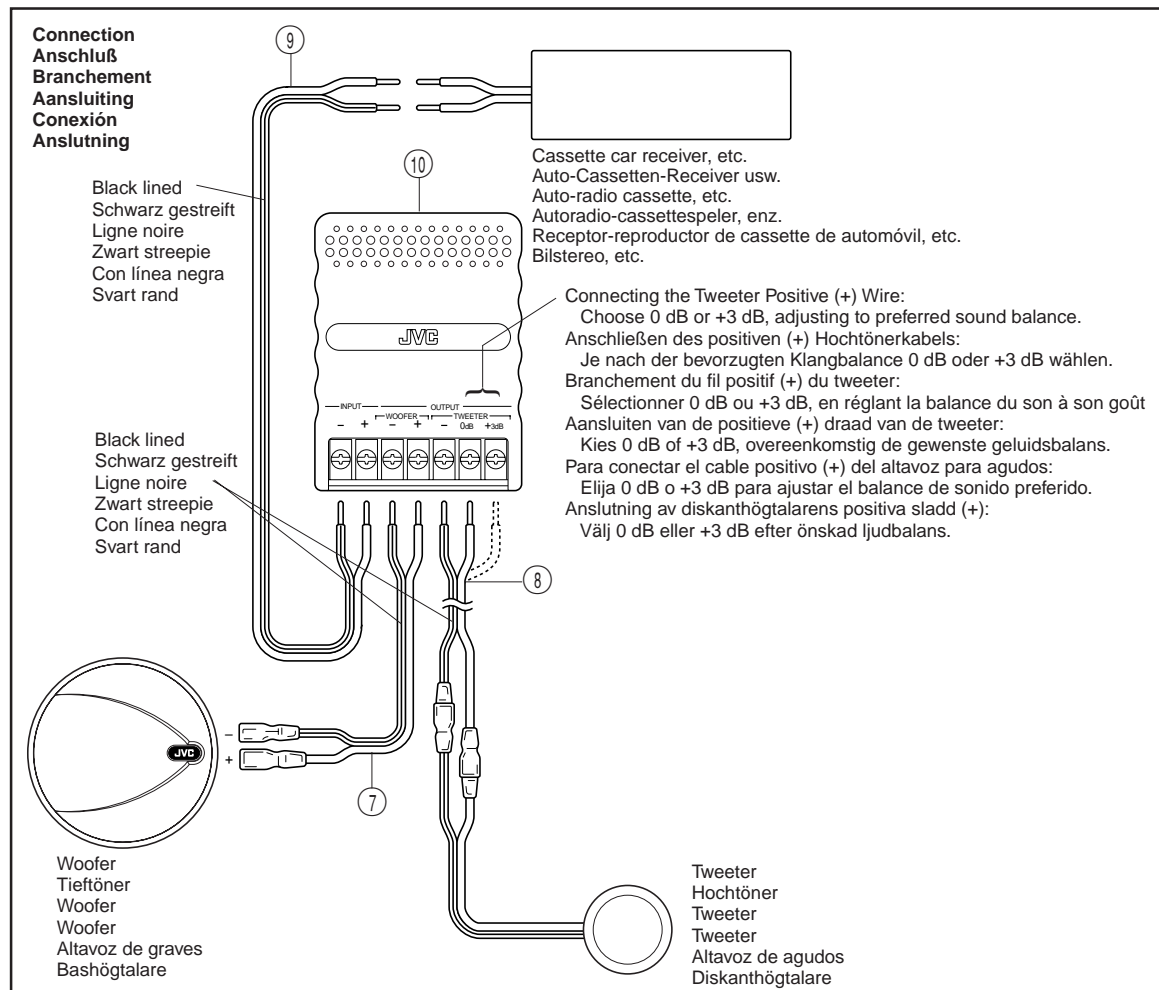
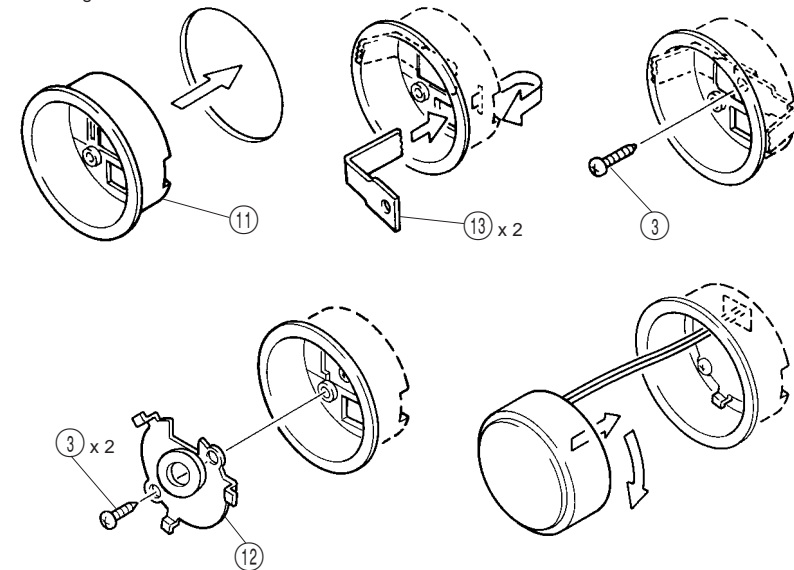

Parts/Teile/Pièces/Onderdelen/Piezas/Delari

