

# JVC



LYT2066-003B-M

## GUÍA

**SP**

### VIDEOCÁMARA

### GZ-MG670

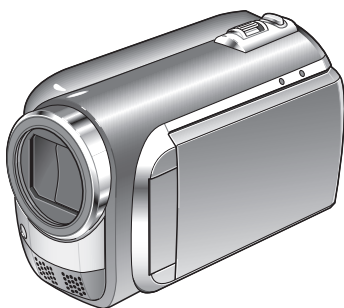

#### Apreciado cliente

Muchas gracias por haber adquirido esta videocámara. Antes de usarla, lea la información de seguridad y las precauciones contenidas en las páginas 2 y 3 para garantizar un uso seguro de este producto.

#### Para futuras consultas:

Escriba a continuación el número de modelo (situado en la base de la videocámara) y el número de serie (situado en el compartimiento de la batería de la videocámara).

**Número de modelo** \_\_\_\_\_

**Número de serie** \_\_\_\_\_

**HDD**

**micro  
SD  
HC**

**DOLBY**  
DIGITAL  
STEREO CREATOR

**HDMI**<sup>TM</sup>  
HIGH-DEFINITION MULTIMEDIA INTERFACE

**ESPAÑOL**

# Precauciones de seguridad



ATENCIÓN: PARA EVITAR RIESGOS DE ELECTROCUCCION, NO EXTRAIGA LA CUBIERTA (O LA PARTE POSTERIOR), NO HAY PARTES REPARABLES POR USUARIO EN EL INTERIOR. EN CASO DE REPARACIONES, AGUDA AL PERSONAL DE SERVICIO AUTORIZADO.



El rayo con punta de flecha dentro de un triángulo equilátero alerta al usuario sobre la presencia de "tensión peligrosa" sin aislación dentro del gabinete de la unidad, cuya magnitud constituye un riesgo de electrocución de personas.



El signo de exclamación dentro de un triángulo equilátero indica al usuario que existen importantes instrucciones de mantenimiento (servicio) y operación en el manual que acompaña al aparato.

**ADVERTENCIA: PARA EVITAR RIESGO DE INCENDIOS O ELECTROCUCCIONES, NO EXPONGA ESTE APARATO A LA LLUVIA O HUMEDAD.**

## NOTAS:

- La placa de valores nominales y la precaución de seguridad se encuentran en la parte inferior y/o en la parte posterior de la unidad principal.
- La placa del número de serie se encuentra en el compartimento de la batería.
- La información sobre los valores nominales y las precauciones de seguridad del adaptador de CA se encuentran en la parte superior e inferior del mismo.

## Precaución relacionada con la batería de litio recambiable

La batería utilizada en este dispositivo presenta riesgos de incendio y de quemaduras químicas si no se usa correctamente.

No la recargue, ni la desmonte, ni la caliente por encima de los 100°C, ni la incinere.

Cambie la batería por una Panasonic, Sanyo, Sony o Maxell CR2025.

Hay peligro de explosión o riesgo de incendio si la batería se cambia de manera incorrecta.

- Deshágase de la batería usada sin demora.
- Manténgala lejos del alcance de los niños.
- No la desmonte ni la eche al fuego.

## Sólo para EE.UU.-California

Este producto contiene una batería de litio CR de tipo botón que contiene perclorato (puede requerirse una manipulación especial). Visite [www.dtsc.ca.gov/hazardouswaste/perchlorate](http://www.dtsc.ca.gov/hazardouswaste/perchlorate)

Cuando el equipo se encuentra instalado en un gabinete o en un estante, asegúrese que tenga suficiente espacio en todos los lados para permitir la ventilación (10 cm o más en cada lado, en la parte superior y en la parte trasera).

No bloquee los orificios de ventilación.

(Si los orificios de ventilación están bloqueados por un periódico, o paño, etc., el calor no podrá salir.)

No deberá ser colocada en el aparato ninguna fuente de llama sin protección, tales como velas encendidas.

Cuando descarte las pilas, deberá considerar los problemas ambientales y respetar estrictamente las normas locales o leyes vigentes para la eliminación de estas pilas.

La unidad no deberá ser expuesta a goteos ni salpicaduras.

No use esta unidad en un cuarto de baño o en lugares con agua.

Tampoco coloque ningún envase lleno de agua o líquidos (tales como cosméticos o medicinas, floreros, macetas, vasos, etc.) en la parte superior de la unidad.

(Si penetra agua o líquidos en la unidad, pueden producirse electrocuciones o incendios.)

No apunte el objetivo directamente hacia el sol. Esto puede causarle lesiones en los ojos así como también fallas en los circuitos internos de la cámara. Esto también puede producir riesgo de incendio o de choque eléctrico.

## ¡PRECAUCIÓN!

Las siguientes notas indican posibles daños a la cámara o lesiones al usuario.

El transportar o sostener la cámara por el monitor LCD puede resultar en la caída o en fallas de la unidad.

No utilice el trípode sobre superficies inestables o desniveladas ya que la cámara puede caerse, produciendo graves daños a la misma.

## ¡PRECAUCIÓN!

Evite conectar los cables (audio/video, S-video, etc.) a la cámara y dejar la unidad sobre el TV, ya que el tropezar con uno de los cables puede derribar la cámara resultando ésta dañada.

## PRECAUCIÓN:

El enchufe de red siempre debe estar fácilmente disponible.

## ADVERTENCIA:

Las baterías, incluidas las baterías de litio instaladas en la cámara y en el mando a distancia, no deben dejarse expuestas a un calor excesivo, como la luz solar directa, el fuego o una condición similar.

## INSTRUCCIONES IMPORTANTES DE SEGURIDAD

1. Lea estas instrucciones.
2. Conserve estas instrucciones.
3. Preste atención a las advertencias.
4. Siga todas las instrucciones.
5. No utilice este aparato cerca del agua.
6. Limpie sólo con paño seco.
7. No bloquee ninguna abertura de ventilación. Instale de acuerdo con las instrucciones del fabricante.
8. No lo instale cerca de ninguna fuente de calor tales como, radiadores, calefactores, cocinas, u otros aparatos (incluyendo amplificadores) que produzcan calor.
9. Sólo utilice dispositivos/accesorios especificados por el fabricante.
10. Utilice sólo con la carretilla, estante, trípode, soporte o mesa especificado por el fabricante o vendido con el aparato. Cuando utilice una carretilla, sea cauteloso al mover el conjunto de carretilla/aparato para evitar lesiones provocadas por caídas.
11. Desenchufe este aparato durante estruendos de relámpagos o cuando esté fuera de uso por largo tiempo.
12. Refiera toda reparación a personal de servicio calificado. Se requiere de reparación cuando el aparato ha sido dañado de alguna manera, por ejemplo, si el cable o enchufe de alimentación está dañado, si ocurrió derrame de líquidos o caída de objetos dentro del aparato, si el aparato fue expuesto a la lluvia o humedad, si no funciona normalmente, o sufrió caídas.



### Recuerde que esta cámara debe usarse únicamente para fines privados.

Está prohibido cualquier uso comercial sin la autorización correspondiente. (Aunque grabe acontecimientos, tales como espectáculos o exhibiciones, para su disfrute personal, se recomienda que obtenga una autorización previa.)

### Marcas comerciales

- Fabricado bajo licencia de Dolby Laboratories. Dolby y el símbolo de la doble D son marcas comerciales de Dolby Laboratories.
- HDMI es una marca comercial de HDMI Licensing, LLC. 
- Windows® es una marca registrada o una marca comercial de Microsoft Corporation en los Estados Unidos y/o en otros países.
- Macintosh es una marca registrada de Apple Inc.
- iTunes, iMovie, iPhoto son las marcas comerciales de Apple Inc., registrada en los E.U. y otros países.
- YouTube y el logotipo de YouTube son marcas comerciales y/o marcas comerciales registradas de YouTube LLC.
- El resto de los nombres de productos y de compañías incluidos en este manual de instrucciones son marcas comerciales y/o marcas registradas de sus respectivos propietarios.



Si este símbolo aparece, sólo es válido en la Unión Europea.

## Cargue la batería antes de grabar

Apague la videocámara e inserte la batería.

### Luz de acceso

Parpadea: acceso a los archivos

Cuando esta luz parpadea, no extraiga el adaptador de CA, la batería ni la tarjeta microSD.

### Luz de alimentación/carga

Parpadea: carga en curso  
Se apaga: carga terminada

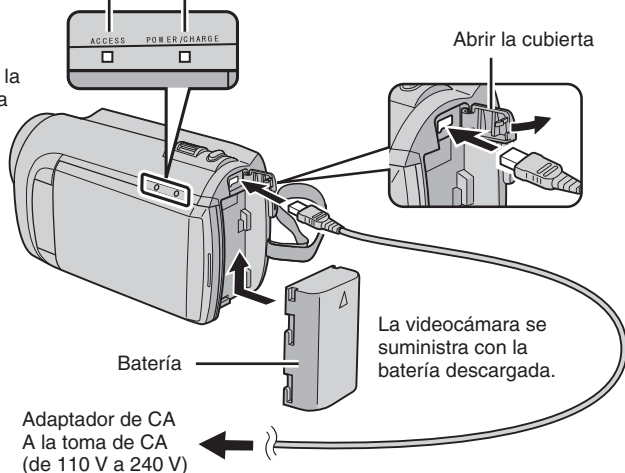

### PRECAUCIÓN

- Asegúrese de utilizar baterías JVC. Si utiliza alguna otra batería que no sea de JVC, no se puede garantizar la seguridad ni el rendimiento.

## Ajuste de la correa de mano

Ajuste la correa y apriétela.

- Fije la correa mientras sostiene la videocámara.
- Cuando lleve la videocámara, procure que no se le caiga.

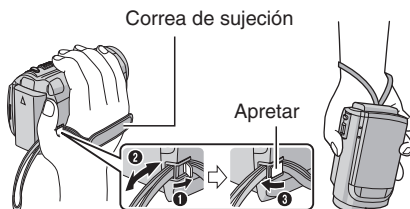

# Ajuste de la fecha/hora

## 1 Abra la pantalla LCD para encender la videocámara

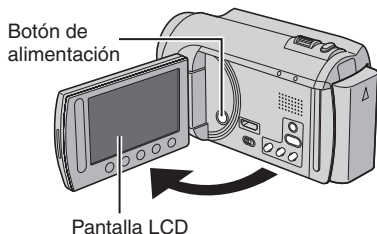

## 2 Seleccione [SÍ] en 10 segundos

Deslice el dedo arriba y abajo por el sensor. A continuación, toque OK.



- Cuando desaparezca el mensaje, pulse el botón de alimentación durante al menos 2 segundos para apagar la cámara y vuelva a pulsarlo durante al menos 2 segundos.
- Toque los sensores con el dedo. Los sensores no funcionan si los toca con la uña o con guantes puestos.

## 3 Seleccione [CONF. RELOJ]



## 4 Seleccione la ciudad más cercana a la zona donde vaya a usar la videocámara

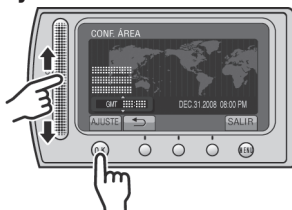

## 5 Seleccione [ON] si el horario de verano está activado



## 6 Ajuste la fecha y la hora

**Sensor táctil:** Ajusta la fecha y la hora  
→: Mueve el cursor hacia la derecha  
OK: Se pone en marcha el reloj



# Grabación de vídeo

## PRECAUCIÓN

Antes de grabar una escena importante se recomienda realizar una grabación de prueba.

- 1 Deslice el interruptor de modo para seleccionar el modo  (vídeo)

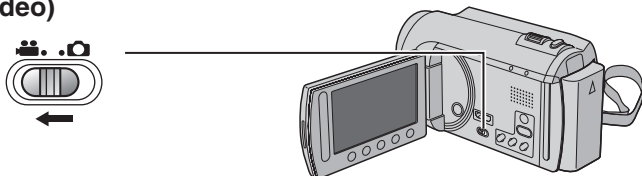

- 2 Seleccione el modo de grabación

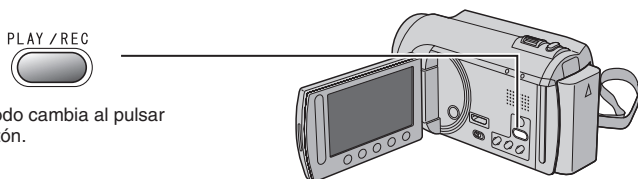

El modo cambia al pulsar el botón.

Aparece el indicador de grabación automática.

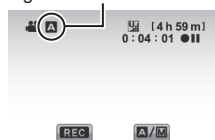

- 3 Inicie la grabación

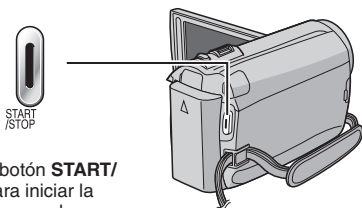

Pulse el botón **START/STOP** para iniciar la grabación y vuelva a pulsarlo para detenerla.



# Reproducción

## 1 Seleccione el modo de reproducción

PLAY / REC



El modo cambia al pulsar el botón.

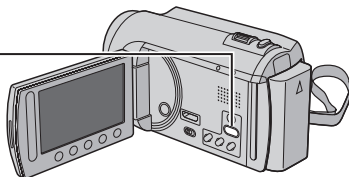

## 2 Seleccione el archivo que desee

Pantalla de índice



## 3 Seleccione ► (Toque OK)

Pantalla de reproducción

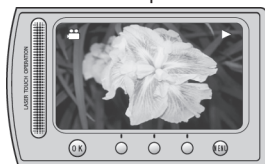

- Para realizar operaciones como búsqueda hacia adelante o búsqueda hacia atrás (☞ p. 24)
- Para visualizar archivos en un televisor (☞ p. 31)

### PRECAUCIÓN

**¡No olvide realizar copias tras la grabación!**

- Para copiar archivos en discos DVD (☞ p. 44)
- Para copiar archivos en una grabadora de vídeo/DVD (☞ p. 53)
- Para reproducir un disco creado (☞ p. 47)
- Para editar archivos en el equipo (☞ p. 48)

# Contenido

## PREPARATIVOS

<b>Accesorios</b> .....	<b>10</b>
Preparación del mando a distancia .....	11
Colocación del filtro de núcleo en el cable USB .....	11
<b>Índice</b> .....	<b>12</b>
<b>Indicaciones en la pantalla LCD</b> .....	<b>14</b>
<b>Ajustes preliminares necesarios</b> .....	<b>16</b>
Carga de la batería .....	16
Ajuste de la fecha/hora .....	16
Ajuste del idioma .....	17
<b>Otros ajustes</b> .....	<b>18</b>
Ajuste de la correa de mano .....	18
Instalación en trípode .....	18
Uso de una tarjeta microSD .....	19

## GRABACIÓN/REPRODUCCIÓN

<b>Grabación de archivos</b> .....	<b>20</b>
Grabación de vídeo .....	20
Grabación de imágenes fijas .....	21
Zoom .....	22
Luz LED .....	22
Comprobación de la carga restante de la batería .....	22
Comprobación del espacio restante en el soporte de grabación .....	23
Registro de archivos en eventos .....	23
<b>Reproducción de archivos</b> .....	<b>24</b>
Reproducción de vídeo .....	24
Reproducción de imágenes fijas .....	25
Función de búsqueda de archivos .....	26
Reproducción de archivos MPG .....	27
<b>Grabación manual</b> .....	<b>28</b>
Cambio al modo de grabación manual .....	28
Compensación de contraluz .....	28
Ajuste manual en el menú .....	28

## USO CON EL TELEVISOR

<b>Visualización de archivos en un televisor</b> .....	<b>31</b>
Conexión con el televisor .....	31
Operación de reproducción .....	32
<b>Funcionamiento en conjunción con un televisor mediante HDMI</b> .....	<b>33</b>

## EDICIÓN

<b>Gestión de archivos</b> .....	<b>34</b>
Captura de una imagen fija de un vídeo .....	34
Eliminación de archivos .....	34
Protección de archivos .....	36
Visualización de la información de archivo .....	37
Cambio del registro de eventos .....	38
Recorte de archivos .....	39
<b>Listas de reproducción</b> .....	<b>40</b>
Creación de listas de reproducción .....	40
Reproducción de listas de reproducción .....	41
Otras operaciones con listas de reproducción .....	42

## COPIA

<b>Copia de archivos</b> .....	<b>43</b>
Copia/traslado de archivos .....	43
Uso de una grabadora de DVD .....	44
Creación de un DVD mediante un PC .....	48
Copia de archivos en una grabadora de vídeo/DVD .....	53
Copia de archivos desde un reproductor de vídeo/DVD .....	54
<b>Utilización con un reproductor multimedia portátil</b> .....	<b>55</b>
Activación del modo de exportación .....	55
Cambio del ajuste de exportación .....	55
Transferencia de los archivos al PC .....	56
<b>Carga de archivos a sitios Web</b> .....	<b>57</b>
Activación del modo de carga .....	57
Carga del recorte .....	57
Carga de archivos .....	58

## INFORMACIÓN ADICIONAL

<b>Cambio de las configuraciones de menús</b> .....	<b>59</b>
<b>Solución de problemas</b> .....	<b>65</b>
<b>Indicaciones de advertencia</b> .....	<b>69</b>
<b>Limpeza</b> .....	<b>71</b>
<b>Especificaciones</b> .....	<b>72</b>
<b>Precauciones</b> .....	<b>74</b>
<b>Términos</b> .....	<b>80</b>



# Cómo utilizar el sensor táctil

Una vez que aparezca el menú en la pantalla LCD:



- 1 Deslice el dedo arriba y abajo por el sensor.
- 2 Seleccione [AJUSTE]. (Toque OK.)

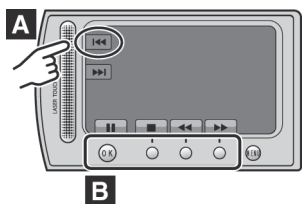

- A Para seleccionar un botón en pantalla que aparezca en el lado izquierdo, toque la parte del sensor que se encuentre junto al botón en pantalla.
- B Para seleccionar un botón en pantalla que aparezca en la parte inferior de la pantalla, toque el botón que se encuentre debajo de él.

## ¡No olvide leer esta información!

### Realice una copia de seguridad de los datos importantes que ha grabado

Se recomienda que guarde los datos importantes que haya grabado copiándolos en un DVD o cualquier otro soporte de grabación. JVC no se responsabilizará de cualquier pérdida de datos.

### Realice una grabación de prueba

Antes de grabar los datos importantes, realice una grabación de prueba y reproduzca los datos grabados para comprobar si el vídeo y el sonido se han grabado correctamente.

### Reinicie la videocámara si no funciona correctamente

Cierre la pantalla LCD y quite la fuente de alimentación (batería o adaptador de CA) de la videocámara y, a continuación, colóquela de nuevo.

### Precauciones sobre el uso de baterías

- Asegúrese de utilizar baterías JVC BN-VF808U/VF815U/VF823U. Este producto incorpora tecnología patentada y otras tecnologías de marca, y está hecho para utilizarse con la batería JVC y ninguna otra.  
JVC no puede garantizar la seguridad o el rendimiento de este producto si se utiliza con otras baterías.
- Si la videocámara sufre una descarga electrostática, apague la videocámara antes de utilizarla de nuevo.

**Si se produce un fallo de funcionamiento, deje de usar inmediatamente la videocámara y contacte [www.jvc.com](http://www.jvc.com) o por tel. al 1-800-252-5722**

- Durante la reparación o la revisión de la videocámara, es posible que se borren datos grabados. Antes de realizar una reparación o revisión, haga una copia de seguridad de todos los datos.

**Como las videocámaras se pueden utilizar en un punto de venta para realizar demostraciones, el modo de demostración está activado de forma predeterminada**  
Para desactivar el modo de demostración, ajuste [MODO DEMO] en [OFF]. (→ p. 61)

# Accesorios



AP-V20U

**Adaptador de CA**

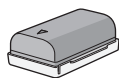

BN-VF808U

**Batería**

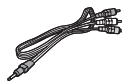

**Cable AV**



**Cable USB**



RM-V751U

**Mando a distancia**



CR2025

**Pila de litio**

Preinstalada en el  
mando a distancia.



**CD-ROM**



**Filtro de núcleo**

## NOTA

Asegúrese de utilizar los cables suministrados para las conexiones. No utilice ningún otro cable.

## Preparación del mando a distancia

El mando a distancia se suministra con una pila instalada. Antes de su uso, retire el plástico de aislamiento.

### Área efectiva del haz de infrarrojos

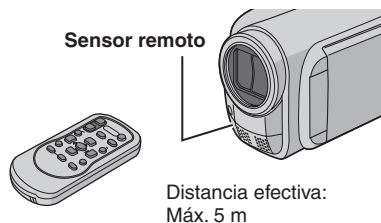

#### NOTA

El haz transmitido no será efectivo o puede provocar un funcionamiento incorrecto si el sensor remoto está expuesto a la luz directa del sol o a un foco de luz muy potente.

### Para volver a insertar la pila

Presione la pestaña de cierre para extraer el soporte de la pila.

#### Pestaña de cierre

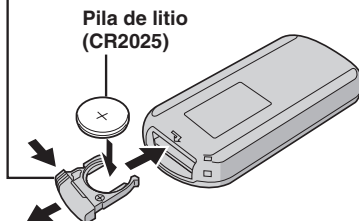

## Colocación del filtro de núcleo en el cable USB

El filtro de núcleo reduce las interferencias causadas al conectar los otros dispositivos. Conecte el extremo del cable con el filtro de núcleo a la videocámara.

Libere el retén.

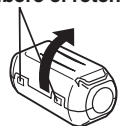

3 cm

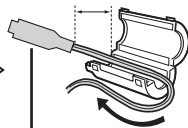

Conectar a la  
videocámara



Dé una vuelta.

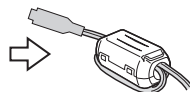

# Índice

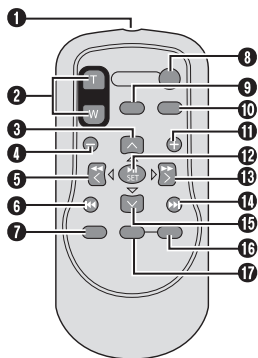
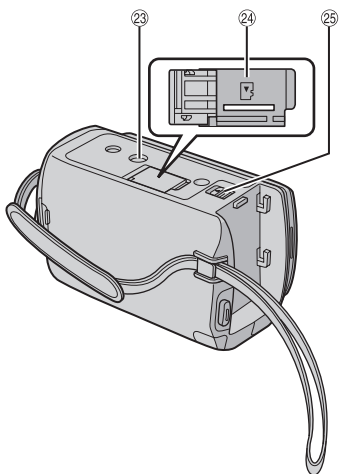
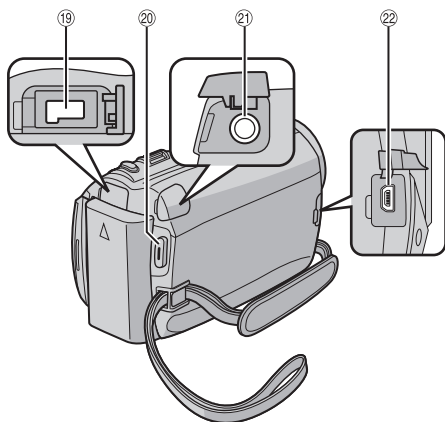
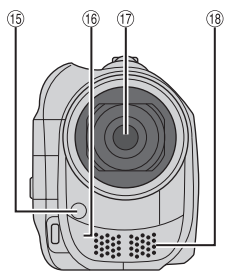
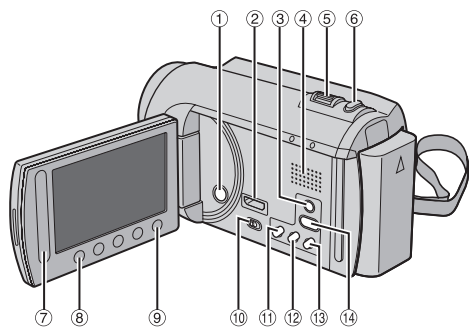

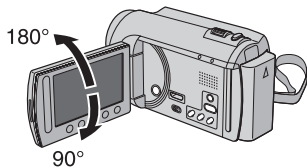

## NOTA

- Procure no tapar 15, 16, 17 y 18 durante la filmación.
- La pantalla LCD puede girar 270°.



## Videocámara

- ① Botón de alimentación
- ② Miniconector HDMI (→ p. 31)
- ③ Botón **DISPLAY** (→ p. 15)
- ④ Altavoz
- ⑤ Palanca del zoom (→ p. 22)  
Control de volumen del altavoz
- ⑥ Botón **SNAPSHOT** (→ p. 21)
  
- ⑦ Sensor táctil
- ⑧ Botón **OK**
- ⑨ Botón **MENU**
  
- ⑩ Interruptor de modo [, 
- ⑪ Botón **UPLOAD** (→ p. 57)  
Botón **TITLE** (→ p. 41)
- ⑫ Botón **EXPORT** (→ p. 55)
- ⑬ Botón **DIRECT DVD** (→ p. 45)  
Botón **INFO** (→ p. 22, 23, 37)
- ⑭ Botón **PLAY/REC** (→ p. 20, 21, 24, 25)
  
- ⑮ Luz LED (→ p. 22)
- ⑯ Sensor remoto
- ⑰ Objetivo
- ⑱ Micrófono estéreo
  
- ⑲ Conector de CC
- ⑳ Botón **START/STOP** (→ p. 20)
- ㉑ Conector AV (→ p. 31, 53, 54)
- ㉒ Conector USB (→ p. 44, 49)
  
- ㉓ Zócalo de fijación del trípode
- ㉔ Ranura para la tarjeta microSD
- ㉕ Botón de liberación de la batería

## Mando a distancia

- ① Ventana de transmisión del haz de infrarrojos
- ② Botones **ZOOM (T/W)** (ampliación/reducción)
- ③ Botón arriba
- ④ Botón de salto hacia atrás
  
- ⑤ Botón izquierda
- ⑥ Botón atrás
- ⑦ Botón **PLAYLIST**
- ⑧ Botón **START/STOP**
  
- ⑨ Botón **S.SHOT(SNAPSHOT)**
- ⑩ Botón **INFO**
- ⑪ Botón de salto hacia adelante
- ⑫ Botón **PLAY/PAUSE/SET**
  
- ⑬ Botón derecha
- ⑭ Botón siguiente
- ⑮ Botón abajo
- ⑯ Botón **INDEX\***
- ⑰ Botón **DISP**

\* Cada vez que se presiona **INDEX**, la pantalla cambia del siguiente modo:

Modo :

Pantalla de índice ↔ Pantalla de índice de grupos

Modo :

Pantalla de índice ↔ Pantalla de índice de fechas

# Indicaciones en la pantalla LCD

## Durante la grabación de vídeo e imágenes fijas

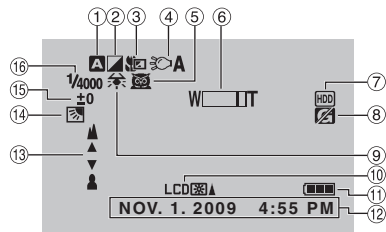

- 1 Indicador de modo de grabación seleccionado (↗ p. 28)  
**A**: Modo automático  
**M**: Modo manual
- 2 Indicador de modo de efectos especiales (↗ p. 30)
- 3 Indicador de modo telemacro (↗ p. 30)
- 4 Indicador de luz LED (↗ p. 22)
- 5 Indicador de selección de escena (↗ p. 29)
- 6 Indicador de zoom (↗ p. 22)
- 7 Indicador de soporte de grabación (↗ p. 64)
- 8 Indicador de detección de caída (Aparece si [SENSOR DE GRAVEDAD] está ajustado en [OFF].) (↗ p. 62)
- 9 Indicador de balance de blancos (↗ p. 30)
- 10 Indicador de retroiluminación de la pantalla (↗ p. 61)
- 11 Indicador de batería
- 12 Fecha/hora (↗ p. 16)
- 13 Indicador de ajuste de enfoque manual (↗ p. 29)
- 14 Indicador de compensación de contraluz (↗ p. 28)
- 15 Indicador de control de brillo (↗ p. 29)  
: Indicador de control de área de fotometría (↗ p. 30)
- 16 Velocidad de obturación (↗ p. 29)

## Sólo durante la grabación de vídeo

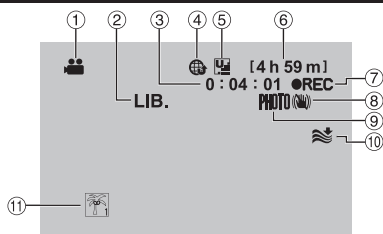

- 1 Indicador de modo
- 2 Indicador de modo EXPORT (↗ p. 55)
- 3 Contador
- 4 Indicador de modo de carga (↗ p. 57)  
: Indicador de entrada analógica (↗ p. 63)
- 5 Calidad de vídeo: (ULTRAFINA), (FINA), (NORMAL), (ECONÓMICA) (↗ p. 60)
- 6 Tiempo restante
- 7 ● REC : (Aparece durante la grabación.)  
● ■: (Aparece durante el modo de espera de grabación.)
- 8 Indicador de Estabilizador de imagen digital (DIS) (Aparece si [DIS] está ajustado en [OFF].) (↗ p. 60)
- 9 Indicador de disparo (↗ p. 20)
- 10 Indicador de reducción de viento (↗ p. 60)
- 11 Indicador de evento (↗ p. 23)

## Sólo durante la grabación de imágenes fijas

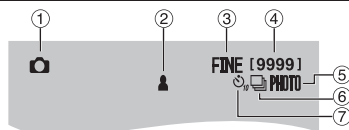

- 1 Indicador de modo
- 2 Indicador de enfoque (↗ p. 21)
- 3 Calidad de imagen: FINE (fina) o STD (estándar) (↗ p. 60)
- 4 Número restante de tomas
- 5 Indicador de disparo (↗ p. 21)
- 6 Indicador de modo de obturación (↗ p. 59)
- 7 Indicador de temporizador (↗ p. 59)

## Durante la reproducción de vídeo

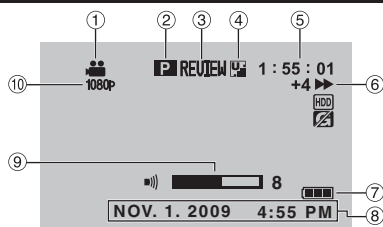

- ① Indicador de modo
- ② Indicador de reproducción de lista de reproducción (Aparece al reproducir una lista de reproducción.) (↗ p. 41)
- ③ Indicador de revisión rápida (↗ p. 20)
- ④ Calidad de vídeo: (ULTRAFINA), (NORMAL), (ECONÓMICA) (↗ p. 60)
- ⑤ Contador
- ⑥ Modo de reproducción
  - ▶ : Reproducción
  - ⏸ : Pausa
  - ▶▶ : Búsqueda hacia adelante
  - ◀◀ : Búsqueda hacia atrás
  - ⏪▶ : Cámara lenta hacia adelante
  - ◀⏩ : Cámara lenta hacia atrás
  - (El número de la izquierda indica la velocidad.)
- ⑦ Indicador de batería
- ⑧ Fecha/hora (↗ p. 16)
- ⑨ Indicador de nivel de volumen
- ⑩ Salida con 1080p (↗ p. 63)

## Durante la reproducción de imágenes fijas

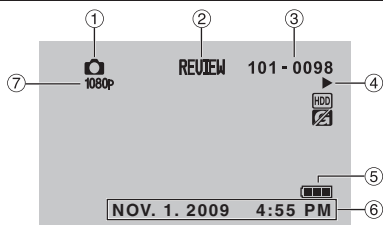

- ① Indicador de modo
- ② Indicador de revisión rápida (↗ p. 21)
- ③ Número de carpeta o archivo
- ④ Indicador de reproducción automática de las imágenes
- ⑤ Indicador de batería
- ⑥ Fecha/hora (↗ p. 16)
- ⑦ Salida con 1080p (↗ p. 63)

### Cambio de modo de indicación en la pantalla LCD

Cada vez que se toca **DISPLAY**, las indicaciones de la pantalla LCD cambian del siguiente modo:

En modo de grabación:

Todas las indicaciones/Indicaciones de las funciones seleccionadas

En modo de reproducción:

Todas las indicaciones/Sólo la fecha y la hora/Sin indicaciones

# Ajustes preliminares necesarios

## Carga de la batería

- 1 Cierre la pantalla LCD para apagar la videocámara.
- 2 Instale la batería y conecte el adaptador de CA.

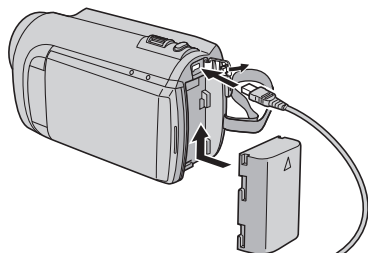

**Adaptador de CA**  
A la toma de CA  
(de 110 V a 240 V)

- La luz de alimentación/carga parpadea para indicar que la carga se ha iniciado.
- La carga finaliza cuando la luz se apaga.

- **Para comprobar la carga restante de la batería**  
Vea la página 22.

Batería	Tiempo de carga
BN-VF808U (suministrada)	1 h 50 m
BN-VF815U	2 h 40 m
BN-VF823U	3 h 40 m

- **Para extraer la batería**

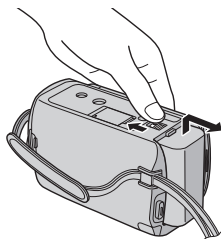

## NOTA

- La videocámara también se puede usar con sólo el adaptador de CA.
- El tiempo de grabación real puede reducirse en función del entorno de grabación, como cuando se graban escenas de movimiento rápido.
- No estire ni doble el enchufe o el cable del adaptador de CA. Se podría dañar el adaptador de CA.

## Ajuste de la fecha/hora

- 1 Abra la pantalla LCD para encender la videocámara.
- 2 Toque MENU.
- 3 Seleccione [CONFIG. PANTALLA].



- 4 Seleccione [AJUS.RELOJ].





## 5 Seleccione [CONF. RELOJ].

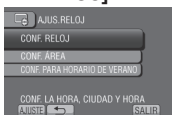

## 6 Seleccione la ciudad más cercana a la zona donde vaya a usar la videocámara.

El área seleccionada destaca.



## 7 Seleccione [ON] si el horario de verano está activado.

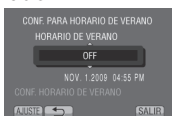

## 8 Ajuste la fecha y la hora.

Cambie el ajuste utilizando el sensor táctil y seleccione [→] para ajustar.



## 9 Seleccione [GUARD].

Para reiniciar el ajuste, seleccione [SALIR].

Ajuste del reloj a la hora local durante los viajes

Después de realizar los pasos 1-4 (p. 16)

## 5 Seleccione [CONF. ÁREA].



## 6 Seleccione la ciudad más cercana a la zona del viaje.



### ■ Para volver a la pantalla anterior

Seleccione ↶.

### ■ Para salir de la pantalla

Seleccione [SALIR].

## Ajuste del idioma

El idioma en el que se muestra la información de la pantalla puede cambiarse.

## 1 Abra la pantalla LCD para encender la videocámara.

## 2 Toque MENU.

## 3 Seleccione [CONFIG. PANTALLA].



## 4 Seleccione [LANGUAGE].



## 5 Seleccione un idioma.

### ■ Para volver a la pantalla anterior

Seleccione ↶.

### ■ Para salir de la pantalla

Seleccione [SALIR].

# Otros ajustes

## Ajuste de la correa de mano

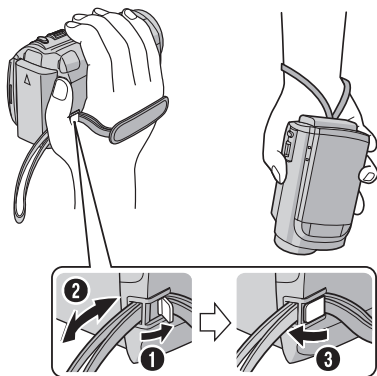

### NOTA

- Fije la correa mientras sostiene la videocámara.
- Cuando lleve la videocámara, procure que no se le caiga.

## Instalación en trípode

Encaje el orificio para perno de la videocámara con el perno del trípode y el zócalo de fijación con el tornillo; a continuación, gire la videocámara a la derecha para montarla en el trípode.

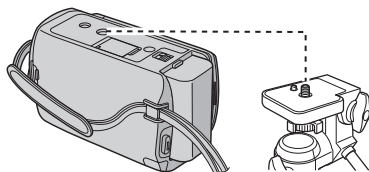

### NOTA

No utilice el trípode en superficies inestables o desniveladas. La videocámara podría caer y sufrir una avería grave.

## Uso de una tarjeta microSD

La videocámara está preajustada de fábrica para grabar en el disco duro integrado. El soporte de grabación se puede cambiar por una tarjeta microSD.

- Se ha confirmado el funcionamiento con las siguientes tarjetas microSD:
  - Panasonic
  - TOSHIBA
  - SanDisk
  - ATP

### Grabación de vídeo:

Tarjeta microSDHC compatible de clase 4 o superior (de 4 GB a 8 GB)

### Grabación de imágenes fijas:

Tarjeta microSD (de 256 MB a 2 GB) o tarjeta microSDHC (de 4 GB a 8 GB)

- Si se utilizan otros soportes, pueden producirse errores en la grabación de datos o pueden perderse datos ya grabados.
- Las MultiMediaCards no son compatibles.

## Inserte una tarjeta microSD

### Preparativos:

Cierre la pantalla LCD para apagar la videocámara.

- 1 Abra la tapa de la tarjeta microSD.
- 2 Inserte firmemente la tarjeta por su lado recortado.

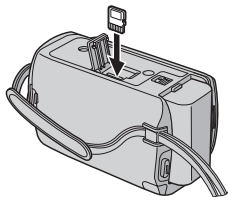

- 3 Cierre la tapa de la tarjeta microSD.

## Para extraer la tarjeta microSD

Presione la tarjeta microSD una vez.

Cuando la tarjeta se expulse parcialmente, extráigala.

### NOTA

- La tarjeta microSD sólo se puede insertar y extraer con la cámara apagada. De lo contrario, los datos de la tarjeta podrían dañarse.
- No toque el terminal de la parte posterior de la etiqueta.

## Cambio del soporte de grabación

Ajuste [SOPORTE GRAB. VÍDEO] y [SOPORTE GRAB. IMAGEN] en [SD]. (p. 64)



## Formateo de una tarjeta microSD cuando se utiliza por primera vez

Seleccione [FORMATEAR TARJETA SD] para formatear la tarjeta. (p. 64)

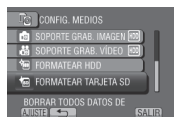

# Grabación de archivos

## Grabación de vídeo

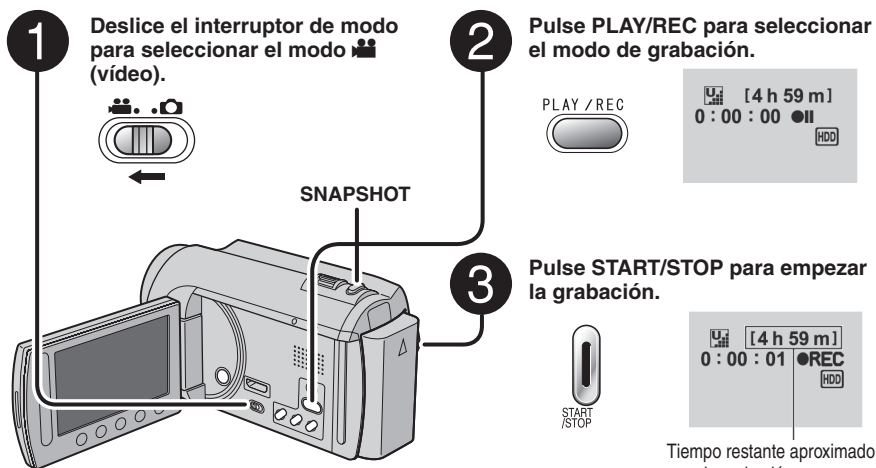

### ■ Para detener la grabación

Pulse **START/STOP** de nuevo.

### ■ Para ver la última escena grabada

Seleccione mientras la grabación está en pausa. Si selecciona durante la reproducción, se elimina la escena.

### ■ Para grabar una imagen fija durante la grabación de vídeo

Pulse **SNAPSHOT**.



### NOTA

- El modo de grabación de vídeo se selecciona automáticamente al apagar la videocámara y volverla a encender.
- Si no se realiza ninguna operación durante 5 minutos cuando la videocámara está encendida, ésta se apaga automáticamente para ahorrar energía.
- No mueva ni sacuda la videocámara bruscamente durante la grabación. De lo contrario, puede que se grabe el sonido (zumbido) de la unidad de disco duro.

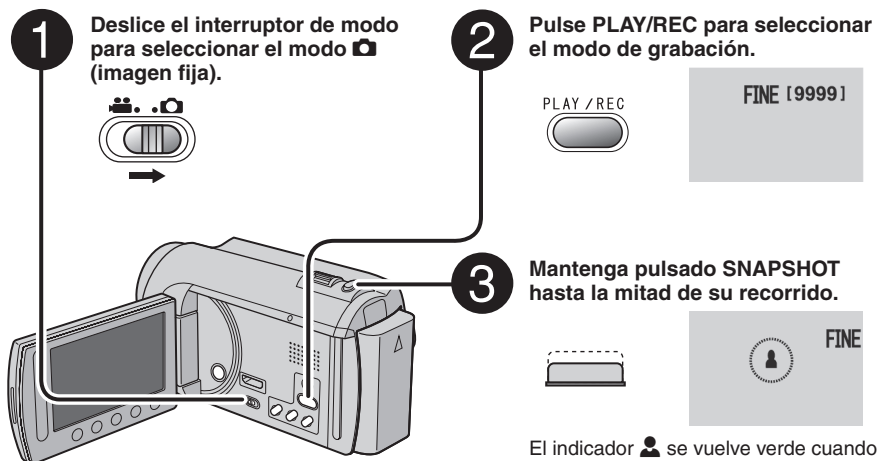
## Grabación de imágenes fijas



El indicador  se vuelve verde cuando la imagen capturada queda enfocada.

- **Para ver la última imagen grabada**  
Seleccione  tras la toma. Si selecciona  durante la reproducción, se elimina la imagen.
- **Para cambiar la calidad de la imagen**  
Cambie los ajustes de [CALIDAD DE IMAGEN]. (→ p. 60)
- **Para grabar imágenes fijas continuamente**  
Ajuste [TOMA CONTINUA] en [MODO DE CAPTURA]. (→ p. 59)

- 4** Pulse SNAPSHOT hasta el fondo para tomar una imagen fija.

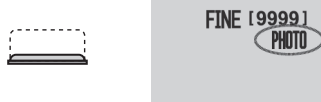



### NOTA

- El Estabilizador de imagen digital (DIS) no funciona durante la grabación de imágenes fijas.
- Si no se realiza ninguna operación durante 5 minutos cuando la videocámara está encendida, ésta se apaga automáticamente para ahorrar energía.

# Grabación de archivos (continuación)

## Zoom

### Preparativos:

- Seleccione el modo  o .
- Seleccione el modo de grabación.

### Reducción

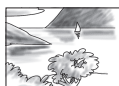

W: Gran angular



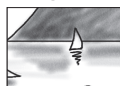

### Ampliación



T: Telefoto

También puede reducir/ampliar seleccionando [W] o [T] en la pantalla LCD. (Control de zoom en pantalla)

Porcentaje de zoom (preajuste de fábrica)

modo 	modo 
[80X/DIGITAL]	[35X/ÓPTICA]

### ■ Para cambiar el porcentaje de zoom máximo (sólo modo



Cambie los ajustes de [ZOOM]. (→ p. 60)

### NOTA

La filmación en macro (acercándose hasta unos 5 cm del sujeto) es posible cuando la palanca del zoom está totalmente ajustada en W.

## Luz LED

### Preparativos:

- Seleccione el modo  o .
- Seleccione el modo de grabación.

1 Toque MENU.

2 Seleccione [ILUMINACIÓN].

3 Seleccione el ajuste que desee.

ON	La luz LED permanece encendida independientemente de las condiciones del entorno.
AUTO	La luz LED se enciende automáticamente cuando la luminosidad es insuficiente.
OFF	Desactiva esta función.

## Comprobación de la carga restante de la batería

Modo 

Pulse INFO dos veces o pulse INFO y seleccione .

Modo 

Pulse INFO.



### ■ Para salir de la pantalla

Seleccione [SALIR] o pulse INFO.

### NOTA

El tiempo de grabación restante sólo debe utilizarse a modo orientativo. Se muestra en unidades de 10 minutos.

## Comprobación del espacio restante en el soporte de grabación

### Preparativos:

- Seleccione el modo .
- Seleccione el modo de grabación.

### Pulse INFO.



El tiempo máximo de grabación se muestra para cada modo de calidad de vídeo.

### ■ Para cambiar la calidad de vídeo

- 1) Seleccione la calidad de vídeo.
- 2) Seleccione [AJUSTE].

### ■ Para salir de la pantalla

Seleccione [SALIR].

## Registro de archivos en eventos

Si antes de empezar la grabación selecciona un evento en el cual registrar el archivo, será más fácil encontrar el archivo a la hora de reproducirlo.

### Preparativos:

- Seleccione el modo .
- Seleccione el modo de grabación.

### 1 Toque MENU.

### 2 Seleccione [REGISTRAR EVENTO].



### 3 Seleccione el evento.



El evento seleccionado aparece en la pantalla.

### ■ Para salir de la pantalla

Seleccione [SALIR].

### ■ Para buscar por evento





Vea la página 27.

### NOTA

Una vez haya elegido un evento determinado en el que registrar un archivo, el ajuste se conservará aunque apague la videocámara.

# Reproducción de archivos

## Reproducción de vídeo

- 1** Deslice el interruptor de modo para seleccionar el modo  (vídeo).  

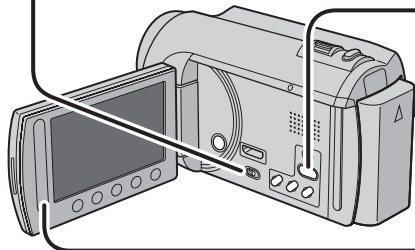
- 2** Pulse **PLAY/REC** para seleccionar el modo de reproducción.  
  
Aparece la pantalla de índice.  

- 3** Seleccione el archivo que desee.  



### ■ Para pasar a la página anterior o siguiente

Toque **[▲]** o **[▼]** durante más de un segundo.

### ■ Para reproducir por unos segundos desde la escena inicial de cada vídeo

Toque **[DIGEST]**.

### NOTA

- En algunos casos, partes del vídeo que no son del comienzo son reproducidos.
- Algunos vídeos no podrán reproducirse del todo.

### ■ Para eliminar un vídeo

Seleccione  cuando se detenga la reproducción.

### ■ Para cambiar el número de miniaturas (6 miniaturas/20 miniaturas)

Mueva la palanca del zoom hacia **[W]**.

### ■ Operaciones durante la reproducción de vídeo, botones en pantalla

- ◀◀: Volver a la primera escena del archivo
- ▶▶: Ir a la primera escena del siguiente archivo
- ◀: Volver a la pantalla de índice
- ◀◀: Búsqueda hacia atrás (durante la reproducción)
- ◀|: Reproducción hacia atrás fotograma a fotograma (durante la pausa)\*
- ▶: Reproducción
- ||: Pausa
- ▶▶: Búsqueda hacia adelante (durante la reproducción)
- ▶|: Reproducción hacia adelante fotograma a fotograma (durante la pausa)\*

\* La reproducción en cámara lenta empieza al tocar continuamente el botón del sensor que hay debajo de ◀|/▶| un rato.

### ■ Volumen del altavoz



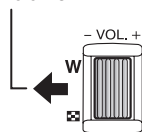

— : Bajar el volumen





+ : Subir el volumen



## Reproducción de imágenes fijas

- 1** Deslice el interruptor de modo para seleccionar el modo  (imagen fija).  

- 2** Pulse **PLAY/REC** para seleccionar el modo de reproducción.  
  
Aparece la pantalla de índice.  

- 3** Seleccione el archivo que desee.  



### ■ Para pasar a la página anterior o siguiente

Toque  o  durante más de un segundo.

### ■ Para eliminar una imagen fija

Seleccione .

### ■ Para cambiar el número de miniaturas (6 miniaturas/20 miniaturas)

Mueva la palanca del zoom hacia .

### ■ Operaciones durante la reproducción de imágenes fijas, botones en pantalla

 : Cambiar el orden de la reproducción automática hacia atrás

 : Cambiar el orden de la reproducción automática hacia adelante

 : Volver a la pantalla de índice

 : Ver el archivo anterior

 : Iniciar la reproducción automática

 : Finalizar la reproducción automática

 : Ver el archivo siguiente

# Reproducción de archivos (continuación)

## Función de búsqueda de archivos

### Preparativos:

- Seleccione el modo  o .
- Seleccione el modo de reproducción.

### Pantalla de índice de grupos

Los archivos se pueden buscar por grupo. El grupo se crea automáticamente según la fecha y la hora de grabación. Y el contenido del grupo cambia al añadir/eliminar o editar escenas.

1 Seleccione .

2 Seleccione [GRUPO].



3 Seleccione el archivo que desee reproducir.



El número de archivos del grupo se muestra en las miniaturas.

■ Para volver a la pantalla de índice  
Seleccione .

■ Para salir de la pantalla  
Seleccione [SALIR].

### NOTA

- El contenido del grupo puede modificarse según el intervalo de tiempo de grabación. Para cambiar el contenido, registre el evento. (p. 23)
- Puede que los grupos creados no se muestren por fecha de grabación, como al copiar los archivos en una tarjeta microSD.

## Pantalla de índice de fechas

Los archivos se pueden buscar por fecha de grabación.

1 Seleccione .

En el caso del modo , vaya al paso 3.

2 Seleccione [BUSCAR FECHA].



3 Seleccione la fecha de grabación.



4 Seleccione el archivo que desee reproducir.



■ Para volver a la pantalla de índice  
Seleccione .

■ Para salir de la pantalla  
Seleccione [SALIR].

## Pantalla de eventos



Los archivos se pueden buscar por el evento en el que registró el archivo durante la grabación. (p. 23) Después de buscar por evento, puede buscar por fecha de grabación para acotar la búsqueda.

1 Seleccione .

2 Seleccione [BUSC. EVENTO].



3 Seleccione el evento.



4 Seleccione la fecha de grabación.

Para visualizar todos los archivos, seleccione [TODO].



5 Seleccione el archivo que desee reproducir.



## Reproducción de archivos MPG

Los archivos MPG (archivos de demostración, etc.) se guardan en la carpeta EXTMOV. Siga el siguiente procedimiento para reproducir los archivos MPG de la carpeta EXTMOV.

Preparativos:

- Seleccione el modo .
- Seleccione el modo de reproducción.

1 Toque MENU.

2 Seleccione [REPR. ARCHIVO MPG].



3 Seleccione el archivo que desee reproducir.

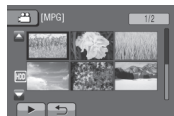

■ Para volver al modo de reproducción normal de archivos

Seleccione .

### NOTA

Se crea un archivo MOD en la carpeta EXTMOV cuando se daña la información de gestión.

■ Para volver a la pantalla de índice

Seleccione .

■ Para salir de la pantalla

Seleccione [SALIR].

■ Para cambiar el registro de evento de un archivo



Vea la página 38.

# Grabación manual

El modo de grabación manual permite ajustar manualmente el enfoque, el brillo de la pantalla, etc.

## Cambio al modo de grabación manual

### Preparativos:

- Seleccione el modo  o .
- Seleccione el modo de grabación.

Seleccione [A/M] dos veces.



### ■ Para regresar al modo de grabación automático

Seleccione [A/M] para que aparezca el indicador .

## Compensación de contraluz

La compensación de contraluz proporciona más claridad al sujeto aumentando la exposición.

En el modo de grabación manual:

Seleccione .



### ■ Para cancelar la compensación de contraluz

Seleccione  de nuevo.

### NOTA

Si se pone la pantalla LCD al revés, no se muestra . Cambie el ajuste cuando la pantalla LCD se encuentre en la posición normal.

## Ajuste manual en el menú

En el modo de grabación manual:

1 Toque MENU.

2 Seleccione [AJUSTE MANUAL].



3 Seleccione el menú que desee.



4 Seleccione el ajuste que desee.

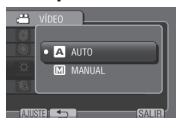



















Según los ajustes que seleccione, podrá ajustar el valor mediante el sensor táctil.

### ■ Para volver a la pantalla anterior



Seleccione .

### ■ Para salir de la pantalla

Seleccione [SALIR].

Menús	Ajustes: [ ] = Preajuste de fábrica
<p> <b>SELECC. ESCENA</b> Ajusta la exposición y la velocidad de obturación que se adecuen al entorno o al sujeto.</p>	<p> <b>[OFF]</b>: Desactiva la función.</p> <p> <b>NOCHE</b>: Graba con más sensibilidad en lugares oscuros ajustando automáticamente la velocidad de obturación.</p> <p> <b>ATARDECER</b>: Hace que las escenas de atardecer parezcan más naturales.</p> <p> <b>RETRATO</b>: El sujeto en primer plano se acentúa dejando borroso el fondo.</p> <p> <b>DEPORTE</b>: Graba con claridad sujetos que se mueven con rapidez.</p> <p> <b>NIEVE</b>: Realiza una compensación de los sujetos que aparecerían demasiado oscuros al filmar en ambientes extremadamente claros, como en la nieve.</p> <p> <b>FOCO</b>: Seleccione esta opción si un sujeto aparece demasiado claro iluminado por la luz de un foco.</p>
<p> <b>FOCUS</b> Ajusta el enfoque.</p>	<p><b>A [AUTO]</b>: El enfoque se ajusta automáticamente.</p> <p><b>M MANUAL</b>:</p> <p>  : Ajusta el enfoque manualmente. (Al utilizar el zoom, el sujeto no se desenfocará si ajusta el enfoque en el lado de telefoto (T) antes pasar al lado de gran angular (W).)</p>
<p> <b>AJUSTAR BRILLO</b> Ajusta el brillo.</p>	<p><b>Modo </b></p> <p><b>A [AUTO]</b>: El brillo se ajusta automáticamente.</p> <p><b>M MANUAL</b>: -6 a +6: Corrige el brillo entre estos dos valores en incrementos de 1.</p> <p><b>Modo </b></p> <p><b>A [AUTO]</b>: El brillo se ajusta automáticamente.</p> <p><b>M MANUAL</b>: -2.0 a +2.0 (EV): Corrige el brillo entre estos dos valores en incrementos de 1/3 EV.</p>
<p> <b>VELOCIDAD OBTURACIÓN</b> Una velocidad de obturación rápida puede capturar un sujeto en rápido movimiento, mientras que una velocidad de obturación lenta puede difuminar el sujeto para dar la impresión de movimiento.</p>	<p><b>Modo </b></p> <p><b>A [AUTO]</b>: La velocidad de obturación se ajusta automáticamente.</p> <p><b>M MANUAL</b>: 1/2 a 1/4000: Cuanto menor sea el valor, más rápida será la velocidad de obturación.</p> <p><b>Modo </b></p> <p><b>A [AUTO]</b>: La velocidad de obturación se ajusta automáticamente.</p> <p><b>M MANUAL</b>: 1/2 a 1/500: Cuanto menor sea el valor, más rápida será la velocidad de obturación.</p> <p><b>NOTA</b> Se recomienda usar un trípode para grabar con una velocidad de obturación lenta.</p>

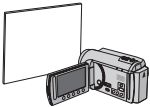
# Grabación manual (continuación)

Menús	Ajustes: [ ] = Preajuste de fábrica
<p><b>WB WB</b> Ajusta el balance de blancos para conseguir unos colores óptimos en función de la cantidad de luz del entorno durante la grabación.</p>	<p><b>A [AUTO]:</b> El balance de blancos se ajusta automáticamente.</p> <p><b>M MANUAL:</b></p> <p><b>BB MANUAL:</b> Permite ajustar manualmente el balance de blancos en función del tipo de iluminación.</p> <ol style="list-style-type: none"> <li>1) Coloque una hoja de papel blanco frente a la videocámara de forma que ocupe toda la pantalla.</li> <li>2) Toque continuamente <b>OK</b> hasta que aparezca el indicador .</li> </ol>  <p><b>☀ SOLEADO:</b> Al aire libre en un día soleado.</p> <p><b>☁ NUBLADO:</b> Al aire libre en un día nublado.</p> <p><b>💡 HALÓGENO:</b> Se utiliza un foco de vídeo o iluminación similar.</p>
<p><b>ÁREA DE FOTOMETRÍA</b> Permite ajustar la claridad en el lugar deseado si la compensación de contraluz no funciona bien.</p>	<p><b>[TODA LA PANTALLA]:</b> El brillo se ajusta automáticamente para toda la pantalla.</p> <p><b>[PUNTO]:</b> El brillo se ajusta automáticamente para el punto especificado.</p>
<p><b>EFEECTO</b> Permite grabar vídeos o imágenes fijas con efectos especiales.</p>	<p><b>[OFF]:</b> No se utiliza ningún efecto especial.</p> <p><b>SEPIA:</b> Las imágenes adquieren un tono sepia como el de las imágenes fijas antiguas.</p> <p><b>B/W MONOCROMO:</b> Las imágenes se convierten en blanco y negro como las películas antiguas.</p> <p><b>FILM CLÁSICO*:</b> Este efecto se salta fotogramas para ofrecer una atmósfera de película antigua.</p> <p><b>ESTROBOSC.*:</b> Las imágenes tienen el aspecto de instantáneas consecutivas.</p> <p>* Sólo modo .</p>
<p><b>TELE MACRO</b> Permite filmar un sujeto lo más grande posible a una distancia aproximada de 50 cm.</p>	<p><b>[OFF]:</b> Desactiva la función.</p> <p><b>[ON]:</b> Activa la función.</p> <p><b>NOTA</b> Ajuste [TELE MACRO] en [OFF] si no va a tomar fotografías de primeros planos. Las fotografías de primeros planos quedarían borrosas si [TELE MACRO] estuviera ajustado en [ON].</p>

# Visualización de archivos en un televisor

Esta videocámara está diseñada para ser utilizada con señales de televisión en color de tipo NTSC o de alta definición. No se puede usar con un televisor de otra norma.

## Conexión con el televisor

Los vídeos se pueden emitir por el conector AV o el miniconector HDMI.

### ■ Para realizar la conexión con el conector AV

#### Preparativos:

- Ajuste [CAMBIAR E/S ANALG] en [SALIDA]. (p. 63)
- Apague todas las unidades.

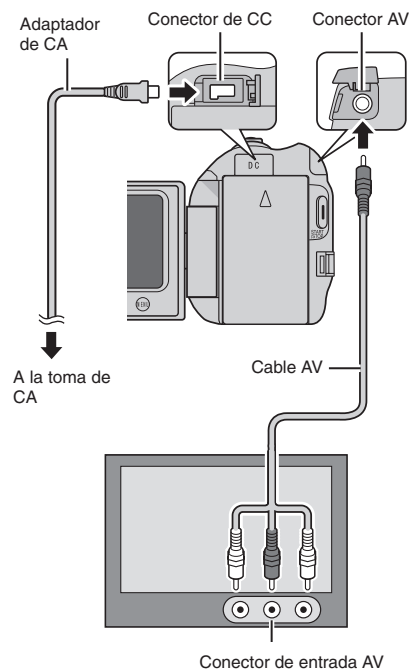

### ■ Para realizar la conexión con el miniconector HDMI

Le recomendamos utilizar el cable HDMI de categoría 2 (cable de alta velocidad).

**Preparativos:** Apague todas las unidades.

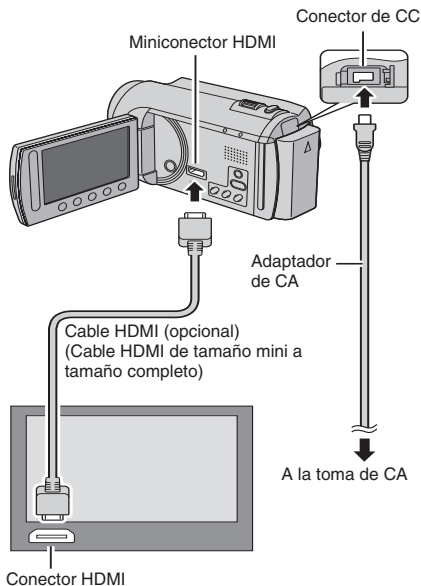

#### NOTA

- Al realizar la conexión con el cable HDMI, la imagen o el sonido podrían no emitirse correctamente en el televisor según el televisor conectado. En tales casos, realice las siguientes operaciones.
  - 1) Desconecte el cable HDMI y vuelva a conectarlo.
  - 2) Apague la videocámara y vuelva a encenderla.

# Visualización de archivos en un televisor (continuación)

## Operación de reproducción

Una vez realizada la conexión con el televisor

- 1** Encienda la videocámara y el televisor.
- 2** Ajuste el televisor en el modo de vídeo.
- 3** (Sólo cuando se conecta la videocámara a la grabadora de vídeo/DVD)  
**Encienda la grabadora de vídeo/DVD y ajuste la grabadora de vídeo/DVD en el modo de entrada AUX.**
- 4** Inicie la reproducción en la videocámara. (☞ p. 24, 25)

- 
- **Para ver en el televisor la visualización en pantalla de la videocámara**  
Ajuste [VER EN TV] en [ON]. (☞ p. 63)



# Funcionamiento en conjunción con un televisor mediante HDMI

Si conecta la videocámara a un televisor habilitado para HDMI-CEC mediante el cable HDMI, podrá utilizar las útiles funciones indicadas a continuación.

- HDMI-CEC (Consumer Electronics Control) es un estándar industrial que permite la interoperabilidad entre dispositivos compatibles con HDMI-CEC que están conectados mediante cables HDMI.

## NOTA

- No todos los dispositivos de control HDMI cumplen con el estándar HDMI-CEC. La función de control HDMI de la videocámara no funciona si se conecta con estos dispositivos.
- No se garantiza que la videocámara funcione con todos los dispositivos habilitados para HDMI-CEC.
- Según las especificaciones de cada dispositivo habilitado para HDMI-CEC, puede que algunas funciones no funcionen con la videocámara. (Para obtener más información, consulte el manual de instrucciones de su televisor.)
- Pueden producirse operaciones involuntarias con algunos dispositivos conectados. En estos casos, ajuste [CONTROL HDMI] en [OFF].

## Preparativos:

- Conecte la videocámara y el televisor mediante un cable HDMI. (☞ pág. 31)
- Encienda el televisor y active el ajuste relativo a HDMI-CEC. (Para obtener más información, consulte el manual de instrucciones del televisor.)
- Encienda la videocámara y ajuste [CONTROL HDMI] en [ON]. (☞ pág. 63)

## ■ Método de funcionamiento 1

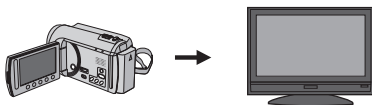

- ① Encienda la videocámara.
  - ② Seleccione el modo de reproducción.
  - ③ Conecte el cable HDMI.
- El televisor se encenderá automáticamente y conmutará al modo de entrada HDMI cuando se encienda la videocámara.

## ■ Método de funcionamiento 2

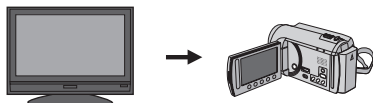

- Apague el televisor.
- La videocámara se apaga automáticamente.

## ■ Método de funcionamiento 3

- Según el televisor que se conecte, el idioma que se muestra en la pantalla de la videocámara cambiará automáticamente al idioma seleccionado para el televisor en el momento de encender la videocámara. (Esto es sólo aplicable si la videocámara es compatible con el idioma seleccionado para el televisor.) Para utilizar la videocámara con un idioma que sea distinto del que se muestra en el televisor, ajuste [CONTROL HDMI] en [OFF].

## NOTA

- El idioma de visualización en la pantalla del televisor no cambiará automáticamente, incluso aunque se cambie el idioma de visualización de la videocámara.
- Puede que estas funciones no funcionen correctamente si se conectan dispositivos como un amplificador y un selector. Ajuste [CONTROL HDMI] en [OFF].
- Si la HDMI-CEC no funciona correctamente, apague la videocámara y vuélvala a encender.

# Gestión de archivos

## PRECAUCIÓN

No extraiga el soporte de grabación ni realice ninguna otra operación (por ejemplo, apagar la alimentación) mientras se accede a los archivos. Asimismo, asegúrese de utilizar el adaptador de CA suministrado, ya que los datos del soporte de grabación se pueden dañar si la batería se agota durante la operación. Si los datos del soporte de grabación se dañan, deberá formatear el soporte de grabación para volver a usarlo. (p. 64)

## Captura de una imagen fija de un vídeo

Puede capturar la escena deseada de un vídeo grabado y guardarla como imagen fija.

### Preparativos:

- Seleccione el modo .
- Seleccione el modo de reproducción.

Pulse **SNAPSHOT** cuando la reproducción esté en pausa.

SNAPSHOT



## NOTA

- Las imágenes fijas capturadas se guardan con una resolución de 640 x 360 (si el vídeo se ha grabado en 16:9) o 640 x 480 (si el vídeo se ha grabado en 4:3). La imagen se puede alargar en sentido horizontal o vertical dependiendo de la calidad del archivo de vídeo de origen.
- La función de toma continua no se puede utilizar para capturar imágenes.
- No es posible capturar vídeo durante la reproducción.

## Eliminación de archivos

- Los archivos protegidos no se pueden eliminar. Para eliminarlos, primero debe anular la protección.
- Una vez eliminados, los archivos no se pueden restaurar. Compruebe los archivos antes de eliminarlos.

### Preparativos:

- Seleccione el modo  o .
- Seleccione el modo de reproducción.

1 Toque **MENU**.

2 Seleccione **[ELIMINAR]**.

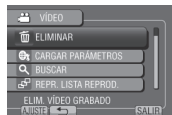

## Eliminación del archivo visualizado

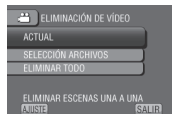

Después de realizar los pasos 1-2

3 Seleccione **[ACTUAL]**.

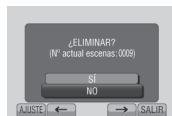

4 Seleccione **[SÍ]**.



Se puede seleccionar el archivo anterior o siguiente seleccionando  o .

### ■ Para salir de la pantalla

Seleccione **[SALIR]**.

## Eliminación de archivos seleccionados

Después de realizar los pasos 1-2 (p. 34)

**3** Seleccione [SELECCIÓN ARCHIVOS].

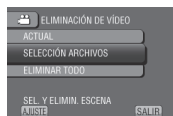

**4** Seleccione el archivo que desee y seleccione .



- La marca  aparece en el archivo. Para seleccionar más archivos, repita este paso.
- Para comprobar el contenido del archivo, seleccione [CHECK].

**5** Seleccione [EJEC].

**6** Seleccione [SÍ].

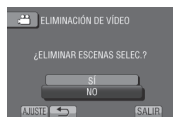

- Para salir de la pantalla Seleccione [SALIR].

## Eliminación de todos los archivos

Después de realizar los pasos 1-2 (p. 34)

**3** Seleccione [ELIMINAR TODO].

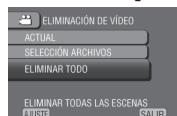

**4** Seleccione [SÍ].

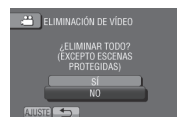

- Para salir de la pantalla Seleccione [SALIR].

# Gestión de archivos (continuación)

## Protección de archivos

### Preparativos:

- Seleccione el modo o .
- Seleccione el modo de reproducción.

1 Toque MENU.

2 Seleccione [EDITAR].



3 Seleccione [PROTEGER/CANCELAR].



## Protección del archivo visualizado

Después de realizar los pasos 1-3

4 Seleccione [ACTUAL].

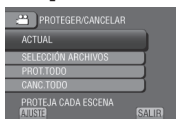

5 Seleccione [SÍ].



Se puede seleccionar el archivo anterior o siguiente seleccionando o .

## ■ Para salir de la pantalla

Seleccione [SALIR].

## Protección de los archivos seleccionados

Después de realizar los pasos 1-3

4 Seleccione [SELECCIÓN ARCHIVOS].



5 Seleccione el archivo que desee y seleccione .



- La marca (protección) aparece en el archivo. Para seleccionar más archivos, repita este paso.
- Para comprobar el contenido del archivo, seleccione [CHECK].

6 Seleccione [SALIR].

7 Seleccione [SÍ].



## ■ Para anular la protección

Seleccione el archivo protegido en el paso 5.

## Protección de todos los archivos

Después de realizar los pasos **1-3** (↗ p. 36)

### 4 Seleccione [PROT.TODO].



### 5 Seleccione [SÍ].



#### ■ Para salir de la pantalla

Seleccione [SALIR].

#### ■ Para anular la protección de todos los archivos

- 1) En el paso **4**, seleccione [CANC.TODO].
- 2) Seleccione [SÍ].

## Visualización de la información de archivo

### Preparativos:

#### Modo :



Ponga en pausa la reproducción. De lo contrario, seleccione el archivo en la pantalla de índice.

#### Modo :

Reproduzca la imagen fija. De lo contrario, seleccione el archivo en la pantalla de índice.

### Pulse INFO.



- **ARCHIVO:**  
Nombre del archivo
- **CARPETA:**  
Nombre de la carpeta
- **FECHA/HORA:**  
Fecha y hora de grabación
- **TPO. REPR. (modo ):**  
Tiempo de reproducción (duración del archivo)
- **TAMAÑO (modo ):**  
Tamaño de imagen
- **CALIDAD:**  
Calidad de vídeo/Calidad de imagen  
(↗ p. 60)
- **PROTEGER:**  
Estado de la protección del archivo (↗ p. 36)

#### ■ Para desactivar la visualización de la información de un archivo

Vuelva a pulsar **INFO**.

# Gestión de archivos (continuación)

## Cambio del registro de eventos

### Preparativos:

- Seleccione el modo .
- Seleccione el modo de reproducción.

**1** Toque MENU.

**2** Seleccione [EDITAR].



**3** Seleccione [CAMBIAR REG. EVENTO].



## Cambio del evento del archivo visualizado



Después de realizar los pasos 1-3

**4** Seleccione [ACTUAL].



**5** Seleccione el archivo que desee registrar.



Se puede seleccionar el archivo anterior o siguiente seleccionando  o .

**6** Seleccione un nuevo evento.

Para cancelar el registro de un evento, seleccione [CANCEL].



## Cambio del evento de los archivos seleccionados

Después de realizar los pasos 1-3

**4** Seleccione [AJ.INTERV.Y CAMBIAR].



**5** Seleccione el primer archivo del intervalo.



Para previsualizar escenas, seleccione el archivo y seleccione [CHECK].

**6** Seleccione el último archivo del intervalo.

**7** Seleccione un nuevo evento.

Para cancelar el registro de un evento, seleccione [CANCEL].



**■ Para salir de la pantalla**  
Seleccione [SALIR].

## Recorte de archivos

Puede seleccionar la parte que desee de un vídeo y guardarla como un nuevo archivo de vídeo.

### Preparativos:

- Seleccione el modo .
- Seleccione el modo de reproducción.

### 1 Toque MENU.

### 2 Seleccione [EDITAR].

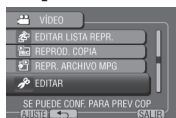

### 3 Seleccione [RECORTAR].



### 4 Seleccione el archivo que desee.



### 5 Seleccione [AJUSTE] en el punto inicial.

Se recomienda seleccionar [AJUSTE] tras pulsar el botón de pausa.



Use estos controles para colocar el punto inicial.

### 6 Seleccione [AJUSTE] en el punto final.

Se recomienda seleccionar [AJUSTE] tras pulsar el botón de pausa.



Para cancelar el ajuste del punto inicial, seleccione [CANCEL].

### 7 Seleccione [CAPT. ARCHIVO RECOR.].



Para ajustar de nuevo el punto inicial/final, seleccione [REDEFINIR ÁREA].

### 8 Seleccione [SÍ].

Una vez terminada la copia, el archivo copiado se añade a la pantalla de índice.

### 9 Toque OK.

- Para salir de la pantalla Seleccione [SALIR].

# Listas de reproducción

Una lista de reproducción es una lista que permite organizar los vídeos grabados por preferencias.

## Preparativos:

- Seleccione el modo .
- Seleccione el modo de reproducción.

## Creación de listas de reproducción

1 Toque MENU.

2 Seleccione [EDITAR LISTA REPR.].



3 Seleccione [NUEVA LISTA].



4 Seleccione una opción y visualice los archivos.

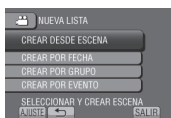

- **[CREAR DESDE ESCENA]:**  
Muestra todos los archivos individualmente.
- **[CREAR POR FECHA]:**  
Muestra una lista de todos los archivos ordenados por fecha de grabación.
- **[CREAR POR GRUPO]:**  
Muestra todos los archivos por grupo.
- **[CREAR POR EVENTO]:**  
Busca un evento y muestra una lista de los archivos correspondientes ordenados por fecha de grabación.

5 Seleccione el archivo que desee agregar a la lista de reproducción.



Para previsualizar escenas, seleccione el archivo y seleccione [CHECK].

6 Seleccione el punto de inserción.



- Para agregar más archivos, repita los pasos 5 y 6.
- Para eliminar una escena registrada, seleccione el archivo registrado y seleccione [CANCEL].

7 Seleccione [GUARD].

8 Seleccione [GUARDAR Y SALIR].



■ Para salir de la pantalla

Seleccione [SALIR].

■ Para agregar el título de una fotografía después de crear una lista de reproducción

Vea la página 42.

## NOTA

- Se pueden crear como máximo 99 listas de reproducción.
- Si elimina los archivos originales, éstos también se eliminan de la lista de reproducción.



## Creación de listas de reproducción que incluyan títulos de imagen

Se puede crear fácilmente una lista de reproducción que incluya un título de imagen.

### 1 Pulse TITLE.



### 2 Seleccione el título de imagen que desee.



Puede comprobar el título de imagen a pantalla completa seleccionando [CHECK].

### 3 Seleccione el archivo que desee.



Puede comprobar la escena seleccionando [CHECK].

### 4 Seleccione [ACEPTAR].

#### ■ Para volver a la pantalla anterior

Seleccione .

#### ■ Para salir de la pantalla

Seleccione [SALIR].

## Reproducción de listas de reproducción

### 1 Toque MENU.

### 2 Seleccione [REPR. LISTA REPROD.].

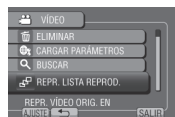

### 3 Seleccione la lista de reproducción.

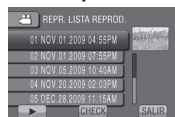

#### ■ Para detener la reproducción

Seleccione .

#### ■ Para salir de la pantalla

Seleccione [SALIR].

#### ■ Para reproducir desde la escena deseada

- 1) En el paso **3**, seleccione [CHECK].  
(Aparece la pantalla de índice de la lista de reproducción.)
- 2) Seleccione la escena que desee.

#### NOTA

- Al reproducir una lista de reproducción con un título de imagen, la reproducción empieza después de que se muestre el título durante 5 segundos.
- Al añadir un título de imagen a la lista de reproducción, aparece la marca  a la izquierda del nombre de archivo.

# Listas de reproducción (continuación)

## Otras operaciones con listas de reproducción

En una lista de reproducción creada se pueden realizar operaciones de edición adicionales y eliminar archivos.

### Adición/eliminación de archivos en una lista de reproducción

Después de realizar los pasos **1-2** (⇒ p. 40)

**3** Seleccione [EDITAR].

**4** Seleccione la lista de reproducción que desee editar.

Para agregar o eliminar archivos, siga los pasos **5** a **8**. (⇒ p. 40)

### Eliminación de una lista de reproducción

Los archivos originales no se borrarán aunque elimine la lista de reproducción a la que pertenecen.

Después de realizar los pasos **1-2** (⇒ p. 40)

**3** Seleccione [ELIMINAR].

**4** Seleccione la lista de reproducción que desee eliminar.

Para eliminar todas las listas de reproducción a la vez, seleccione [ELIMINAR TODO].

**5** Si aparece [¿ELIMINAR LISTA DE REPRODUCCIÓN?], seleccione [SÍ].

### Adición de un título de imagen a una lista de reproducción

Después de realizar los pasos **1-2** (⇒ p. 40)

**3** Seleccione [DEFINIR TÍTULO].

**4** Seleccione la lista de reproducción que desee.

**5** Seleccione el título de imagen que desee.

# Copia de archivos

## Tipos de copia y dispositivos conectables



### La videocámara

Se pueden copiar archivos entre la unidad de disco duro y la tarjeta microSD en la propia videocámara.

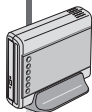

### Grabadora de DVD (CU-VD50/CU-VD3)

Se pueden copiar en discos DVD archivos grabados en esta videocámara.



### PC

Puede copiar archivos de la videocámara a un DVD mediante un PC.



### Grabadora de vídeo/DVD

Se pueden copiar en una grabadora de vídeo/DVD vídeos grabados en esta videocámara.

#### NOTA

Se recomienda utilizar la grabadora de DVD JVC (CU-VD50/CU-VD3). Si se utiliza el modelo CU-VD20 o CU-VD40, el tiempo de grabación puede tardar aprox. 2 veces más que el tiempo indicado en el manual de instrucciones de la grabadora de DVD.

## Copia/traslado de archivos

Puede copiar o mover archivos entre el disco duro y la tarjeta microSD.

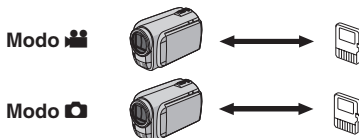

### Preparativos:

- Seleccione el modo o .
- Seleccione el modo de reproducción.
- Asegúrese de que la tarjeta microSD esté insertada en la ranura microSD.
- Asegúrese de que dispone de suficiente espacio libre en el soporte de destino de la copia/traslado.

## 1 Toque MENU.

## 2 Seleccione [EDITAR].



## 3 Seleccione [COPIAR] o [MOVER].



- **[COPIAR]:**  
Los archivos se copian en el soporte de destino y los archivos originales permanecen en el soporte de origen.
- **[MOVER]:**  
Los archivos se mueven al soporte de destino y los archivos originales se eliminan del soporte de origen.

# Copia de archivos (continuación)

## 4 Seleccione la dirección. ([HDD → SD] o [SD → HDD])



## 5 Seleccione el menú que desee.



- **[COPIAR TODO]/[MOVER TODO]:** Seleccione esta opción para transferir todos los archivos del soporte de grabación.

Si el tamaño de todos los archivos del disco duro es mayor que el espacio libre de la tarjeta microSD, sólo se copiarán los archivos que quepan en el espacio libre.

- **[SELECCIONAR Y COPIAR]/[SELECCIONAR Y MOVER]:** Seleccione esta opción cuando desee transferir los archivos seleccionados.
  - 1) Seleccione el archivo deseado y toque **OK**. La marca **✓** aparece en el archivo. Para seleccionar más archivos, repita este paso.
  - 2) Seleccione **[EJEC]**.

## 6 Seleccione [SÍ].



La transferencia de los archivos empieza. Cuando aparezca **[COPIA REALIZADA]** / **[MOVIMIENTO FINALIZADO]**, toque **OK**.

- **Para salir de la pantalla**  
Seleccione **[SALIR]**.

- **Para detener la transferencia de archivos**
  - 1) Seleccione **[CANCELAR]**.
  - 2) Cuando aparezca **[¿SALIR?]**, seleccione **[SÍ]**.

## Uso de una grabadora de DVD

Discos compatibles: DVD-R, DVD-RW de 12 cm

- En cuanto a los discos DVD-R, sólo pueden utilizarse discos DVD-R vírgenes. En cuanto a los discos DVD-RW, pueden emplearse también discos DVD-RW usados, pero es necesario formatearlos antes de grabar. Al formatear un disco se elimina todo el contenido grabado en el disco hasta ese momento.
- No pueden utilizarse discos de doble capa.

En cuanto a la finalización después de la copia

El disco se finaliza automáticamente para que pueda reproducirse en otros dispositivos. Tras finalizarse, el disco sólo puede reproducirse y no pueden añadirse más archivos.

## Conexión con una grabadora de DVD

### Preparativos:

Primero encienda la videocámara y luego encienda la grabadora de DVD.

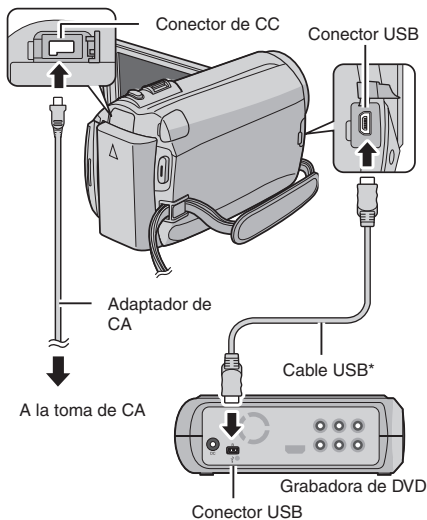

### NOTA

- Consulte también el manual de instrucciones de la grabadora de DVD opcional.
- \* Utilice el cable USB suministrado con la grabadora de DVD.

## Copia de seguridad de todos los archivos

### Preparativos:

- Conecte la videocámara a la grabadora de DVD.
- Seleccione el modo .

### 1 Seleccione [SELECC. ENTRE TODO].



### 2 Seleccione el menú que desee.

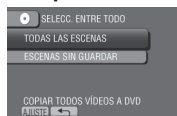

#### ● [TODAS LAS ESCENAS]:

Se copian todos los archivos del soporte de grabación.

#### ● [ESCENAS SIN GUARDAR]:

Los archivos que nunca se han copiado en un disco DVD se seleccionan y copian automáticamente.

### 3 Seleccione el número de disco que desee.



- Si selecciona [TODO], se crearán todos los discos de la lista.
- Para previsualizar escenas, seleccione [CHECK].
- La marca  indica que el disco ya está creado.

### 4 Seleccione [SÍ] o [NO].

- [SÍ]: Muestra las miniaturas por grupo.
- [NO]: Muestra las miniaturas por fecha.

### 5 Seleccione [EJECUTAR].

- Los archivos se copian en el disco. Cuando aparezca [HECHO], toque **OK**.
- Si aparece [INSERTAR SIGUIENTE DISCO PULSAR [CANCELAR] PARA ABANDONAR LA CREACIÓN], cambie de disco. Los archivos restantes se copiarán en el segundo disco.
- Para cancelar la copia, seleccione [CANCELAR].

## Copia de archivos de vídeo que nunca se han copiado

Los archivos que nunca se han copiado en un disco DVD se seleccionan y copian automáticamente.

### 1 Abra la pantalla LCD para encender la videocámara.

### 2 Pulse DIRECT DVD.



### 3 Seleccione [EJECUTAR].



- Se inicia la creación del disco DVD. Cuando aparezca [HECHO], toque **OK**.
- Si aparece [INSERTAR SIGUIENTE DISCO PULSAR [CANCELAR] PARA ABANDONAR LA CREACIÓN], cambie de disco. Los archivos restantes se copiarán en el segundo disco.
- Para cancelar la creación del DVD, seleccione [CANCEL].

### ■ Para salir de la pantalla

- 1) Seleccione [SALIR].
- 2) Cuando aparezca [¿SALIR?], seleccione [SÍ].

# Copia de archivos (continuación)

## Selección de archivos para la copia de seguridad

### Preparativos:

- Conecte la videocámara a la grabadora de DVD.
- Seleccione el modo .

## 1 Seleccione [SELECCIONAR Y CREAR].



## 2 Seleccione el menú que desee.

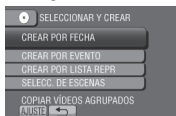

- **[CREAR POR FECHA]:**  
Los archivos se ordenan según la fecha en la que se grabaron. Los archivos relevantes se muestran en una lista. Seleccione la fecha de grabación.
- **[CREAR POR EVENTO]:**  
Los archivos se ordenan según el evento. Los archivos relevantes se muestran en una lista. Seleccione el evento.
- **[CREAR POR LISTA REPR]:**  
Seleccione la lista de reproducción que desee en la lista que contiene las listas de reproducción. Las listas de reproducción seleccionadas se muestran en una lista.
  - 1) Seleccione la lista que desee.
  - 2) Seleccione el punto de inserción. Para seleccionar más listas, repita este proceso.
  - 3) Seleccione [GUARD].
- **[SELECC. DE ESCENAS]:**  
Seleccione los archivos de forma individual.
  - 1) Seleccione el archivo que desee. Para seleccionar más archivos, repita este proceso.
  - 2) Seleccione [GUARD].

## 3 Seleccione el número de disco que desee.



- Si selecciona [TODO], se crearán todos los discos de la lista.
- Para previsualizar escenas, seleccione [CHECK].
- La marca  indica que el disco ya está creado.

## 4 Seleccione [SÍ] o [NO].

- [SÍ]: Muestra las miniaturas por grupo.
- [NO]: Muestra las miniaturas por fecha.

## 5 Seleccione [EJECUTAR].

- Los archivos se copian en el disco. Cuando aparezca [HECHO], toque **OK**.
- Si aparece [INSERTAR SIGUIENTE DISCO PULSAR [CANCELAR] PARA ABANDONAR LA CREACIÓN], cambie de disco. Los archivos restantes se copiarán en el segundo disco.
- Para cancelar la copia, seleccione [CANCELAR].

### ■ Para salir de la pantalla

- 1) Seleccione [SALIR].
- 2) Cuando aparezca [¿SALIR?], seleccione [SÍ].

### ■ NOTA

Si se utiliza [CREAR POR LISTA REPR], la fecha/hora de la visualización de información de archivo muestra la fecha de copia del archivo, no la de la grabación real.

### ■ Para duplicar un disco

- Se muestra la fecha de la última creación. (Hasta 20 archivos.)
- 1) En el paso **1**, seleccione [CREAR DUPLICADO].
  - 2) Seleccione la fecha y vaya al paso **5**.

### ■ Para comprobar si el disco DVD se ha creado correctamente

En el paso **1**, seleccione [REPRODUCCIÓN].

## ■ Para reproducir el disco creado con la videocámara

- 1) Conecte la videocámara a la grabadora de DVD.
- 2) Primero encienda la videocámara y luego encienda la grabadora de DVD.
- 3) Seleccione [REPRODUCCIÓN].
- 4) Seleccione la carpeta que desee.
- 5) Seleccione la fecha de creación del disco.
- 6) Seleccione el archivo que desee. Para volver a la pantalla anterior, seleccione ↩.

## ■ Número de discos

El número de discos indica la cantidad de discos DVD que se pueden crear. El intervalo de copia de cada disco se asigna automáticamente y se presupone que todos los archivos deben copiarse a partir del primero de la lista. No es posible cambiar este intervalo de copia.

Ejemplo) El "DVD1" puede contener dos archivos: "JAN.01.2009" y "JAN.15.2009".

DVD1	JAN.01.2009 09:05AM
	JAN.15.2009 09:15AM
DVD2	FEB.01.2009 09:05AM
	FEB.08.2009 09:15AM

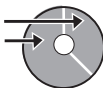

## ■ Título y capítulo del DVD creado

Cada fecha de grabación recibe un título en un DVD creado y cada archivo creado el mismo día recibe un capítulo dentro del título.

Jan.10.2009: se grabaron los archivos 1 y 2.

Archivo 1	Archivo 2
-----------	-----------

Jan.11.2009: se grabaron los archivos 3 y 4.

Archivo 3	Archivo 4
-----------	-----------



Creación de un DVD

Título

Jan.10.2009	Jan.11.2009
-------------	-------------

Archivo 1	Archivo 2	Archivo 3	Archivo 4
-----------	-----------	-----------	-----------

1	2	3	4
---	---	---	---

Capítulo

## Reproducción de extracto

Se puede ver por unos segundos desde la escena inicial de cada vídeo (extracto) en el DVD creado.

Cree un DVD con una grabadora de DVD (CU-VD50 / CU-VD3).

- 1 Inserte el DVD creado en el reproductor.
- 2 En el televisor, seleccione [REPR. DE EXTRACTOS].\*



Se puede visualizar la página anterior o siguiente seleccionando < / >.

\* La pantalla no aparece en videocámara.

- 3 El extracto se reproduce continuamente.

## ■ A la reproducción normal / al menú de índice

- 1) Pulse el botón del menú superior en el mando a distancia del dispositivo de DVD durante la reproducción resumida.
- 2) Seleccione la opción que desee.

### NOTA

- El menú "Reproducción de extractos" no está disponible cuando el DVD ha sido grabado mediante el software MediaBrowser.
- En algunos casos, partes del vídeo que no son del comienzo son reproducidos.
- Algunos vídeos no podrán reproducirse del todo.

# Copia de archivos (continuación)

## Creación de un DVD mediante un PC

Es posible copiar los datos de la videocámara y crear un DVD utilizando un PC.

### 1 Instalación de software en el PC

#### Requisitos del sistema

#### Windows Vista

Sistema operativo: Windows Vista®  
Home Basic (SP1)  
Home Premium (SP1)  
(32 bits, preinstalados)

CPU: Cualquiera de las siguientes:  
● Intel® Pentium® 4, 1,6 GHz o superior  
● Intel® Pentium® M, 1,4 GHz o superior  
● Intel® Core™ Duo, 1,5 GHz o superior

RAM: 1 GB como mínimo

#### Windows XP

Sistema operativo: Windows® XP  
Home Edition (SP2/SP3)  
Professional (SP2/SP3)  
(preinstalado)

CPU: Cualquiera de las siguientes:  
● Intel® Pentium® 4, 1,6 GHz o superior  
● Intel® Pentium® M, 1,4 GHz o superior  
● Intel® Core™ Duo, 1,5 GHz o superior

RAM: 512 MB como mínimo

### ■ Para comprobar las especificaciones del PC

Haga clic con el botón secundario del ratón en [Equipo] (o [Mi PC]) en el menú [Inicio] y seleccione [Propiedades].

#### NOTA

- Asegúrese de que el PC tenga una unidad de DVD grabable.
- Si el sistema no cumple los requisitos, se recomienda copiar los archivos con la grabadora de DVD. (→ pág. 44)
- Usuarios de Macintosh pueden utilizar el software incluido con dicho Macintosh (iMovie '08, iPhoto) para copiar archivos a la computadora.

### Preparativos:

Inserte el CD-ROM suministrado en el PC. En Windows Vista aparece el cuadro de diálogo de reproducción automática.

### 1 Haga clic en [Easy Installation].



Siga las instrucciones que aparecen en pantalla.

### 2 Haga clic en [Siguiente].

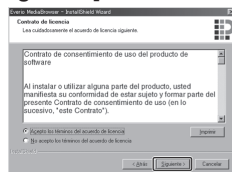

### 3 Haga clic en [Finalizar].

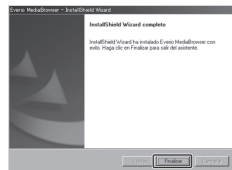

Se crea un icono de Everio MediaBrowser en el escritorio.



### ■ Para ver la guía de instrucciones de Everio MediaBrowser

- 1) Haga doble clic en el ícono de Everio MediaBrowser.
- 2) Haga clic en [Ayuda], y clic en [Ayuda de MediaBrowser].





## 2 Copia de seguridad en un PC

### Preparativos:

- Instale el software en el PC.
- Asegúrese de que dispone de suficiente espacio libre en el disco duro del PC.
- Cierre la pantalla LCD para apagar la videocámara.

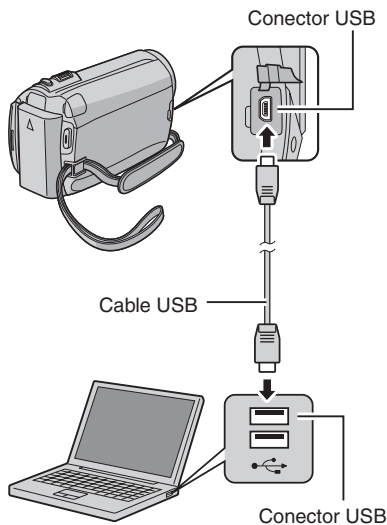

1 Abra la pantalla LCD para encender la videocámara.

2 Seleccione [HACER COPIA DE SEGURIDAD].



El programa Everio MediaBrowser se inicia en el PC.



3 Haga clic en [Todo el volumen en la videocámara] y en [Proximo].



4 Haga clic en [Comienzo].



Se inicia la copia de seguridad.

### ■ Para desconectar la videocámara del PC

- 1) Haga clic con el botón secundario del ratón en el icono (Quitar hardware con seguridad) en la barra de tareas y seleccione [Extracción segura de Dispositivo de almacenamiento masivo USB].
- 2) Siga las instrucciones en pantalla y asegúrese de que el dispositivo se pueda quitar de forma segura.
- 3) Desconecte el cable USB y cierre la pantalla LCD.

### ■ NOTA

Se tardará un tiempo en realizar una copia de seguridad de muchos vídeos.

# Copia de archivos (continuación)

## 4 Creación de listas personalizadas para organizar los archivos

Puede elaborar una lista personalizada de ciertos temas (por ejemplo, viajes, certámenes deportivos) e incluir los archivos relacionados con estos temas en la lista personalizada.

### Preparativos:

Realice una copia de seguridad en el PC.

## 1 Haga doble clic en el icono y abra el calendario.



## 2 Seleccione [Solo filmes].



## 3 Haga clic en [+].



## 4 Escriba el nombre de la nueva lista personalizada y haga clic en [Aceptar].

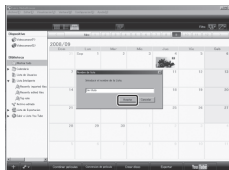

## 5 Haga doble clic en la fecha de grabación.

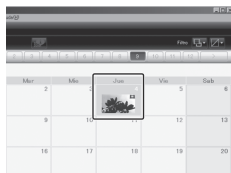

Se muestran los archivos grabados en esa fecha.

## 6 Arrastre y suelte los archivos en la lista personalizada.

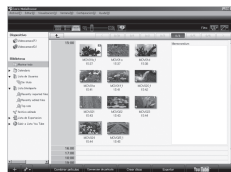

Para agregar más archivos a la lista personalizada, repita los pasos 5 y 6.

## ❶ Copia de archivos en DVD

### Preparativos:

Utilice un disco DVD grabable. (Se recomienda utilizar un disco DVD-R.)

- 1 Seleccione la lista personalizada y haga clic en [Crear disco].



- 2 Haga clic en [Selecciona los archivos individualmente] y haga clic en [Proximo].

Para añadir todos los archivos en discos DVD, haga clic en [Seleccionar todos los archivos visualizados] y vaya al paso 4.

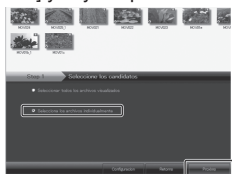

- 3 Arrastre y suelte el archivo en la parte inferior y haga clic en [Proximo].



- 4 Escriba el nombre del disco, seleccione el estilo del menú superior y haga clic en [Proximo].



- 5 Haga clic en [Comienzo].



### NOTA

- Para obtener información detallada sobre el funcionamiento de Everio MediaBrowser, haga clic en [Ayuda] y consulte [Ayuda de MediaBrowser].
- Adobe® Reader® debe estar instalado para poder leer [Ayuda de MediaBrowser]. Adobe® Reader® puede cargarse desde el sitio web de Adobe: <http://www.adobe.com>
- Para obtener ayuda sobre el funcionamiento del software, consulte la información de soporte. (p. 52)

# Copia de archivos (continuación)

## Estructura de carpetas y extensiones

Soporte de grabación

X = número

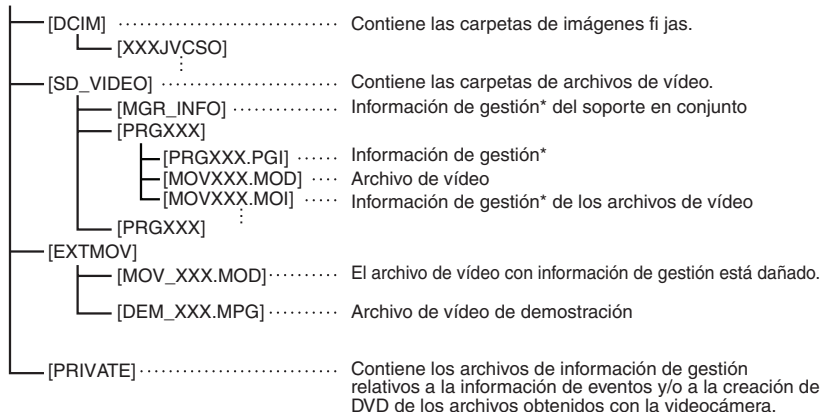

\* Información como la fecha y la hora de grabación, grabada con el archivo de vídeo.

## Información de asistencia al cliente

El uso de este software está autorizado de acuerdo con las condiciones de la licencia de software.

### JVC

Cuando se ponga en contacto con la oficina o agencia JVC más cercana de su país (consulte la Red de servicios internacionales JVC en <http://www.jvc-victor.co.jp/english/worldmap/index-e.html>) para hacer consultas sobre este software, tenga a mano la siguiente información.

- Nombre del producto, modelo, problema, mensaje de error
- PC (fabricante, modelo (sobremesa/portátil), CPU, sistema operativo, memoria (MB), espacio disponible en el disco duro (GB))

Tenga en cuenta que puede tardar un poco responder a sus preguntas según cuál sea el asunto.

JVC no puede responder a preguntas relativas al funcionamiento básico del PC o a las especificaciones o el rendimiento del sistema operativo, otras aplicaciones o controladores.

### Pixela

Región	Idioma	Nº de teléfono
EE.UU. y Canadá	Inglés	+1-800-458-4029 (gratuito)
Europa (Reino Unido, Alemania, Francia y España)	Inglés/alemán/francés/español	+800-1532-4865 (gratuito)
Otros países de Europa	Inglés/alemán/francés/español/italiano/holandés	+44-1489-564-764
Asia (Filipinas)	Inglés	+63-2-438-0090
China	Chino	+86-21-5385-3786

**Página web:** <http://www.pixela.co.jp/oem/jvc/mediabrowser/e/>

Consulte en nuestro sitio web la información y las descargas más recientes.

## Copia de archivos en una grabadora de vídeo/DVD

### Preparativos:

- Cree una lista de reproducción.
- Ajuste [CAMBIAR E/S ANALG] en [SALIDA]. (p. 63)
- Apague todas las unidades.

### ■ Para realizar la conexión con los conectores AV (copia analógica)

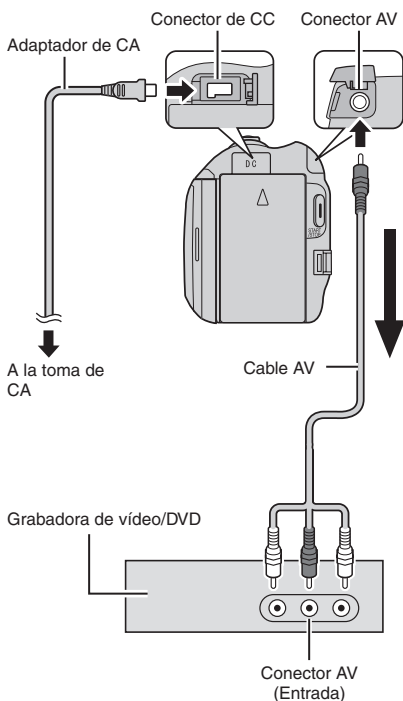

**1** Abra la pantalla LCD para encender la videocámara.

**2** Ajuste la grabadora de vídeo/DVD en el modo de entrada AUX.

Asegúrese de que las imágenes de la videocámara se hayan introducido correctamente en la grabadora de vídeo/DVD.

**3** Reproduzca las listas de reproducción en la videocámara.

- 1) Toque **MENU**.
- 2) Seleccione [REPROD. COPIA].
- 3) Seleccione la lista de reproducción que desee.
- 4) Seleccione [SÍ]. (Aparece una pantalla negra durante 5 segundos en la primera y en la última escena.)

**4** En el punto donde desee iniciar la copia, inicie la grabación en la grabadora de vídeo/DVD.

Consulte el manual de instrucciones de la grabadora de vídeo/DVD.

### ■ Para detener la copia

Detenga la grabación en la grabadora de vídeo/DVD.

### ■ Para ocultar la fecha o los iconos de la pantalla

Cambie los ajustes de [VER EN TV]. (p. 63)

### Cambio de modo de indicación en la pantalla LCD

Cada vez que se toca **DISPLAY**, las indicaciones de la pantalla LCD cambian del siguiente modo:

En modo de grabación:

Todas las indicaciones/Indicaciones de las funciones seleccionadas

En modo de reproducción:

Todas las indicaciones/Sólo la fecha y la hora/Sin indicaciones

# Copia de archivos (continuación)

## Copia de archivos desde un reproductor de vídeo/DVD

### Preparativos:

- Ajuste [CAMBIAR E/S ANALG] en [ENTRADA]. (p. 63)
- Apague todas las unidades.

### ■ Para realizar la conexión con los conectores AV (copia analógica)

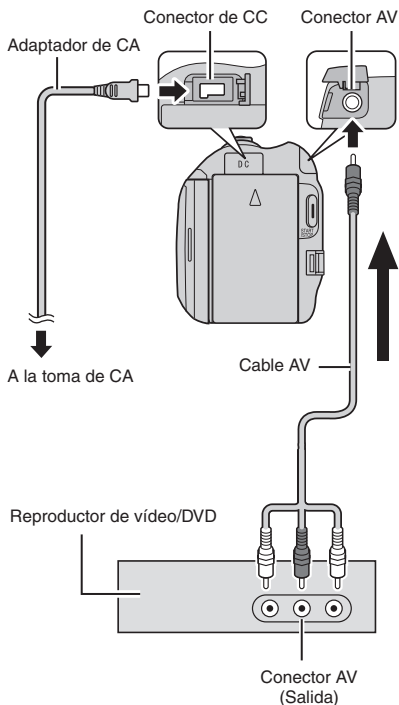

- 1 Abra la pantalla LCD para encender la videocámara.
- 2 Inicie la reproducción en el reproductor de vídeo/DVD.
- 3 Pulse **START/STOP** en la videocámara en la escena donde desee iniciar la grabación.

- ### ■ Para detener la grabación
- Pulse **START/STOP** de nuevo.

### NOTA

- Si aparece [CONTENIDO PROTEGIDO CONTRA COPIA], significa que el archivo está protegido y no puede grabarse.
- Si los vídeos que desea grabar contienen los dos tamaños de pantalla (16:9 y 4:3), la grabación se detiene en cuanto cambia la relación de aspecto. Para grabar estos vídeos deberá ejecutar la operación de grabación cada vez que cambie el tamaño.

# Utilización con un reproductor multimedia portátil

## Activación del modo de exportación

Los vídeos grabados en el modo de exportación se pueden transferir fácilmente a iTunes®. Todos los archivos con el ajuste de exportación activado se transferirán al PC. Para obtener más información sobre como realizar la transferencia, consulte la guía de funcionamiento de MediaBrowser que aparece en el CD-ROM.

### Preparativos:

- Seleccione el modo .
- Seleccione el modo de grabación.

Pulse **EXPORT** dos veces.



EXPORT



- **Para desactivar el modo de exportación**  
Pulse **EXPORT** dos veces.

## Cambio del ajuste de exportación

Los vídeos grabados se pueden asignar al ajuste de exportación.

### Preparativos:

- Seleccione el modo .
- Seleccione el modo de reproducción.

**1** Pulse **EXPORT**.



EXPORT

**2** Seleccione el archivo y elija **[LIB.]**.



- Para comprobar el contenido del archivo, seleccione **[CHECK]**.

**3** Seleccione **[SALIR]**.

- **Para cancelar el ajuste de exportación**  
Seleccione el archivo y elija **[LIB.]** de nuevo.
- **Para salir de la pantalla**
  - 1) Seleccione **[SALIR]**.
  - 2) Seleccione **[SÍ]**.
- **Para confirmar el ajuste de exportación**  
Pulse **EXPORT** en la pantalla de índice.

# Utilización con un reproductor multimedia portátil (continuación)

## Transferencia de los archivos al PC

### Preparativos:

- Instalar iTunes® en un PC.  
<http://www.apple.com/itunes/>

**1** Conecte la videocámara al PC con el cable USB.

**2** Seleccione [INSCR. EN LIBRARY].



Todos los archivos con el ajuste de exportación activado se transferirán al PC.

- **Si no puede exportar el archivo a iTunes®**  
Consulte “Q&A”, “Información más reciente”, “Información de descarga”, etc., en [Clic para Última Info de Producto] en la ayuda del software Everio MediaBrowser suministrado.



## Activación del modo de carga

Tras la grabación se puede cargar el archivo rápidamente a sitios Web (YouTube™) creados para compartir vídeos.

### Preparativos:

- Seleccione el modo .
- Seleccione el modo de grabación.

### Pulse **UPLOAD** dos veces.

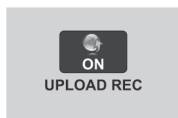

Si graba un archivo con el modo de carga activado, la grabación se detiene automáticamente 10 minutos después de su inicio.

El tiempo restante se muestra en la pantalla LCD.

### NOTA

El modo de carga se desactiva cada vez que termina la grabación.

## Carga del recorte

Puede seleccionar la parte que desee de un vídeo y guardarla como un nuevo archivo de vídeo listo para ser cargado.

### Preparativos:

- Seleccione el modo .
- Seleccione el modo de reproducción.

### 1 Toque **MENU**.

### 2 Seleccione **[CARGAR PARÁMETROS]**.

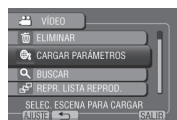

### 3 Seleccione el archivo que desee.



### 4 Seleccione **[AJUSTE]** en el punto inicial.



### 5 Seleccione **[AJUSTE]** en el punto final.



- La duración entre el punto inicial y el punto final no puede ser superior a los 10 minutos.
- Para cancelar el ajuste del punto inicial, seleccione **[CANCEL]**.

# Carga de archivos a sitios Web (continuación)

## 6 Seleccione [CAPT. ARCHIVO RECOR.].



Para ajustar de nuevo el punto inicial/final, seleccione [REDEFINIR ÁREA].

## 7 Seleccione [SÍ].

Una vez terminada la copia, el archivo copiado se añade a la pantalla de índice.

### ■ Para salir de la pantalla

Seleccione [SALIR].

## Carga de archivos

Para obtener más información sobre cómo cargar archivos, consulte la guía de funcionamiento de MediaBrowser que aparece en el CD-ROM.

## 1 Conecte la videocámara al PC con el cable USB.

## 2 Seleccione [CARGAR].



### ■ Si no puede cargar el archivo en YouTube®

- Necesita tener una cuenta en YouTube™ para cargar archivos en YouTube™. Cree su cuenta.
- Consulte “Q&A”, “Información más reciente”, “Información de descarga”, etc., en [Clic para Última Info de Producto] en la ayuda del software Everio MediaBrowser suministrado.

# Cambio de las configuraciones de menús

1 Toque MENU.

2 Seleccione el menú que desee.



3 Seleccione el ajuste que desee.



























■ Para volver a la pantalla anterior  
Seleccione ↶.

■ Para salir de la pantalla  
Seleccione [SALIR].







Modo	Menús	Ajustes: [ ] = Preajuste de fábrica
	<b>M AJUSTE MANUAL</b>	Vea la página 28. (Sólo en el modo de grabación manual)
	<b>ILUMINACIÓN</b>	Vea la página 22.
	<b>REGISTRAR EVENTO</b>	Vea la página 23.
	<b>TEMPORIZ.</b> La grabación empieza cuando ha transcurrido el tiempo establecido después de haber pulsado <b>SNAPSHOT</b> .	<b>[OFF] / 2S / 10S</b> <b>NOTA</b> <ul style="list-style-type: none"> <li>● Puede confirmar la cuenta atrás en la pantalla de la videocámara.</li> <li>● Se recomienda colocar la videocámara en un trípode y utilizar esta función para evitar vibraciones después de pulsar <b>SNAPSHOT</b>.</li> </ul>
	<b>MODO DE CAPTURA</b> Graba imágenes fijas continuamente mientras se mantiene pulsado <b>SNAPSHOT</b> .	<b>[GRABAR UNA CAPTURA]:</b> Graba una imagen fija a la vez. <b>TOMA CONTINUA:</b> Graba imágenes fijas continuamente mientras se mantiene pulsado <b>SNAPSHOT</b> . <b>NOTA</b> <ul style="list-style-type: none"> <li>● El intervalo de grabación entre una imagen fija y otra es aproximadamente de 0,3 segundos.</li> <li>● Es posible que la toma continua no funcione correctamente según el soporte de grabación utilizado.</li> <li>● La velocidad de la toma continua disminuirá si esta función se utiliza reiteradamente.</li> </ul>









# Cambio de las configuraciones de menús (continuación)

Modo	Menús	Ajustes: [ ] = Preajuste de fábrica
	 <b>CALIDAD DE VÍDEO</b> Ajusta la calidad de vídeo.	[ULTRAFINA] / FINA/ NORMAL / ECONÓMICA
	 <b>CALIDAD DE IMAGEN</b> Ajusta la calidad de imagen.	[FINA] / ESTÁNDAR
	 <b>ZOOM</b> Ajusta el alcance máximo del zoom.	<b>35X/ÓPTICA / 40X/DYNAMIC* / [80X/DIGITAL] / 800X/DIGITAL</b>  * Zoom dinámico La combinación de la tecnología de zoom óptico y digital ofrece un porcentaje de zoom más elevado que el zoom óptico sin reducir la calidad. <b>NOTA</b> El zoom óptico se utiliza hasta [35X/ÓPTICA]. El zoom digital se utiliza a partir de un valor superior a [35X/ÓPTICA] y hasta el porcentaje de zoom seleccionado.
	 <b>DIS</b> Compensa el temblor de la mano.	<b>OFF:</b> Desactiva la función. <b>[ON]:</b> Activa la función.  <b>NOTA</b> <ul style="list-style-type: none"> <li>• Puede resultar imposible efectuar una estabilización completa si el temblor de la mano es excesivo o las condiciones de filmación no lo permiten.</li> <li>• Desactive este modo cuando utilice un trípode para grabar.</li> </ul>
	 <b>GANANCIA</b> El sujeto aparece más claro automáticamente cuando la grabación se realiza en lugares oscuros. Sin embargo, los colores adquieren una tonalidad general grisácea.	<b>OFF:</b> Desactiva la función. <b>AGC:</b> Aclara la escena electrónicamente en un lugar oscuro. <b>[AUTO]*:</b> Aclara automáticamente la escena cuando el entorno es oscuro. (La aclara más que [AGC]. El movimiento de un sujeto puede parecer poco natural si se graba en determinadas condiciones.) * Sólo modo 
	 <b>SELECC. REL. ASPECTO</b> Selecciona la relación de aspecto de los vídeos.	<b>[16:9]:</b> Graba vídeos a tamaño 16:9. <b>4:3:</b> Graba vídeos a tamaño 4:3.  <b>NOTA</b> <ul style="list-style-type: none"> <li>• Si la opción [CALIDAD DE VÍDEO] está ajustada en [ECONÓMICA], no podrá grabar a tamaño 16:9.</li> <li>• Si desea copiar los archivos grabados en discos DVD, se recomienda no mezclar vídeos de tamaño 16:9 y vídeos de tamaño 4:3.</li> </ul>
	 <b>SIN VIENTO</b> Reduce el ruido provocado por el viento.	<b>[OFF]:</b> Desactiva la función. <b>ON:</b> Activa la función.







Menús	Ajustes: [ ] = Preajuste de fábrica
 <b>CONFIG. PANTALLA</b>	Seleccione [CONFIG. PANTALLA] y luego seleccione los submenús.
 <b>LANGUAGE</b> Ajusta el idioma que se muestra en pantalla.	<b>[ENGLISH]</b> Vea la página 17.
 <b>AJUS.RELOJ</b> Ajusta la hora.	Vea la página 16.
 <b>ESTILO INDIC. FECHA</b> Ajusta el formato de visualización de la fecha y la hora.	<b>ESTILO DE FECHA:</b> <b>[month.day.year] / year.month.day / day.month.year</b> <b>HORA:</b> <b>24h / [12h]</b>
 <b>BRILLO DEL MONITOR</b> Ajusta el brillo de la pantalla LCD.	Ajusta el brillo de la pantalla mediante el sensor táctil.
 <b>LUZ DE FONDO MONITOR</b> Permite ajustar el brillo de la retroiluminación de la pantalla.	<b>MÁS BRILLO:</b> Aclara la retroiluminación de la pantalla independientemente de las condiciones del entorno. <b>ESTÁNDAR:</b> Seleccione esta opción para consumir menos batería. <b>[AUTO]:</b> El brillo se ajustará de forma automática en [MÁS BRILLO] cuando utilice la cámara en exteriores y en [ESTÁNDAR] cuando la utilice en interiores (con la batería).
 <b>CONFIG. BÁSICA</b>	Seleccione [CONFIG. BÁSICA] y luego seleccione los submenús.
 <b>MODO DEMO</b> Describe las funciones especiales de la videocámara cuando no se realiza ninguna operación durante 3 minutos durante el modo de grabación.	<b>OFF:</b> Desactiva la función. <b>[ON]:</b> Activa la función. <b>NOTA</b> <ul style="list-style-type: none"> <li>● La demostración únicamente funciona cuando el adaptador de CA está conectado, no con la batería.</li> <li>● Si hay una tarjeta microSD insertada en la videocámara, la demostración no se ejecutará aunque este modo esté ajustado en [ON].</li> </ul>
 <b>DESCONEXIÓN AUTOM.</b> Si no se realiza ninguna operación durante 5 minutos cuando la videocámara está encendida, ésta se apaga automáticamente para ahorrar energía.	<b>OFF:</b> Desactiva la función. <b>[ON]:</b> Activa la función. Para volver a encender la videocámara cuando ésta se utiliza con la batería, cierre la pantalla LCD y vuélvala a abrir. Cuando utilice la cámara con el adaptador de CA, realice cualquier operación, como utilizar el zoom.
 <b>SONIDO FUNCIONAM.</b> Activa o desactiva el sonido de funcionamiento.	<b>OFF:</b> Desactiva el sonido de funcionamiento. <b>[ON]:</b> La melodía suena cuando se realizan operaciones.

# Cambio de las configuraciones de menús (continuación)

Menús	Ajustes: [ ] = Preajuste de fábrica
 <b>BOTÓN GRABAR</b> Activa el botón de grabación [REC] en la pantalla LCD.	<b>OFF:</b> Desactiva la función. <b>[ON]:</b> Activa la función.
 <b>REINICIO RÁPIDO</b> Permite que la videocámara se inicie rápidamente al apagarla y volver a encenderla en 5 minutos cerrando y abriendo la pantalla LCD.	<b>OFF:</b> Desactiva la función. <b>[ON]:</b> Si la pantalla LCD se vuelve a abrir antes de que transcurran 5 minutos, la videocámara se inicia rápidamente. El consumo de alimentación necesario para el periodo de 5 minutos posterior al cierre de la pantalla LCD es aproximadamente un 1/3 del que se necesita durante la grabación. De este modo podrá ahorrar más energía que si deja la cámara encendida.
 <b>SENSOR DE GRAVEDAD</b> Evita que se produzcan daños en la unidad de disco duro apagando automáticamente la videocámara cuando detecta que ésta ha sufrido una caída.	<b>OFF:</b> Desactiva la función. <b>[ON]:</b> Activa la función. Para encender la videocámara cuando se ha activado la detección de caída, cierre la pantalla LCD y vuélvala a abrir. <b>NOTA</b> <ul style="list-style-type: none"><li>● El disco duro integrado de la videocámara puede que no sea protegido aunque la configuración esté en [ON].</li><li>● Si la grabación/reproducción parase así la cámara no se haya caído, ajuste la configuración en [OFF] o ajuste [SOPORTE GRAB. VÍDEO] en [SD]. (→ p. 64)</li></ul>
 <b>MANDO A DISTANCIA</b> Activa o desactiva la recepción de la señal de funcionamiento desde el mando a distancia.	<b>OFF:</b> No recibe la señal del mando a distancia. <b>[ON]:</b> Habilita el funcionamiento con el mando a distancia.
 <b>ACTUALIZAR</b> Actualiza y mejora el software del sistema.	<b>SÍ:</b> Realiza esta función. <b>[NO]:</b> Cancela esta función. <b>NOTA</b> La información acerca de cómo obtener la actualización del sistema estará a disposición en el sitio web de JVC.
 <b>CONFIG. DE FÁBRICA</b> Recupera todos los ajustes predeterminados de la videocámara.	<b>SÍ:</b> Realiza esta función. <b>[NO]:</b> Regresa a la pantalla de menú sin restablecer los ajustes.

Menús	Ajustes: [ ] = Preajuste de fábrica
 <b>CONFIG. CONEXIÓN</b>	Seleccione [CONFIG. CONEXIÓN] y luego seleccione los submenús.
 <b>VER EN TV</b> Muestra en un televisor la visualización en pantalla de la videocámara.	<b>[OFF]:</b> No se muestra en el televisor. <b>[ON]:</b> Se muestra en el televisor.
 <b>SALIDA DE VÍDEO</b> Ajusta el aspecto (16:9/4:3) en la pantalla del televisor conectado cuando se emiten vídeos desde el conector AV.	<b>4:3 / [16:9]</b>
 <b>SALIDA HDMI</b> Ajusta la definición del vídeo emitido por el miniconector HDMI.	<b>AUTO 1:</b> El vídeo se emite en 480i, 480p, 1080i o 1080p. <b>AUTO 2:</b> El vídeo se emite en 480i, 480p o 1080i. <b>[480p]:</b> El vídeo se emite en 480i o 480p. <b>NOTA</b> Cuando la cámara se encuentra en el modo de grabación, el miniconector HDMI emite una señal 480i o 480p independientemente del ajuste activado en los siguientes casos: - El modo  está seleccionado. - El modo  está seleccionado y [SELECC. REL. ASPECTO] está ajustado en [4:3].
 <b>CONTROL HDMI</b> Selecciona si se utilizan las operaciones de conexión con el televisor al conectar éste mediante el miniconector HDMI.	<b>[OFF]:</b> Desactiva las operaciones de conexión. <b>[ON]:</b> Activa las operaciones de conexión.
 <b>CAMBIAR E/S ANALG</b> Conmuta la entrada y la salida del conector AV de la videocámara.	<b>[SALIDA]:</b> Conmuta a salida. <b>ENTRADA:</b> Conmuta a entrada. El indicador  se enciende en la pantalla LCD.

# Cambio de las configuraciones de menús (continuación)

Menús	Ajustes: [ ] = Preajuste de fábrica
 <b>CONFIG. MEDIOS</b>	Seleccione [CONFIG. MEDIOS] y luego seleccione los submenús.
 <b>SOPORTE GRAB. IMAGEN</b> Ajusta el soporte de grabación para las imágenes fijas.	[HDD] / SD
 <b>SOPORTE GRAB. VÍDEO</b> Ajusta el soporte de grabación para vídeo.	[HDD] / SD
 <b>FORMATEAR HDD</b> Se garantiza que la velocidad y el funcionamiento serán estables al acceder a la unidad de disco duro.	<p>[ARCHIVO]: Inicializa todos los archivos de la unidad de disco duro.</p> <p><b>ARCHIVO Y N° GESTIÓN:</b>                      Inicializa todos los archivos y números de gestión de la unidad de disco duro.</p> <p><b>NOTA</b></p> <ul style="list-style-type: none"> <li>● Tenga en cuenta que, durante el proceso de formateo, todos los archivos y datos, incluidos los archivos protegidos, se borrarán.</li> </ul>
 <b>FORMATEAR TARJETA SD</b> Antes de utilizar una tarjeta microSD nueva con esta videocámara, es preciso formatearla. De este modo, se garantiza también que la velocidad y el funcionamiento serán estables al acceder a la tarjeta microSD.	<p>[ARCHIVO]: Inicializa todos los archivos de la tarjeta microSD.</p> <p><b>ARCHIVO Y N° GESTIÓN:</b>                      Inicializa todos los archivos y números de gestión de la tarjeta microSD.</p> <p><b>NOTA</b></p> <ul style="list-style-type: none"> <li>● Tenga en cuenta que, durante el proceso de formateo, todos los archivos y datos, incluidos los archivos protegidos, se borrarán.</li> </ul>
 <b>ELIM. DATOS EN HDD</b> Cuando vaya a desechar la videocámara, realice esta acción para evitar una recuperación de datos del disco duro.	<p><b>SÍ:</b> Realiza esta función. Seleccione [ACEPTAR] cuando haya terminado.</p> <p><b>[NO]:</b> Cancela esta función.</p>



# Solución de problemas

Antes de solicitar asistencia técnica, consulte la siguiente tabla. Si las soluciones indicadas en la tabla no ayudan a solucionar el problema, póngase en contacto con el distribuidor JVC o servicio técnico JVC más cercano para obtener ayuda.

También puede consultar el apartado de preguntas más frecuentes de productos nuevos en el sitio web de JVC.

## Los siguientes fenómenos no son fallos de funcionamiento.

- La videocámara se calienta cuando se utiliza de forma prolongada.
- La batería se calienta durante la carga.
- Cuando se reproduce un vídeo, la imagen se detiene momentáneamente o el sonido se interrumpe en las uniones entre escenas.
- La pantalla LCD se muestra roja o negra momentáneamente cuando se graba la luz solar.
- Aparecen puntos negros, rojos, verdes o azules en la pantalla LCD.  
(La pantalla LCD tiene un porcentaje de píxeles efectivos del 99,99%, pero puede que un 0,01% o menos no lo sean.)

	Problema	Acción
Alimentación	No hay alimentación.	<ul style="list-style-type: none"> <li>● Conecte bien el adaptador de CA.</li> <li>● Recargue la batería.</li> </ul>
	Cuando aparece el mensaje de baja temperatura, la videocámara se apaga cuando aumenta su temperatura.	<ul style="list-style-type: none"> <li>● Cuando la videocámara se calienta después de pasar cierto tiempo en frío, ésta puede apagarse automáticamente para comprobar si funciona correctamente. Para utilizar la cámara, vuelva a encenderla.</li> </ul>
	La alimentación se ha desconectado por accidente.	<ul style="list-style-type: none"> <li>● Si conecta la unidad a un televisor compatible con HDMI-CEC con un cable HDMI (opcional) y desconecta la alimentación del televisor, la alimentación de la videocámara también se desconecta. Si no utiliza HDMI-CEC, ajuste [CONTROL HDMI] en [OFF].</li> </ul>
Visualización	El indicador de batería restante no es correcto.	<ul style="list-style-type: none"> <li>● Cargue la batería por completo, descárguela totalmente y vuelva a cargarla.</li> <li>● Si la videocámara se utiliza durante un periodo de tiempo prolongado en condiciones de temperatura alta o baja, o si la batería se carga con mucha frecuencia, puede que no se muestre correctamente la cantidad de batería restante.</li> </ul>
	Es difícil ver la imagen de la pantalla LCD.	<ul style="list-style-type: none"> <li>● Puede que sea difícil ver la imagen de la pantalla LCD si la cámara se utiliza en lugares muy iluminados, como, por ejemplo, bajo la luz solar directa.</li> </ul>

# Solución de problemas (continuación)

Problema	Acción
<b>La grabación no puede realizarse.</b>	<ul style="list-style-type: none"> <li>● Deslice el interruptor de modo para seleccionar el modo deseado (👤 o 📹).</li> </ul>
<b>La grabación se detiene.</b>	<ul style="list-style-type: none"> <li>● Si la temperatura de la videocámara sube, el indicador REC parpadea en la pantalla LCD y la grabación se detiene automáticamente para proteger el disco duro. Apague la videocámara, espere unos instantes y reanude la grabación.</li> <li>● Aléjese de lugares en los que la videocámara pueda estar expuesta a vibraciones o ruidos excesivos (por ejemplo, una sala de conciertos).</li> <li>● Puede producirse un fallo de funcionamiento en el disco duro de la videocámara. En tal caso, realice la grabación en una tarjeta microSD.</li> <li>● Inserte una tarjeta microSD de venta en comercios, y ajuste [SOPORTE GRAB. VIDEO] y [SOPORTE GRAB. IMAGEN] en [SD].</li> <li>● La grabación se detiene automáticamente tras 12 horas de grabación continua.</li> </ul>
<b>El sujeto grabado es demasiado oscuro.</b>	<ul style="list-style-type: none"> <li>● Utilice la compensación de contraluz.</li> <li>● Ajuste [GANANCIA] en [AGC] o [AUTO].</li> <li>● Utilice [NOCHE] en la selección de escena.</li> <li>● Establezca el brillo en valores [+] positivos.</li> </ul>
<b>El sujeto grabado es demasiado claro.</b>	<ul style="list-style-type: none"> <li>● Ajuste la compensación de contraluz a [OFF] si se está utilizando.</li> <li>● Establezca el brillo en valores [-] negativos.</li> </ul>
<b>El zoom digital no funciona.</b>	<ul style="list-style-type: none"> <li>● Cambie [ZOOM] a [80X/DIGITAL] o [800X/DIGITAL].</li> <li>● El zoom digital no está disponible en el modo de grabación de imágenes fijas.</li> </ul>
<b>El enfoque no se ajusta automáticamente.</b>	<ul style="list-style-type: none"> <li>● Limpie el objetivo con un paño de limpieza.</li> <li>● Si está grabando en un lugar oscuro o un sujeto que no ofrece ningún contraste entre las partes oscuras y las claras, ajuste el enfoque de forma manual.</li> </ul>
<b>El color tiene un aspecto extraño (demasiado azul, demasiado rojo, etc.).</b>	<ul style="list-style-type: none"> <li>● Ajuste [WB] en [AJUSTE MANUAL] en consonancia con el origen de luz.</li> <li>● Seleccione [BB MANUAL] en [WB] mientras sujeta una hoja de papel blanco frente a la videocámara de forma que ocupe toda la pantalla. Toque continuamente <b>OK</b> hasta que el indicador  aparezca.</li> </ul>
<b>El balance de blancos no puede activarse.</b>	<ul style="list-style-type: none"> <li>● No se puede utilizar si se han seleccionado los efectos [SEPIA] o [MONOCROMO].</li> <li>● No utilice [ATARDECER] en la selección de escena.</li> </ul>
<b>La velocidad de toma continua es lenta.</b>	<ul style="list-style-type: none"> <li>● La velocidad de toma continua disminuye después de realizar varias tomas seguidas.</li> <li>● La velocidad de toma continua puede disminuir al utilizar un determinado soporte de grabación o en ciertas condiciones de grabación.</li> </ul>
<b>Una banda de luz brillante aparece en la pantalla LCD.</b>	<ul style="list-style-type: none"> <li>● Esto ocurre cuando una fuente de luz brillante está cerca de la videocámara. Esto no es un fallo de funcionamiento. Aparte la videocámara de la fuente de luz.</li> </ul>

	Problema	Acción
Reproducir	El vídeo o el sonido se interrumpe.	<ul style="list-style-type: none"> <li>● A veces la reproducción se interrumpe en el cambio de una escena a otra. Esto no es un fallo de funcionamiento.</li> </ul>
	No se encuentra un vídeo grabado.	<ul style="list-style-type: none"> <li>● Seleccione [REPR. ARCHIVO MPG] y busque el vídeo en la pantalla de índice. (Los archivos de vídeo con información de gestión dañada se pueden reproducir.)</li> <li>● Cancele las funciones de visualización por grupo y búsqueda por fecha.</li> <li>● Cambie el ajuste en [SOPORTE GRAB. VÍDEO] o [SOPORTE GRAB. IMAGEN]. (No se mostrarán archivos en otros soportes.)</li> </ul>
	Algunas funciones no se pueden utilizar al reproducir un DVD de copia de seguridad mediante un grabadora de DVD conectada a la videocámara.	<ul style="list-style-type: none"> <li>● Las funciones siguientes no se pueden utilizar en un DVD de copia de seguridad. <b>Al reproducir vídeo</b> - Búsqueda de índice por fecha - Efectos especiales durante la reproducción <b>Al reproducir imágenes fijas</b> - Efectos especiales durante la reproducción</li> </ul>
Otros problemas	La videocámara funciona con lentitud al pasar del modo de vídeo al modo de imagen fija y viceversa, o al encenderla o apagarla.	<ul style="list-style-type: none"> <li>● Si la cámara contiene muchos archivos (de vídeo, por ejemplo), tardará bastante tiempo en responder. Es recomendable que copie todos los archivos de la videocámara al ordenador y que, una vez completada esta operación, borre los archivos de la videocámara.</li> </ul>
	La luz no parpadea durante la carga de la batería.	<ul style="list-style-type: none"> <li>● Compruebe la carga restante de la batería. (Si la batería ya está totalmente cargada, la luz no parpadea.)</li> <li>● Si realiza una carga en un entorno con unas condiciones de temperatura elevada o baja, asegúrese de que la batería se esté cargando dentro del intervalo de temperaturas permitido. (Si la batería se está cargando fuera del intervalo de temperaturas permitido, puede que la carga se detenga para protegerla.)</li> </ul>
	El mando a distancia no funciona.	<ul style="list-style-type: none"> <li>● Cambie la batería.</li> <li>● Ajuste [MANDO A DISTANCIA] en [ON].</li> <li>● Es posible que el mando a distancia no funcione en exteriores ni en lugares expuestos a fuentes de luz intensas.</li> </ul>
	Al realizar la conexión con el cable HDMI, la imagen o el sonido no se emiten correctamente en el televisor.	<ul style="list-style-type: none"> <li>● Al realizar la conexión con el cable HDMI, la imagen o el sonido podrían no emitirse correctamente en el televisor según el televisor conectado. En tales casos, realice las siguientes operaciones. 1) Desconecte el cable HDMI y vuelva a conectarlo. 2) Apague la videocámara y vuelva a encenderla.</li> </ul>
	Las funciones HDMI-CEC no funcionan correctamente y el televisor no funciona en conjunción con la videocámara.	<ul style="list-style-type: none"> <li>● Los televisores pueden funcionar de forma distinta en función de las especificaciones, incluso si son compatibles con HDMI-CEC. Por lo tanto, no se puede garantizar que las funciones HDMI-CEC de la videocámara funcionen en combinación con todos los televisores. En tales casos, ajuste [CONTROL HDMI] en [OFF].</li> </ul>

## Solución de problemas (continuación)

	Problema	Acción
Otros problemas	Ha cambiado el idioma en el que se muestra la información de la pantalla.	<ul style="list-style-type: none"><li>● Puede suceder al conectar la videocámara a un televisor con otro idioma ajustado mediante un cable HDMI.</li></ul>
	No se puede cargar el archivo en YouTube™	<ul style="list-style-type: none"><li>● Necesita tener una cuenta en YouTube™ para cargar archivos en YouTube™. Cree su cuenta.</li><li>● Consulte "Q&amp;A", "Información más reciente", "Información de descarga", etc., en [Clic para Última Info de Producto] en la ayuda del software Everio MediaBrowser suministrado.</li></ul>
	No se puede exportar el archivo a iTunes®	<ul style="list-style-type: none"><li>● Consulte "Q&amp;A", "Información más reciente", "Información de descarga", etc., en [Clic para Última Info de Producto] en la ayuda del software Everio MediaBrowser suministrado.</li></ul>

### ■ Si se produce un fallo de funcionamiento en la unidad de disco duro

- ① Ejecute [FORMATEAR HDD]. (Se borrarán todos los datos.)
- ② Si esto tampoco soluciona el problema, póngase en contacto con el servicio de atención al cliente JVC para solicitar su reparación.

### ■ Para reiniciar la videocámara cuando no funciona correctamente

- ① Cierre la pantalla LCD y quite la fuente de alimentación (batería o adaptador de CA) de la videocámara y, a continuación, colóquela de nuevo.
- ② Ejecute [CONFIG. DE FÁBRICA]. (→ p. 62)

# Indicaciones de advertencia

Indicación	Acción
¡AJUSTE FECHA/HORA!	<ul style="list-style-type: none"> <li>● Ajuste el reloj. Si sigue apareciendo el mensaje tras ajustar el reloj, significa que se ha agotado la pila del reloj. Consulte con su distribuidor JVC más próximo.</li> </ul>
ERROR DE COMUNICACIÓN	<ul style="list-style-type: none"> <li>● Asegúrese de utilizar baterías JVC.</li> </ul>
NO SE PUEDE UTILIZAR EN MODO DE VÍDEO	<ul style="list-style-type: none"> <li>● Ajuste [SOPORTE GRAB. VÍDEO] en [HDD].</li> <li>● Reemplace la tarjeta microSD.</li> </ul>
NO FORMATEADO	<ul style="list-style-type: none"> <li>● Seleccione [ACEPTAR] y seleccione [SÍ] para realizar el formateo.</li> </ul>
¡ERROR DE FORMATEO!	<ul style="list-style-type: none"> <li>● Compruebe el procedimiento operativo y vuelva a intentarlo.</li> <li>● Apague la videocámara y vuélvala a encender.</li> </ul>
ERROR ELIMIN. DATOS	
¡ERROR EN HDD!	<ul style="list-style-type: none"> <li>● Realice un formateo. (Se borrarán todos los datos.)</li> <li>● Apague la videocámara y vuélvala a encender.</li> </ul>
¡ERROR EN TARJETA DE MEMORIA!	<ul style="list-style-type: none"> <li>● Realice un formateo. (Se borrarán todos los datos.)</li> <li>● Extraiga la tarjeta microSD y vuelva a insertarla. (No se pueden utilizar tarjetas MultiMediaCard.)</li> <li>● Elimine la suciedad de los terminales de la tarjeta microSD.</li> <li>● Inserte la tarjeta microSD antes de encender la videocámara.</li> <li>● Apague la videocámara y vuélvala a encender.</li> </ul>
NO SE PUEDEN TOMAR MÁS FOTOS DE MOMENTO	<ul style="list-style-type: none"> <li>● Detenga la grabación de vídeo y grabe una imagen fija. (Si se retira o inserta una tarjeta microSD durante la grabación de vídeo, no se podrá grabar ninguna imagen fija.)</li> </ul>
EL SENSOR DE GRAVEDAD SE HA ACTIVADO Y SE HA DESCONECTADO LA ALIMENTACIÓN	<ul style="list-style-type: none"> <li>● Ajuste [SOPORTE GRAB. VÍDEO] en [SD] y luego grabe en una tarjeta microSD.</li> <li>● Apague la videocámara y vuelva a encenderla.</li> <li>● Evite someter la videocámara a vibraciones y golpes.</li> </ul>
GRABACIÓN CANCELADA	
ERROR DE GRABACIÓN	<p><b>Tarjeta microSD:</b></p> <ul style="list-style-type: none"> <li>● Extraiga la tarjeta microSD y vuelva a insertarla. (No se pueden utilizar tarjetas MultiMediaCard.)</li> <li>● Elimine la suciedad de los terminales de la tarjeta microSD.</li> <li>● Inserte la tarjeta microSD antes de encender la videocámara.</li> </ul> <p><b>Unidad de disco duro:</b></p> <ul style="list-style-type: none"> <li>● Evite someter la videocámara a vibraciones o golpes.</li> </ul>
ERROR DE REPRODUCCIÓN	

## Indicaciones de advertencia (continuación)

Indicación	Acción
ARCHIVO GESTIÓN VÍDEO DAÑADO SE DEBE RECUPERAR PARA GRABAR/REPRODUCIR VÍDEO ¿RECUPERAR?	<ul style="list-style-type: none"><li>● Seleccione [ACEPTAR] para restaurarlo.</li></ul>
¡ARCHIVO INCOMPAT.!	<ul style="list-style-type: none"><li>● Utilice archivos grabados con la videocámara. (Es posible que los archivos grabados con otros dispositivos no se puedan reproducir)</li></ul>
ESTE ARCHIVO ESTÁ PROTEGIDO	<ul style="list-style-type: none"><li>● Desactive la función [PROTEGER/CANCELAR] en MENU.</li></ul>
ESPACIO INSUFICIENTE	<ul style="list-style-type: none"><li>● Elimine archivos. Mueva archivos a un PC u otro dispositivo.</li><li>● Reemplace la tarjeta microSD por otra nueva.</li></ul>
Nº DE CARPETAS EXCESIVO	<ul style="list-style-type: none"><li>● Reemplace el destino de la copia de seguridad por otro disco.</li></ul>
EL LÍMITE MÁXIMO DE CARPETAS / ARCHIVOS QUE SE PUEDEN GRABAR HA SIDO ALCANZADO	<ul style="list-style-type: none"><li>● Mueva archivos o carpetas a un PC u otro dispositivo y luego formatee la unidad de disco duro de la videocámara o la tarjeta microSD.</li><li>● Seleccione [ARCHIVO Y Nº GESTIÓN] en [FORMATEAR HDD] o [FORMATEAR TARJETA SD].</li></ul>
LÍMITE CANTIDAD ESCENAS EXCEDIDO	
LA CANTIDAD LISTA REPR. SUPERA EL LÍMITE	<ul style="list-style-type: none"><li>● A la hora de crear un DVD, reduzca el número de listas de reproducción que vaya a guardar.</li><li>● Reduzca el número de archivos de la lista de reproducción a 99 o menos.</li></ul>
NO HAY ESCENAS REGISTRADAS EN LISTA DE REPRODUCCIÓN PUEDE QUE NO SE REPRODUZCAN ALGUNAS ESCENAS	<ul style="list-style-type: none"><li>● Elimine la lista de reproducción y cree una nueva.</li></ul>
DESCONECTADO O DISPOSITIVO USB NO COMPATIBLE	<ul style="list-style-type: none"><li>● Encienda el dispositivo USB conectado.</li><li>● Conecte el adaptador de CA a la grabadora de DVD.</li></ul>

Indicación	Acción
<b>SE HA UTILIZADO DISCO DVD-R</b>	<ul style="list-style-type: none"> <li>● Reemplace el disco de la grabadora de DVD por otro disco.</li> </ul>
<b>FALLO EN INICIALIZACIÓN</b>	<ul style="list-style-type: none"> <li>● Reemplace el disco de la grabadora de DVD por otro disco.</li> </ul>
<b>NO HAY ARCHIVOS</b>	<ul style="list-style-type: none"> <li>● Deslice el interruptor de modo para seleccionar el modo deseado (👤 o 📷).</li> </ul>

## Limpieza

Antes de proceder a la limpieza, apague la videocámara y extraiga la batería y el adaptador de CA.

### ■ Para limpiar la videocámara

Pase con cuidado un trapo suave por la videocámara. Si la videocámara está muy sucia, humedezca el trapo con un jabón suave diluido y escúrralo bien. Tras limpiar con el trapo húmedo, vuelva a limpiar con un trapo seco.

### ■ Para limpiar la pantalla LCD

Pase con cuidado un trapo suave por la pantalla LCD. Procure no dañar la pantalla LCD.

### ■ Para limpiar el objetivo

Limpie suavemente el objetivo con un paño para limpiar objetivos.

#### NOTA

- Evite usar agentes de limpieza fuertes como bencina o alcohol.
- Si el objetivo no se limpia, se puede formar moho.
- Cuando se utilice un limpiador o un trapo tratado químicamente, consulte las medidas de precaución de cada producto.

# Especificaciones

## ■ Generalidades

### Fuente de alimentación eléctrica

CC 11 V (con adaptador de CA)

CC 7,2 V (con batería)

### Consumo eléctrico

Aprox. 2,3 W\*

\* Cuando la luz LED está apagada y la luz de fondo de la pantalla está ajustada en modo [ESTÁNDAR].

Consumo de corriente nominal: 1 A

### Dimensiones (anchura x altura x fondo)

53 mm x 68 mm x 113 mm

### Peso

Aprox. 305 g

Aprox. 350 g (con batería)

### Temperatura de funcionamiento

0°C a 40°C

### Temperatura de almacenamiento

-20°C a 50°C

### Humedad de funcionamiento

35% a 80%

## ■ Cámara/pantalla LCD

### Fotocaptor

CCD de 1/6" (800.000 píxeles)

### Objetivo

F 1,8 a 4,0, f = 2,2 mm a 77,0 mm, objetivo con capacidad de zoom 35:1

### Diámetro del filtro

ø 30,5 mm

### Pantalla LCD

Con medida diagonal de 2,7", panel LCD/sistema de matriz activa TFT

### Luz LED

Dentro de 1,5 m

(distancia de filmación recomendada)

## ■ Conectores

### Entrada/salida AV

Entrada de vídeo: 0,8 V (p-p) a 1,2 V (p-p), 75 Ω

Salida de vídeo: 1,0 V (p-p), 75 Ω

Entrada de audio: 300 mV (rms), 50 kΩ

Salida de audio: 300 mV (rms), 1 kΩ

### HDMI

Miniconector HDMI

### USB

Mini USB tipo A y B,

compatible con USB 2.0

## ■ Adaptador de CA

### Requisito de alimentación eléctrica

CA 110 V a 240 V ~, 50 Hz/60 Hz

### Salida

CC 11 V , 1 A

## ■ Mando a distancia

### Fuente de alimentación eléctrica

CC 3 V

### Duración de la batería

1 año aproximadamente

(dependiendo de la frecuencia de uso)

### Distancia de funcionamiento

Dentro de 5 m

### Temperatura de funcionamiento

0°C a 40°C

### Dimensiones (anchura x altura x fondo)

42 mm x 14,5 mm x 91 mm

### Peso

Aprox. 30 g

(con batería)

## ■ Imagen fija

### Formato

JPEG

### Tamaño de imagen

832 x 624

### Calidad de imagen

FINA / ESTÁNDAR

## ■ Vídeo

### Formato de señal

Estándar NTSC

### Formato de grabación/reproducción

Vídeo: MPEG-2

Audio: Dolby Digital (2 canales)

### Modo de grabación (vídeo)

ULTRAFINA: 720 x 480 píxeles, 8,5 Mbps (VBR)

FINA: 720 x 480 píxeles, 5,5 Mbps (VBR)

NORMAL: 720 x 480 píxeles, 4,2 Mbps (VBR)

ECONÓMICA: 352 x 240 píxeles, 1,5 Mbps (VBR)

### Modo de grabación (audio)

ULTRAFINA: 48 kHz, 384 kbps

FINA: 48 kHz, 384 kbps

NORMAL: 48 kHz, 256 kbps

ECONÓMICA: 48 kHz, 128 kbps

El diseño y las especificaciones están sujetas a modificaciones sin previo aviso.



**h: hora/m: minuto****Tiempo de grabación aproximado (para vídeo)**

Calidad	Soporte de grabación	Tarjeta microSD	
	Unidad de disco duro	4 GB	8 GB
ULTRAFINA	19 h 00 m	57 m	1 h 54 m
FINA	28 h 20 m	1 h 25 m	2 h 50 m
NORMAL	37 h 40 m	1 h 53 m	3 h 46 m
ECONÓMICA	100 h 00 m	4 h 58 m	9 h 56 m

**Número aproximado de imágenes (para imágenes fijas)**

La unidad de disco duro puede grabar hasta 9999 imágenes fijas en cualquiera de los dos modos.

Tamaño de imagen/Calidad	Soporte de grabación	Tarjeta microSD					
		256 MB	512 MB	1 GB	2 GB	4 GB	8 GB
4:3	832 x 624 / FINA	990	1960	3980	7600	9999	9999
	832 x 624 / ESTÁNDAR	1490	2940	5970	9999	9999	9999

**h: hora/m: minuto****Tiempo de carga/grabación necesario (aprox.)**

Batería	Tiempo de carga	Tiempo de grabación
BN-VF808U (suministrada)	1 h 50 m	2 h 5 m*
BN-VF815U	2 h 40 m	4 h 15 m*
BN-VF823U	3 h 40 m	6 h 25 m*

\* Cuando la luz LED está apagada y la luz de fondo de la pantalla está ajustada en modo [ESTÁNDAR].

# Precauciones

## Adaptador de CA

Si utiliza el adaptador de CA en países fuera de los EE.UU.

El adaptador de CA suministrado tiene una función de selección automática de tensión en la escala de corriente alterna de 110 V a 240 V.

### USO DEL ENCHUFE ADAPTADOR DE CA

En caso de conectar el cable de alimentación de la unidad a un tomacorriente de CA que no sea de la serie American National Standard C73, emplee un enchufe adaptador de CA, denominado "Siemens Plug", como el mostrado. Consulte con su distribuidor JVC más cercano para obtener este enchufe adaptador.

#### Enchufe adaptador

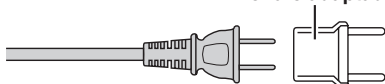

## Baterías

La batería suministrada es una batería de iones de litio. Antes de utilizar la batería suministrada o una batería opcional, lea las precauciones siguientes:

### • Para evitar riesgos

... no queme la batería.

... no provoque cortocircuitos en los terminales. Manténgala alejada de objetos metálicos cuando no se utilice. Durante el transporte, asegúrese de que la tapa de la batería está colocada. Si la tapa de la batería está mal colocada, guarde la batería en una bolsa de plástico.

... no modifique ni desmonte la batería.

... no exponga la batería a temperaturas superiores a 60°C, puesto que la batería podría calentarse en exceso, explotar o incendiarse.

... utilice solamente los cargadores especificados.

### • Para evitar daños y prolongar la vida útil

... no la someta a sacudidas innecesarias.

... cárguela dentro del margen de temperatura de 10°C a 35°C. A temperaturas más bajas se requiere más tiempo de carga, y en algunos casos puede que incluso se detenga la carga. A temperaturas más altas puede resultar imposible terminar la carga, y en algunos casos puede que incluso se detenga.

... guárdela en lugar fresco y seco. La exposición prolongada a temperaturas elevadas aumentará la descarga natural y reducirá el periodo de vida útil.

... se debe cargar totalmente y luego descargar totalmente la batería cada seis meses cuando se guarde durante un periodo de tiempo prolongado. ... cuando no se utilice, se debe retirar del cargador o dispositivo eléctrico, ya que algunas máquinas utilizan corriente incluso estando apagadas.

#### Terminales

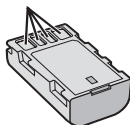

## ATENCIÓN:



La batería que ha adquirido es reciclable. Por favor comunicarse al 1-800-8-BATTERY para información sobre cómo reciclar dicha batería.

## Soporte de grabación

### • Asegúrese de seguir las siguientes pautas para evitar corromper o dañar los datos grabados.

- No doble ni tire el soporte de grabación, ni lo someta a una fuerte presión, sacudidas o vibraciones.
- No salpique el soporte de grabación con agua.
- No utilice, reemplace o almacene el soporte de grabación en lugares expuestos a una fuerte electricidad estática o a perturbaciones eléctricas.
- No apague la alimentación de la cámara ni retire la batería o el adaptador de CA durante la filmación o la reproducción, o al acceder de algún otro modo al soporte de grabación.
- No acerque el soporte de grabación a objetos que tengan un fuerte campo magnético o que emitan fuertes ondas electromagnéticas.
- No almacene el soporte de grabación en ubicaciones expuestas a altas temperaturas o a un alto grado de humedad.
- No toque las partes metálicas.
- Cuando formatea o borra los datos con la cámara, sólo se cambia la información de administración. Los datos no se borran completamente del disco duro. Si desea eliminar por completo todos los datos, le recomendamos que utilice algún software disponible comercialmente diseñado para esta finalidad o que destruya físicamente la cámara con un martillo o procedimiento similar.

## Disco duro

- No utilice la unidad cuando esté sujeta a vibraciones o sonidos fuertes.
- Si mueve la unidad bruscamente, la función de detección de caídas puede activarse y la alimentación se puede desconectar.

## Pantalla LCD

- **Para prevenir daños a la pantalla LCD, NO** ... presione con demasiada fuerza y evite los golpes.
- ... coloque la cámara con la pantalla LCD hacia abajo.
- **Para prolongar la vida útil** ... evite frotarla con un trapo basto.

## Equipo principal

### ● **Por seguridad, NO DEBE**

- ... abrir el chasis de la cámara.
- ... desmontar o modificar el equipo.
- ... permitir que productos inflamables, agua u objetos metálicos entren en el equipo.
- ... extraer la batería ni desconectar el suministro de energía con el aparato encendido.
- ... dejar la batería colocada cuando la cámara no se utilice.
- ... colocar sobre el aparato ninguna fuente de llama sin protección, tales como velas encendidas.
- ... exponer el equipo a goteos o salpicaduras.
- ... dejar que polvo u objetos metálicos se adhieran al enchufe de alimentación o al tomacorriente de CA.
- ... insertar ningún objeto en la cámara.

### ● **Evite utilizar este aparato**

- ... en lugares sometidos a excesiva humedad o demasiado polvo.
- ... en lugares con hollín o vapor, por ejemplo, cerca de una cocina.
- ... en lugares sometidos a sacudidas o vibraciones excesivas.
- ... cerca de un televisor.
- ... cerca de aparatos que generen campos magnéticos o eléctricos fuertes (altavoces, antenas de emisión, etc.).
- ... en lugares sometidos a temperaturas extremadamente altas (superiores a 40°C) o extremadamente bajas (inferiores a 0°C).
- ... en lugares donde la presión atmosférica sea baja (más de 3000 m por encima del nivel del mar).

### ● **NO deje el aparato**

- ... en lugares donde la temperatura supera los 50°C.
- ... en lugares con humedad extremadamente baja (inferior al 35%) o extremadamente alta (superior al 80%).
- ... bajo luz solar directa.
- ... en un coche cerrado en verano.
- ... cerca de una calefacción.
- ... en lugares elevados, como encima de un televisor. La colocación del aparato en un lugar elevado mientras un cable está conectado puede provocar averías si alguien tropieza con el cable y el aparato cae al suelo.

### ● **Para proteger el aparato, NO DEBE**

- ... permitir que se moje.
- ... dejar caer el aparato ni golpearlo contra objetos duros.
- ... someterlo a sacudidas o vibración excesiva durante su transporte.
- ... mantener el objetivo dirigido hacia objetos demasiado brillantes durante largos periodos.
- ... exponer el objetivo a la luz solar directa.
- ... balancearlo excesivamente cuando utilice la correa de mano.
- ... balancear demasiado la bolsa de la cámara con la cámara dentro.
- ... deje la cámara en áreas donde haya polvo o arena, como en la playa.

### ● **Para evitar que la unidad se caiga:**

- Ajuste bien la correa de mano.
  - Si utiliza la cámara con un trípode, fije bien la cámara en el trípode.
- Si se le cae la cámara, puede herirse usted y dañarse la cámara.  
Si un niño utiliza la unidad, un adulto deberá guiarle.

### **Declaración de conformidad**

Número de modelo : GZ-MG670U

Nombre comercial : JVC

Parte responsable : JVC AMERICAS CORP.

Dirección : 1700 Valley Road Wayne, N. J. 07470

Número de teléfono : 973-317-5000

Este dispositivo cumple con el Apartado 15 de la reglamentación FCC. La operación está sujeta a las dos condiciones siguientes: (1) Este dispositivo no debe causar interferencias perjudiciales y (2) este dispositivo debe aceptar cualquier interferencia recibida, incluyendo la interferencia que pueda causar errores de funcionamiento.

Los cambios o modificaciones no aprobados por JVC podrían anular la autoridad del usuario para utilizar el equipo. Este equipo ha sido examinado y cumple con los límites de dispositivos digitales Clase B, según el Apartado 15 de la reglamentación FCC.

Estos límites están diseñados para suministrar una protección razonable contra interferencias perjudiciales en una instalación residencial. Este equipo genera, usa y puede irradiar radiofrecuencia y si no se instala y emplea de acuerdo con las instrucciones puede causar interferencias perjudiciales a las comunicaciones por radio. Sin embargo, no se garantiza que no se produzcan interferencias en una instalación en particular. Si este equipo causa interferencias perjudiciales a la recepción de radio o televisión, que pueden determinarse desconectando y conectando la alimentación del equipo, el usuario puede intentar corregir la interferencia por medio de una o más de las siguientes medidas: Reoriente o recolocque la antena de recepción. Aumente la separación entre el equipo y el receptor. Conecte el equipo a un tomacorriente en un circuito diferente al del receptor conectado. Consulte con su distribuidor o con un técnico experimentado de radio/TV.

# Convenio de licencia del software de JVC

CONVENIO DE LICENCIA DEL SOFTWARE DE JVC

## IMPORTANTE

A NUESTROS CLIENTES: LE ROGAMOS SE ASEGURE DE LEER ESTE TEXTO CUIDADOSAMENTE ANTES DE INSTALAR O DE USAR EL PROGRAMA DE SOFTWARE DENOMINADO "DIGITAL PHOTO NAVIGATOR" ("Programa") EN SU PC.

El derecho a utilizar el Programa le es otorgado a Usted por Victor Company of Japan, Limited ("JVC") a condición de que Usted acepte los siguientes términos.

En caso de que no acepte los términos del presente documento, Usted no está autorizado a instalar o utilizar el Programa. NO OBSTANTE, LA INSTALACIÓN O EL USO DEL PROGRAMA IMPLICA QUE USTED ACEPTA ESTOS TÉRMINOS Y CONDICIONES.

## 1 COPYRIGHT; PROPIEDAD

Usted reconoce que todos los copyrights y demás derechos de propiedad intelectual asociados al Programa pertenecen a JVC y al proveedor, y permanecen conferidos a JVC y dicho proveedor. El Programa está protegido por la ley de copyright de Japón y de otros países, así como por Convenciones relacionadas.

## 2 CONCESION DE LICENCIA

- (1) En conformidad con las condiciones de este Acuerdo, JVC le otorga a usted el derecho no exclusivo a utilizar el programa. Usted puede instalar y usar el Programa en un disco duro (HDD) o en otros dispositivos de almacenamiento incorporados a su PC.
- (2) Usted puede realizar una (1) copia del Programa exclusivamente como copia de seguridad o para fines de archivo.

## 3 LIMITACIONES AL USO DEL PROGRAMA

- (1) Está prohibido someter el Programa a ingeniería inversa, descompilarlo, desensamblarlo, revisarlo o modificarlo, salvo en la medida en que tal limitación esté prohibida expresamente por la legislación aplicable.
- (2) Está prohibido copiar o utilizar el Programa, entero o en parte, de manera distinta a la estipulada específicamente en este Acuerdo.
- (3) Usted no tiene el derecho de otorgar una licencia para usar el Programa, y no puede distribuir, alquilar, arrendar, o transferir el Programa a terceros ni dejarles usar el Programa de ninguna otra manera.

## 4 GARANTIA LIMITADA

JVC garantiza que el soporte en el que se suministra el Programa está exento de defectos materiales y de fabricación durante un período de treinta (30) días a partir de la fecha de adquisición por su parte de cualquiera de los productos asociados al Programa. La única responsabilidad de JVC y el recurso exclusivo de que Usted dispone en relación con el Programa será la sustitución de los soportes defectuosos mencionados. SALVO POR LAS GARANTÍAS EXPRESAS INDICADAS EN ESTE ACUERDO Y EN LA MEDIDA EN QUE ESTÉ PERMITIDO POR LA LEGISLACIÓN APLICABLE, JVC Y SUS PROVEEDORES AUTORIZADOS RENUNCIAN A TODAS LAS DEMÁS GARANTÍAS, YA SEAN TÁCTICAS O EXPRESAS, INCLUIDAS A TÍTULO ENUNCIATIVO PERO NO LIMITATIVO LAS GARANTÍAS TÁCTICAS DE COMERCIABILIDAD E IDONEIDAD PARA UN FIN DETERMINADO EN RELACIÓN CON EL PROGRAMA Y LOS MATERIALES IMPRESOS QUE LO ACOMPAÑAN. EN CASO DE QUE SURJA CUALQUIER PROBLEMA RELACIONADO CON EL PROGRAMA O CAUSADO POR EL MISMO, USTED DEBERÁ SOLUCIONARLO POR SUS PROPIOS MEDIOS Y CORRER CON LOS GASTOS INCURRIDOS.

## 5 RESPONSABILIDAD LIMITADA

EN LA MEDIDA EN QUE ESTÉ PERMITIDO POR LA LEGISLACIÓN APLICABLE, EN NINGÚN CASO SERÁN RESPONSABLES JVC Y SUS PROVEEDORES AUTORIZADOS POR DAÑOS INDIRECTOS, ESPECIALES, FORTUITOS O CONSECUENTES DE NINGÚN TIPO, INDEPENDIENTEMENTE DE SU FORMA, YA SEA BAJO CONTRATO, ACTO DELICTIVO, O RELACIONADA CON EL USO O LA IMPOSIBILIDAD DE UTILIZAR EL PROGRAMA, AUNQUE SE HAYA NOTIFICADO A JVC LA POSIBILIDAD DE QUE PUEDAN PRODUCIRSE TALES DAÑOS. USTED EXONERARÁ A JVC DE TODA RESPONSABILIDAD QUE PUDIERA DERIVARSE DE CUALQUIER PÉRDIDA, RESPONSABILIDAD O COSTE RELACIONADOS CON CUALQUIER RECLAMACIÓN DE TERCEROS RESPECTO AL USO DEL PROGRAMA.

## 6 RESCISIÓN

Este Acuerdo entrará en vigor en la fecha que Usted instale y utilice el Programa en su equipo, y seguirá en vigor hasta su rescisión con arreglo a la siguiente disposición.

En caso de que Usted infringiera cualquiera de las disposiciones de este Acuerdo, JVC puede rescindir dicho Acuerdo sin necesidad de notificárselo a Usted. En dicho caso, JVC puede denunciarle por los daños causados por su infracción. En caso de que este Acuerdo sea rescindido, Usted debe destruir de inmediato el Programa guardado en su equipo (incluyendo su eliminación de cualquier tipo de memoria de su PC), y no poseer más dicho Programa.

## 7 CONTROL DE EXPORTACIÓN

Usted acuerda no enviar, transferir, o exportar el Programa o la información y tecnología asociados al mismo a ninguno de los países sometidos a embargo con relación a tales productos por parte de Japón y de otros países relevantes.

## 8 USUARIO DEL GOBIERNO DE EEUU

Si Usted es una agencia de los Estados Unidos de América (el "Gobierno"), Usted acepta la categorización que JVC hace del programa como un "Artículo comercial", según éste aparece definido en la Federal Acquisition Regulation (FAR, Normativa de Adquisición Federal), parte 2.101 (g), que trata del "Software informático comercial" inédito, según tales artículos se utilizan en la FAR, parte 12.212, y sólo se le concede a Usted la licencia del Programa con los mismos derechos que JVC otorga a todos los usuarios comerciales finales en conformidad con los términos de este Acuerdo.

## 9 GENERAL

- (1) Ningún cambio, modificación, adición, eliminación, o cualquier otra alteración de este Acuerdo tendrá validez a no ser que se efectúe por escrito y se firme por un representante autorizado de JVC.
- (2) Si cualquier parte de este Acuerdo quedara invalidada o entrara en conflicto con cualquier ley que reglamente este Acuerdo, las disposiciones restantes permanecerán en pleno vigor.
- (3) Este Acuerdo se registrará y será interpretado en conformidad con la legislación de Japón. El Tribunal del Distrito de Tokio tendrá jurisdicción sobre todas las disputas que pudieran surgir con respecto a la ejecución, interpretación y ejercicio de este Acuerdo.

Victor Company of Japan, Limited

## NOTA

Si Usted ha adquirido el Programa en Alemania, las disposiciones de las secciones 4 (Garantía limitada) y 5 (Responsabilidad limitada) establecidas arriba serán sustituidas por las secciones correspondientes que aparecen en la versión alemana de este Acuerdo.

## PRECAUCIONES:

- Opere este equipo de acuerdo con los procedimientos operativos descritos en este manual.
- Emplee el CD-ROM suministrado exclusivamente. Nunca emplee ningún otro CD-ROM para ejecutar este software.
- No intente modificar este software.
- Cambios o modificaciones no autorizados por JVC podrían anular la autorización otorgada al usuario para operar el equipo.

## Manipulación del CD-ROM

- Tome precauciones para no ensuciar o arañar la superficie reflejante (opuesta a la superficie impresa). No escriba nada ni coloque rótulos en ninguna de las caras del disco. Si el CD-ROM se ensucia, límpielo suavemente con un paño suave desde el centro hacia la periferia.
- No emplee limpiadores para discos convencionales ni pulverizadores de limpieza.
- No doble el CD-ROM ni toque la superficie reflejante.
- No almacene su CD-ROM en un lugar polvoriento, caliente o húmedo. Manténgalo lejos de la luz solar directa.

**Usted puede encontrar la información más reciente (en inglés) acerca del programa de software suministrado en nuestro servidor de Internet <http://www.jvc-victor.co.jp/english/global-e.html>**





# Términos

<b>A</b>	Actualización de software .....	62	<b>H</b>	HDMI .....	31, 33, 63
	Adaptador de CA .....	16, 74		Horario de verano .....	16
	Ajuste de la fecha/hora .....	5	<b>I</b>	Información de archivo .....	37
	Ajuste del brillo .....	29		iTunes .....	55
	Ajuste del idioma .....	17	<b>L</b>	Listas de reproducción .....	40
	Ajuste del reloj .....	16		Luz LED .....	22
	Apagado automático .....	61	<b>M</b>	Mando a distancia .....	11, 13, 62
	Área de fotometría .....	30		Modo de demostración .....	61
<b>B</b>	Balance de blancos (WB) .....	30		Modo de exportar a la librería .....	55
	Batería .....	16, 74		Modo de obturación .....	59
	Botón de grabación .....	62	<b>N</b>	Número de imágenes .....	73
	Brillo de la pantalla .....	61	<b>P</b>	Pantalla LCD .....	14, 74
	Búsqueda de archivos .....	26, 27		Preajuste de fábrica .....	62
	Pantalla de eventos			Protección de archivos .....	36
	Pantalla de índice de fechas		<b>R</b>	Recorte de archivos .....	39
	Pantalla de índice de grupos			Reducción de viento .....	60
<b>C</b>	Cable USB .....	44, 49		Registro de eventos .....	23
	Calidad de imagen .....	60		Reinicio rápido .....	62
	Calidad de vídeo .....	60		Reproducción de copia .....	53
	Carga de archivos .....	57		Reproducción de extracto .....	24, 47
	Carga restante de la batería .....	22		Reproductor multimedia portátil .....	55
	CD-ROM .....	10, 48		Retroiluminación de la pantalla .....	61
	Compensación de contraluz .....	28		Revisión rápida .....	20, 21
	Conexión AV .....	31, 53, 54	<b>S</b>	Salida de vídeo .....	63
	Configuraciones de menús .....	59		Selección de escena .....	29
	Control de grabación en pantalla .....	20		Selección de relación de aspecto .....	60
	Control de zoom en pantalla .....	22		Sonido de funcionamiento .....	61
	Copia de archivos .....	43		Soporte de grabación .....	64, 74
	Copia de seguridad en DVD .....	44	<b>T</b>	Tarjeta microSD .....	19
<b>D</b>	Detección de caída .....	62		Telemacro .....	30
	Disco duro .....	74		Temporizador automático .....	59
<b>E</b>	Efectos especiales .....	30		Tiempo de grabación .....	73
	Eliminación de archivos .....	34		Tiempo restante de grabación .....	23
	Eliminación de datos en disco duro .....	64		Título de imagen .....	41
	Enfoque .....	29		Traslado de archivos .....	43
	Entrada analógica		<b>V</b>	Velocidad de obturación .....	29
	(conmutación a E/S analógica) .....	63		Visualización de archivos en un televisor .....	31
	Estabilizador de imagen digital (DIS) .....	60		Visualización en el televisor .....	63
	Estilo de indicación de fecha .....	61		Volumen del altavoz .....	24
<b>F</b>	Finalización .....	44	<b>Y</b>	YouTube .....	57
	Formateo de disco duro .....	64	<b>Z</b>	Zoom .....	22, 60
	Formateo de tarjeta SD .....	64			
<b>G</b>	Ganancia .....	60			
	Grabación manual .....	28			
	Grabadora de DVD .....	44			

# JVC