

ENGLISH

This unit is designed to operate on **12 V DC, NEGATIVE ground electrical systems**. If your vehicle does not have this system, a voltage inverter is required, which can be purchased at JVC car audio dealers.

WARNINGS

To prevent short circuits, we recommend that you disconnect the battery's negative terminal and make all electrical connections before installing the unit.

- **Be sure to ground this unit to the car's chassis again after installation.**

Notes:

- Replace the fuse with one of the specified rating. If the fuse blows frequently, consult your JVC car audio dealer.
- If noise is a problem...

This unit incorporates a noise filter in the power circuit. However, with some vehicles, clicking or other unwanted noise may occur. If this happens, connect the unit's **rear ground terminal** to the car's chassis using shorter and thicker cords, such as copper braiding or gauge wire. If noise still persists, consult your JVC car audio dealer.

- It is recommended to connect to the speakers with maximum power of more than 50 W (both at the rear and at the front, with an impedance of **4 Ω to 8 Ω**). If the maximum power is less than 50 W, change "AMP GAIN" setting to prevent the speakers from being damaged (see page 21 of the INSTRUCTIONS).
- The heat sink becomes very hot after use. Be careful not to touch it when removing this unit.

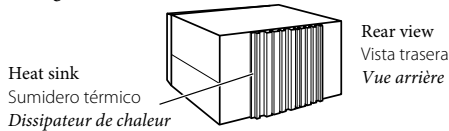

ESPAÑOL

Esta unidad está diseñada para funcionar con **12 V de CC, con sistemas eléctricos de masa NEGATIVA**. Si su vehículo no posee este sistema, será necesario un inversor de tensión, que puede ser adquirido en los concesionarios de JVC de equipos de audio para automóviles.

ADVERTENCIAS

Para evitar cortocircuitos, recomendamos que desconecte el terminal negativo de la batería y que efectúe todas las conexiones eléctricas antes de instalar la unidad.

- **Asegúrese de volver a conectar a masa esta unidad al chasis del automóvil después de la instalación.**

Notas:

- Reemplace el fusible por uno con la corriente especificada. Si el fusible se quemase frecuentemente consulte con su concesionario de JVC de equipos de audio para automóviles.
- Si el ruido es un problema...
Esta unidad incorpora un filtro de ruido en el circuito de alimentación. Sin embargo, en algunos vehículos, pueden producirse chasquidos u otros ruidos indeseables. En tal caso, conecte el **terminal de tierra trasero** de la unidad al chasis del automóvil utilizando cables más cortos y gruesos, como por ejemplo, cables de cobre estañado o conductor. Si los ruidos persisten, consulte con su concesionario car audio JVC.
- Se recomienda conectar los altavoces con una potencia máxima de más de 50 W (tanto atrás como adelante, con una impedancia de **4 Ω a 8 Ω**). Si la potencia máxima es de menos de 50 W, cambie "AMP GAIN" para evitar daños en los altavoces (consulte la página 21 del MANUAL DE INSTRUCCIONES).
- El sumidero térmico estará muy caliente después del uso. Asegúrese de no tocarlo al desmontar esta unidad.

FRANÇAIS

Cet appareil est conçu pour fonctionner sur des sources de courant continu de **12 V à masse NEGATIVE**. Si votre véhicule n'offre pas ce type d'alimentation, il vous faut un convertisseur de tension, que vous pouvez acheter chez un revendeur d'autoradios JVC.

AVERTISSEMENTS

Pour éviter tout court-circuit, nous vous recommandons de débrancher la borne négative de la batterie et d'effectuer tous les raccordements électriques avant d'installer l'appareil.

- **Assurez-vous de raccorder de nouveau la mise à la masse de cet appareil au châssis de la voiture après l'installation.**

Remarques:

- Remplacer le fusible par un de la valeur précisée. Si le fusible saute souvent, consulter votre revendeur d'autoradios JVC.
- Si du bruit se produit...
Cet appareil intègre un filtre anti-bruit dans le circuit d'alimentation. Cependant, avec certains véhicules, un clic ou un autre bruit gênant peut se produire. Si cela se produit, connectez la **prise de mise à la masse située à l'arrière** de l'appareil au châssis de la voiture en utilisant un cordon court et épais, tel qu'une tresse en cuivre ou un fil de calibre. Si le bruit persiste, consultez votre revendeur autoradio JVC.
- Il est recommandé de connecter des enceintes avec une puissance de plus de 50 W (les enceintes arrière et les enceintes avant, avec une impédance comprise entre **4 Ω et 8 Ω**). Si la puissance maximum est inférieure à 50 W, changez "AMP GAIN" pour éviter d'endommager vos enceintes (voir page 21 du MANUEL D'INSTRUCTIONS).
- Le dissipateur de chaleur devient très chaud après usage. Faire attention de ne pas le toucher en retirant cet appareil.

PRECAUTIONS on power supply and speaker connections:

- **DO NOT connect the speaker leads of the power cord to the car battery; otherwise, the unit will be seriously damaged.**
- **BEFORE** connecting the speaker leads of the power cord to the speakers, check the speaker wiring in your car.

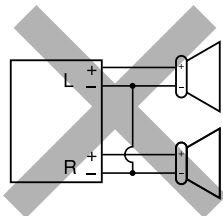

PRECAUCIONES sobre las conexiones de la fuente de alimentación y de los altavoces:

- **NO conecte los conductores de altavoz del cable de alimentación a la batería de automóvil, pues podrían producirse graves daños en la unidad.**
- **ANTES** de conectar a los altavoces los conductores de altavoz del cable de alimentación, verifique el conexionado de altavoz de su automóvil.

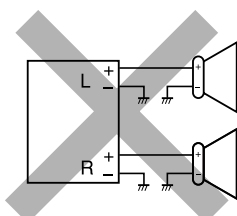

PRECAUTIONS sur l'alimentation et la connexion des enceintes:

- **NE CONNECTEZ PAS les fils d'enceintes du cordon d'alimentation à la batterie; sinon, l'appareil serait sérieusement endommagé.**
- **AVANT** de connecter les fils d'enceintes du cordon d'alimentation aux enceintes, vérifiez le câblage des enceintes de votre voiture.

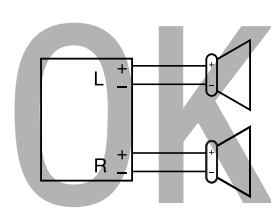

Parts list for installation and connection

The following parts are provided for this unit. If any item is missing, consult your JVC car audio dealer immediately.



Flat countersunk screws—M5 × 8 mm (M5 × 3/8")
Tornillos de cabeza avellanada plana—M5 × 8 mm (M5 × 3/8 pulgada)
Vis plat à tête fraisée—M5 × 8 mm (M5 × 3/8 pouces)



Binding screws—M5 × 8 mm (M5 × 3/8")
Tornillos de fijación—M5 × 8 mm (M5 × 3/8 pulgada)
Vis de serrage—M5 × 8 mm (M5 × 3/8 pouces)

Lista de piezas para instalación y conexión

Con esta unidad se suministran las siguientes piezas. Si hay algún elemento faltante, consulte inmediatamente con su concesionario de JVC de equipos de audio para automóviles.

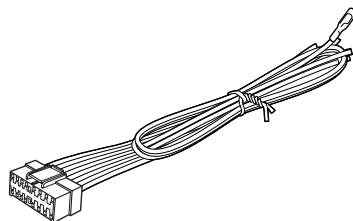

Power cord
Cordón de alimentación
Cordon d'alimentation



Battery
Pila
Pile

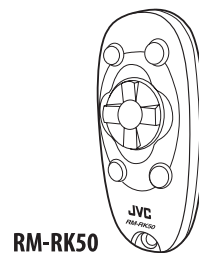

Remote controller
Control remoto
Télécommande

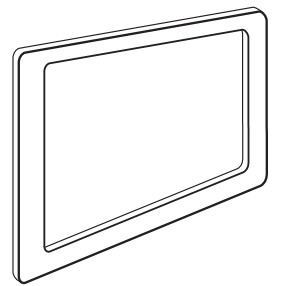
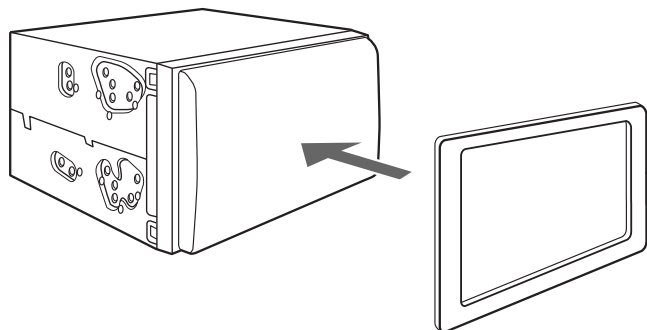

Plate for use with a Nissan car
Placa para usar con un automóvil Nissan
Plaque à utiliser avec une voiture Nissan

When installing the unit in a Nissan car Cuando instale la unidad en un automóvil Nissan Lors de l'installation de l'appareil dans une voiture Nissan



Fix the supplied plate as illustrated.
Fije la placa suministrada de la manera indicada en la ilustración.
Fixez la plaque fournie comme montré sur l'illustration.

Plate for use with a Nissan car
Placa para usar con un automóvil Nissan
Plaque à utiliser avec une voiture Nissan

INSTALLATION (IN-DASH MOUNTING)

The following illustration shows a typical installation. However, you should make adjustments corresponding to your specific car. In this case consult the manual included with the installation kit. In some case, depending of the type and the model of your car, it is not possible to install the unit into the center console. If you have any questions or require information regarding installation kits, consult your JVC car audio dealers or a company supplying kits.

- If you are not sure how to install this unit correctly, have it installed by a qualified technician.

Before installing the unit

- When mounting the unit, be sure to use the screws provided, as instructed. If other screws are used, there is a possibility that parts could become loose or damaged.
- When tightening screws or bolts be careful not to pinch any connection cord.

- 1 Remove the audio system originally installed together with the mounting brackets.
Note: Be sure to keep all the screws and parts removed from your car for future use.
- 2 Attach the mounting brackets (removed from the car), to this unit (see below).
- 3 Connect the wires (see diagram **A**).
- 4 Fix this unit to the car using the screws removed in step 1.
• See "Caution" below.

The following example shown is for installation in a Toyota car. For more details, consult your JVC car audio dealer.

INSTALACION (MONTAJE EN EL TABLERO DE INSTRUMENTOS)

La siguiente ilustración muestra una instalación típica. Sin embargo, deberá realizar los ajustes que correspondan a su automóvil. En tal caso, consulte el manual entregado con el kit de instalación.

En algunos casos, y dependiendo del tipo y modelo de su automóvil, es posible que no se pueda instalar esta unidad en la consola central. Si tiene alguna pregunta o necesita información acerca de las herramientas para instalación, consulte con su concesionario de JVC de equipos de audio para automóviles o a una compañía que suministra tales herramientas.

- Si usted no está seguro de cómo instalar correctamente la unidad, hágala instalar por un técnico cualificado.

Antes de instalar la unidad

- Al instalar la unidad, asegúrese de usar los tornillos suministrados, tal como se especifica. Si utiliza otros tornillos, puede suceder que las piezas se aflojen o dañen.
- Al apretar los tornillos o los pernos, tenga cuidado de no pillar ningún cable de conexión.

- 1 Desmonte el sistema de audio instalado originalmente junto con los soportes de montaje.
Nota: Asegúrese de guardar todos los tornillos y piezas quitados de su vehículo para poderlos usar en el futuro.
- 2 Fije los soportes de montaje (removidos del vehículo) a esta unidad (véase abajo).
- 3 Conecte los cables (véase el diagrama **A**).
- 4 Fije esta unidad al automóvil usando los tornillos quitados en el paso 1.
• Véase "Precaución" más abajo.

El ejemplo siguiente muestra la instalación de un automóvil Toyota. Para mayor información, consulte con su concesionario car audio JVC.

INSTALLATION (MONTAGE DANS LE TABLEAU DE BORD)

L'illustration suivante est un exemple d'installation typique. Cependant, vous devez réaliser les ajustements correspondant à votre propre voiture. Dans ce cas, consultez le manuel fourni avec le kit d'installation. Dans certains cas, en fonction du type de modèle de votre voiture, il n'est pas possible d'installer l'appareil dans la console centrale. Si vous avez des questions ou avez besoin d'information sur des kits d'installation, consultez votre revendeur d'autoradios JVC ou une compagnie d'approvisionnement.

- Si l'on n'est pas sûr de pouvoir installer correctement cet appareil, le faire installer par un technicien qualifié.

Avant d'installer l'appareil

- Lors du montage de l'appareil, assurez-vous d'utiliser les vis fournies de la façon indiquée. Si vous utilisez d'autres vis, certaines pièces peuvent devenir lâches ou être endommagées.
- Lors du serrage de vis ou de boulons, faites attention de ne pas pincer de cordon de connexion.

- 1 Retirez le système audio d'origine installé en même temps que les supports de montage.
Remarque: Assurez-vous de conserver toutes les vis et pièces détachées de votre voiture pour une utilisation dans le futur.
- 2 Fixez les supports de montage (retirés de la voiture) à cet appareil (voir ci-dessous).
- 3 Connectez le fils (voir le diagramme **A**).
- 4 Fixez cet appareil à la voiture en utilisant les vis retirées à l'étape 1.
• Référez-vous aux "Précautions" ci-dessous.

Les exemples montrés ci-dessous correspondent à une installation dans une voiture Toyota. Pour plus de détails, consultez votre revendeur autoradio JVC.

Securely connect the ground wire to the metal body of the car using the screw originally fixed to the metal body of the car. Conecte firmemente el cable de tierra a la carrocería metálica del automóvil usando el tornillo instalado originalmente en la misma.
Connectez solidement le fil de mise à la masse au châssis métallique de la voiture en utilisant une vis fixée à l'origine au châssis métallique de la voiture.

Mounting bracket removed from the car
Soporte de montaje removido del automóvil
Support de montage retiré de la voiture

Screws supplied for this unit
Tornillos suministrados para esta unidad
Vis fournis avec cet appareil

Mounting bracket removed from the car
Soporte de montaje removido del automóvil
Support de montage retiré de la voiture

Screws supplied for this unit
Tornillos suministrados para esta unidad
Vis fournis avec cet appareil

Screw removed from the car in step 1
Tornillo removido del automóvil en el paso 1
Vis retiré de la voiture à l'étape 1

Screws supplied for this unit: Tornillos suministrados para esta unidad: Vis fournis avec cet appareil:

Select the proper screw type, fitting to your car.
Seleccione el tipo de rosca correcto, adecuado a su automóvil.
Choisissez le type de vis correct, en fonction de votre voiture.

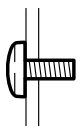

Binding screws—M5 × 8 mm (M5 × 3/8")
Tornillos de fijación—M5 × 8 mm (M5 × 3/8 pulgada)
Vis de serrage—M5 × 8 mm (M5 × 3/8 pouces)

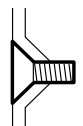

Flat countersunk screws—M5 × 8 mm (M5 × 3/8")
Tornillos de cabeza avellanada plana
—M5 × 8 mm (M5 × 3/8 pulgada)
Vis plat à tête fraisée—M5 × 8 mm (M5 × 3/8 pouces)

Caution:

To install the mounting brackets to the unit, use only the supplied screws—M5 × 8 mm (M5 × 3/8"). If you use any screw longer than 8 mm (3/8"), the unit can be damaged.

Precaución:

Para instalar los soportes de montaje en la unidad, utilice solamente los tornillos suministrados—M5 × 8 mm (M5 × 3/8 pulgada). El uso de cualquier tornillo de más de 8 mm (3/8 pulgada), de largo puede producir daños a la unidad.

Précautions:

Pour installer les supports de montage sur l'appareil, utilisez uniquement les vis fournis—M5 × 8 mm (M5 × 3/8 pouces). Si vous utilisez une vis plus longue que 8 mm (3/8 pouces), l'appareil peut être endommagé.

If there is an interfering tab on the mounting bracket, bent it flat.
Si hay alguna lengüeta que interfiere con el soporte de montaje, dóblela hasta que quede plana.
S'il y a une languette gênante sur le support de montage, aplatissez-la.

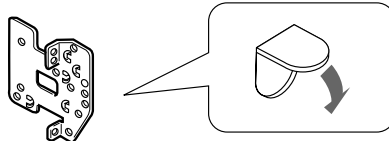

Install the unit at an angle of less than 30°.
Instale la unidad a un ángulo de menos de 30°.
Installez l'appareil avec un angle de moins de 30°.

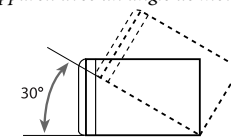

TROUBLESHOOTING

- **The fuse blows.**
* Are the red and black leads connected correctly?
- **Power cannot be turned on.**
* Is the yellow lead connected?
- **No sound from the speakers.**
* Is the speaker output lead short-circuited?
- **Sound is distorted.**
* Is the speaker output lead grounded?
* Are the "–" terminals of L and R speakers grounded in common?
- **Noise interfere with sounds.**
* Is the rear ground terminal connected to the car's chassis using shorter and thicker cords?
- **This unit becomes hot.**
* Is the speaker output lead grounded?
* Are the "–" terminals of L and R speakers grounded in common?
- **This unit does not work at all.**
* Have you reset your unit?

LOCALIZACION DE AVERIAS

- **El fusible se quema.**
* ¿Están los conductores rojo y negro correctamente conectados?
- **No es posible conectar la alimentación.**
* ¿Está el cable amarillo conectado?
- **No sale sonido de los altavoces.**
* ¿Está el cable de salida del altavoz cortocircuitado?
- **El sonido presenta distorsión.**
* ¿Está el cable de salida del altavoz conectado a masa?
* ¿Están los terminales "–" de los altavoces L y R conectados a una masa común?
- **Perturbación de ruido.**
* ¿El terminal de tierra trasero está conectado al chasis del automóvil utilizando los cordones más corto y más grueso?
- **La unidad se calienta.**
* ¿Está el cable de salida del altavoz conectado a masa?
* ¿Están los terminales "–" de los altavoces L y R conectados a una masa común?
- **Este receptor no funciona en absoluto.**
* ¿Reinicializó el receptor?

EN CAS DE DIFFICULTES

- **Le fusible saute.**
* *Les fils rouge et noir sont-ils raccordés correctement?*
- **L'appareil ne peut pas être mise sous tension.**
* *Le fil jaune est-elle raccordée?*
- **Pas de son des enceintes.**
* *Le fil de sortie d'enceinte est-il court-circuité?*
- **Le son est déformé.**
* *Le fil de sortie d'enceinte est-il à la masse?*
* *Les bornes "–" des enceintes gauche et droit sont-elles mises ensemble à la masse?*
- **Interférence avec les sons.**
* *La prise arrière de mise à la terre est-elle connectée au châssis de la voiture avec un cordon court et épais?*
- **L'appareil devient chaud.**
* *Le fil de sortie d'enceinte est-il à la masse?*
* *Les bornes "–" des enceintes gauche et droit sont-elles mises ensemble à la masse?*
- **Cet appareil ne fonctionne pas du tout.**
* *Avez-vous réinitialisé votre appareil?*

ELECTRICAL CONNECTIONS

CONEXIONES ELECTRICAS

RACCORDEMENTS ELECTRIQUES

A Typical connections / Conexiones típicas / Raccordements typiques

Before connecting: Check the wiring in the vehicle carefully. Incorrect connection may cause serious damage to this unit. The leads of the power cord and those of the connector from the car body may be different in color.

- 1 Connect the colored leads of the power cord in the order specified in the illustration below.
- 2 Connect the antenna cord.
- 3 Finally connect the wiring harness to the unit.

Antes de la conexión: Verifique atentamente el conexionado del vehículo. Una conexión incorrecta podría producir daños graves en la unidad.

- Los cordones del cable de alimentación y los del conector procedentes de la carrocería del automóvil podrían ser de diferentes en color.
- 1 Conecte los conductores de color del cable de alimentación en el orden especificado en la ilustración de abajo.
 - 2 Conecte el cable de antena.
 - 3 Por último, conecte el cable de alimentación a la unidad.

Avant de commencer la connexion: Vérifiez attentivement le câblage du véhicule. Une connexion incorrecte peut endommager sérieusement l'appareil.

- Le fil du cordon d'alimentation et ceux des connecteurs du châssis de la voiture peuvent être différents en couleur.
- 1 Connectez les fils colorés du cordon d'alimentation dans l'ordre spécifié sur l'illustration ci-dessous.
 - 2 Connectez le cordon d'antenne.
 - 3 Finalement, connectez le faisceau de fils à l'appareil.

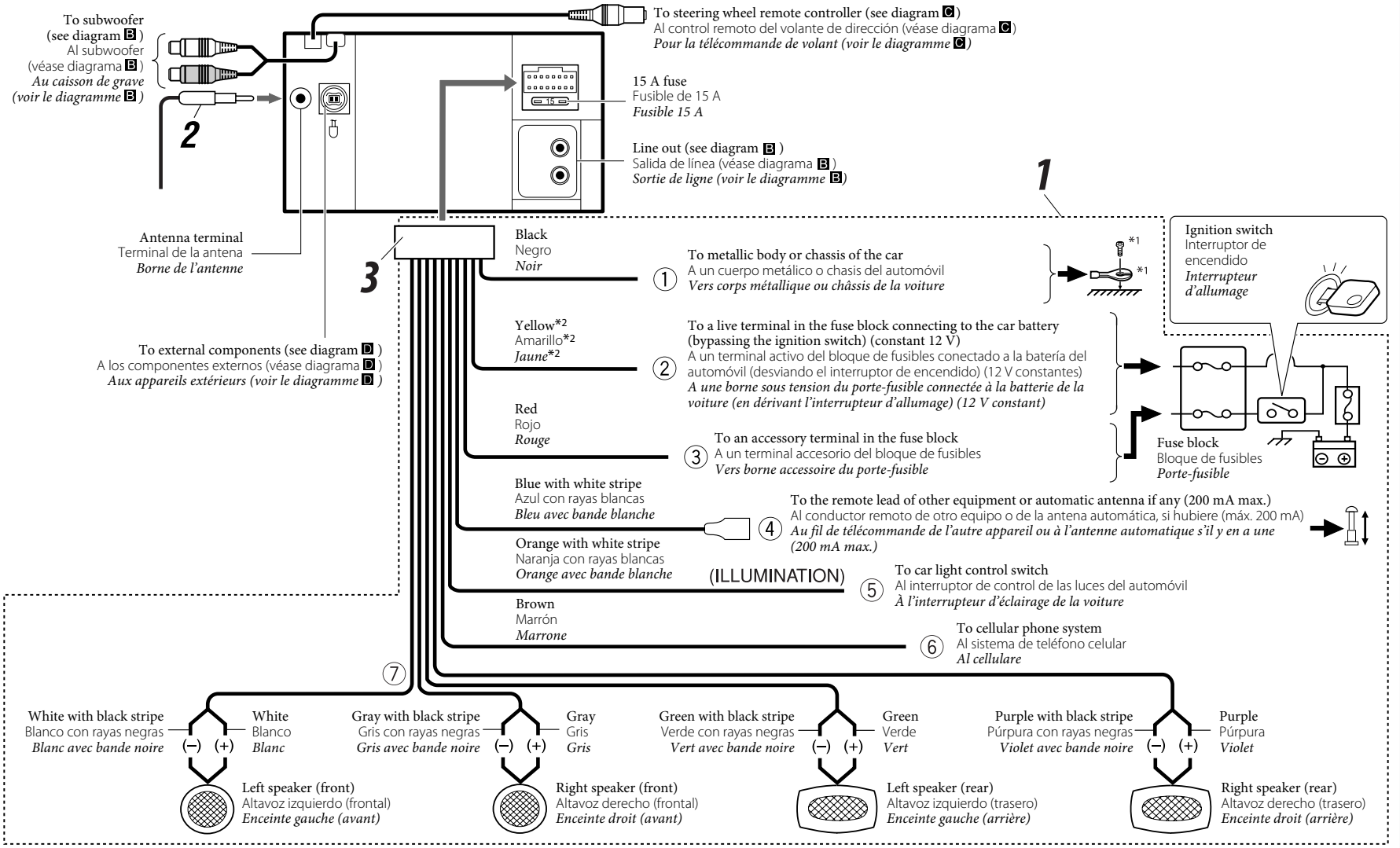

B Connecting the external amplifiers and subwoofer / Conexión de los amplificadores y subwoofer externos / Connexion d'amplificateurs extérieurs et d'un caisson de grave

You can connect amplifiers to upgrade your car stereo system.

- Connect the remote lead (blue with white stripe) to the remote lead of the other equipment so that it can be controlled through this unit.
- **Disconnect the speakers from this unit, connect them to the amplifier. Leave the speaker leads of this unit unused.**

Usted podrá conectar amplificadores para mejorar el sistema estéreo de su automóvil.

- Conecte el conductor remoto (azul con rayas blancas) al conductor remoto del otro equipo para poderlo controlar a través de esta unidad.
- **Desconecte los altavoces de esta unidad y conéctelos al amplificador. Los cables de los altavoces de esta unidad quedan sin usar.**

Vous pouvez connecter des amplificateurs pour améliorer votre système autoradio.

- Connectez le fil de commande à distance (bleu avec bande blanche) au fil de commande à distance de l'autre appareil de façon qu'il puisse être commandé via cet appareil.
- **Déconnectez les enceintes de cet appareil et connectez-les à l'amplificateur. Laissez les fils d'enceintes de cet appareil inutilisés.**

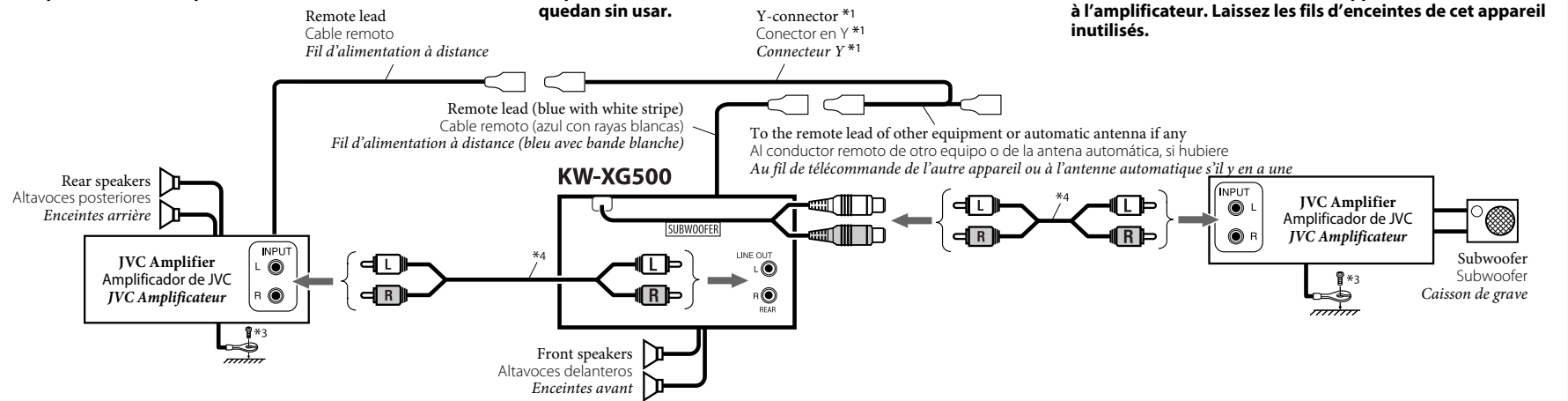

C Connecting to the steering wheel remote controller / Conexión al control remoto del volante de dirección / Connexion de la télécommande de volant

If your car is equipped with the steering wheel remote controller, you can operate this unit using the controller. For connection, an exclusive remote adapter (not supplied) which matches your car is required. For details, consult the same car audio dealer as where the unit is purchased.

Si su automóvil está equipado con control remoto en el volante de dirección, podrá controlar este receptor utilizando el control remoto. Para la conexión, se requiere un adaptador remoto exclusivo (no suministrado) que sea adecuado para su automóvil. Para los detalles, consulte con el concesionario car audio donde compró el receptor.

Si votre voiture est équipée d'une télécommande de volant, vous pouvez commander cet autoradio en utilisant cette télécommande. Pour la connexion, vous avez besoin d'un adaptateur de télécommande spécialisé (non fourni) correspondant à votre voiture. Pour en savoir plus, consultez le revendeur autoradio où vous avez acheté votre autoradio.

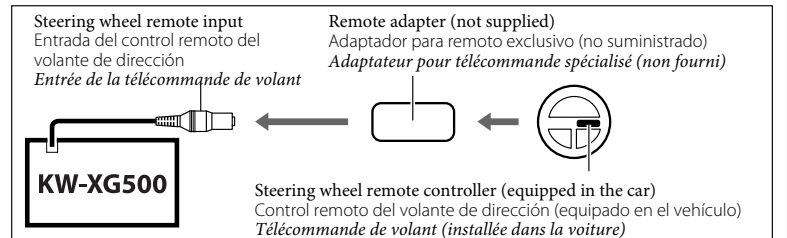

*1 Not supplied for this unit.
*2 Before checking the operation of this unit prior to installation, this lead must be connected, otherwise power cannot be turned on.
*3 Firmly attach the ground wire to the metallic body or to the chassis of the car—to the place uncoated with paint (if coated with paint, remove the paint before attaching the wire). Failure to do so may cause damage to the unit.
*4 Signal cord (not supplied for this unit).

*1 No suministrado con esta unidad.
*2 Antes de comprobar el funcionamiento de esta unidad previa a de la instalación, es necesario conectar este cable, de lo contrario no se podrá conectar la alimentación.
*3 Fije firmemente el cable de tierra a la carrocería metálica o al chasis—a un lugar no cubierto con pintura (si está cubierto con pintura, quítela antes de fijar el cable). De lo contrario, se podrían producir daños en la unidad.
*4 Cable de señal (no suministrado con esta unidad).

*1 Non fourni avec cet appareil.
*2 Pour vérifier le fonctionnement de cet appareil avant installation, ce fil doit être raccordé, sinon l'appareil ne peut pas être mis sous tension.
*3 Attachez solidement le fil de mise à la masse au châssis métallique de la voiture—à un endroit qui n'est pas recouvert de peinture (s'il est recouvert de peinture, enlevez d'abord la peinture avant d'attacher le fil). L'appareil peut être endommagé si cela n'est pas fait correctement.
*4 Cordon de signal (non fourni avec cet appareil).

D Connecting the external components / Conexión de los componentes externos / Connexion des appareils extérieurs

You can connect these components in series as illustrated below.

- All the components, adapters, or signal cords need to be purchased separately.

CAUTION:

Before connecting the external components, make sure that the unit is turned off.

- To use JVC CD changer, Apple iPod or JVC D. player, set the external input setting to "CHANGER" (see page 21 of the INSTRUCTIONS).
- To use other external components via KS-U100K, KS-U57, or KS-U58, set the external input setting to "EXT IN" (see page 21 of the INSTRUCTIONS).

Los componentes externos se pueden conectar en serie, tal como se muestra en el diagrama siguiente.

- Todos los componentes, adaptadores y cables de señal se deben adquirir separadamente.

PRECAUCION:

Antes de conectar los componentes externos, asegúrese de que la unidad esté apagada.

- Para utilizar el cambiador de CD JVC, el Apple iPod o el reproductor D. JVC, coloque el ajuste de entrada exterior en "CHANGER" (consulte la página 21 del MANUAL DE INSTRUCCIONES).
- Para utilizar componentes externos a través del KS-U100K, KS-U57 o KS-U58, coloque el ajuste de entrada exterior en "EXT IN" (consulte la página 21 del MANUAL DE INSTRUCCIONES).

Vous pouvez connecter ces appareils en série comme montrée sur l'illustration.

- Tous les composants, adaptateurs ou cordons de signaux doivent être achetés séparément.

PRECAUTION:

Avant de connecter les appareils extérieurs, assurez-vous que l'appareil est hors tension.

- Pour utiliser un changeur de CD JVC, un iPod Apple ou un lecteur D. JVC, réglez l'entrée extérieure sur "CHANGER" (voir page 21 du MANUEL D'INSTRUCTIONS).
- Pour utiliser d'autres appareils extérieur via le KS-U100K, KS-U57 ou KS-U58, réglez l'entrée extérieure sur "EXT IN" (voir page 21 du MANUEL D'INSTRUCTIONS).

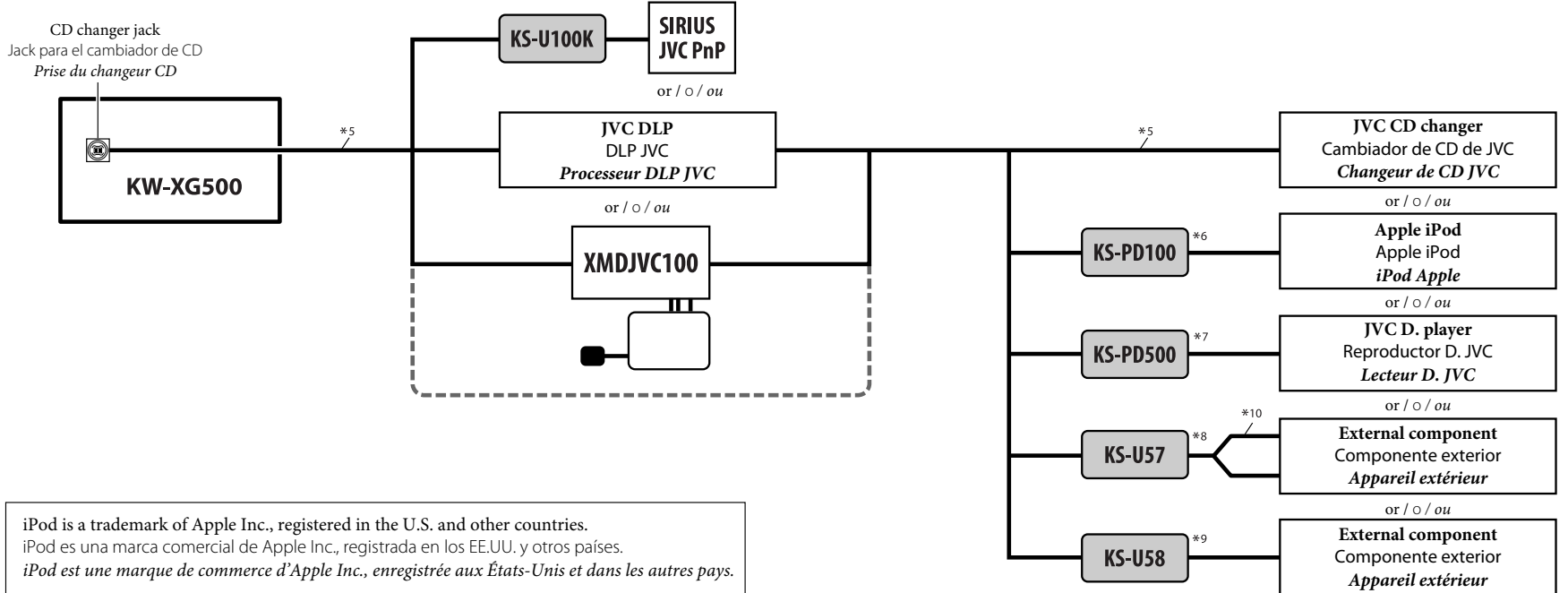

XM Satellite radio / Radio satelital XM / Radio satellite XM

- For listening to the XM Satellite radio, you can also connect XMDirect™ Universal Tuner Box (separately purchased) through this unit using JVC Smart Digital Adapter—XMDJVC100 (not supplied).

- Para escuchar la radio satelital XM, también puede conectar el Sintonizador universal XMDirect™ (adquirido por separado) al receptor mediante un adaptador Smart Digital XMDJVC100 de JVC (no suministrado).

- Pour écouter la radio satellite XM, vous pouvez aussi connecter le tuner universel XMDirect™ (vendu séparément) à cet appareil en utilisant l'adaptateur numérique intelligent JVC—XMDJVC100 (non fourni).

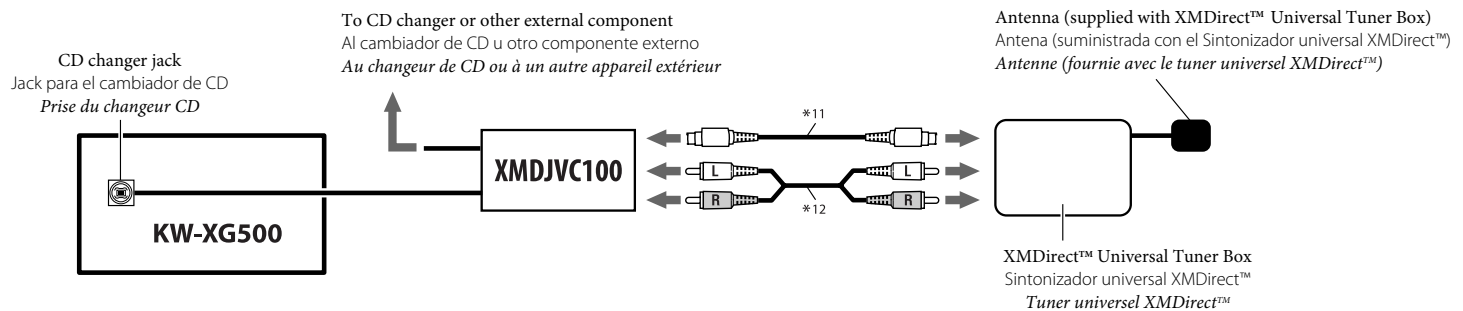

JVC PnP (Plug and Play) / PnP ("Plug and Play") JVC / PnP ("Plug and Play") JVC

You can also connect JVC PnP through this unit using JVC SIRIUS radio adapter, KS-U100K (not supplied).

- Turning on/off the unit can also turn on/off the JVC PnP.

También podrá conectar la PnP JVC a través de este receptor utilizando el adaptador para radio SIRIUS JVC, KS-U100K (no suministrado).

- Al encender/apagar el receptor también se enciende/apaga la PnP JVC.

Vous pouvez aussi connecter le PnP JVC à cet autoradio en utilisant l'adaptateur de radio SIRIUS JVC KS-U100K (non fourni).

- Mettre sous/hors tension l'autoradio peut aussi mettre sous/hors tension le PnP JVC.

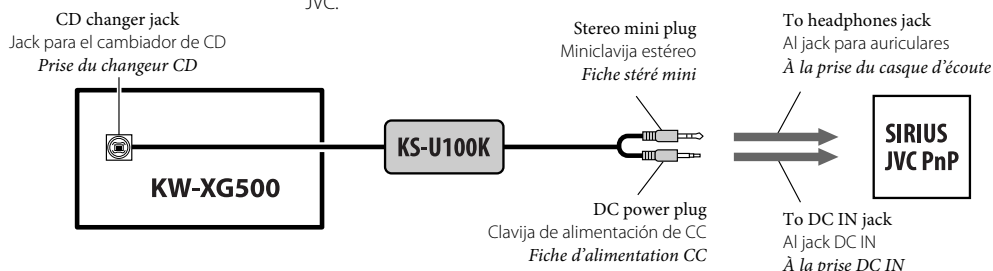

Other external component / Otro componente externo / Autre appareil extérieur

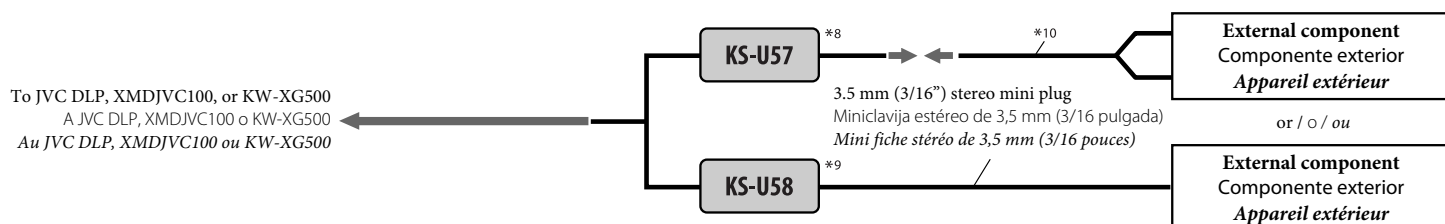

*5 Signal cord supplied with your JVC CD changer or DLP
*6 Interface adapter for iPod
*7 D. player interface adapter
*8 Line Input Adapter
*9 AUX Input Adapter
*10 Signal cord
*11 Signal cord supplied with your Smart Digital Adapter
*12 Audio signal cord supplied with your Smart Digital Adapter

*5 Cable de señal suministrado con su cambiador de CD o DLP JVC
*6 Adaptador de interfaz para iPod
*7 Adaptador de interfaz para reproductor D.
*8 Adaptador de entrada de línea
*9 Adaptador de entrada AUX
*10 Cable de señal
*11 Cable de señal suministrado con el adaptador Smart Digital
*12 Cable de señal de audio suministrado con el adaptador Smart Digital

*5 Cordon de signal fourni avec votre changeur de CD ou processeur DLP JVC
*6 Adaptateur d'interface pour iPod
*7 Adaptateur d'interface pour lecteur D.
*8 Adaptateur d'entrée de ligne
*9 Adaptateur d'entrée AUX
*10 Cordon de signal
*11 Cordon de signal fourni avec votre adaptateur numérique intelligent
*12 Cordon audio fourni avec votre adaptateur numérique intelligent